

LIT PARC SE 3512 PROCLIVE 120X60 GTPC

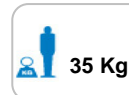

35 Kg



Code article : **7220057**
Code ACL : 3401054054341
Code GTIN : 3615800005376

Famille :
Lits pour enfant

Description :

Lit parc proclive 120x60 galeries tête et pied coulissantes – 2 douilles porte sérum

Usage revendiqué :

Lit fixe pour enfant à usage domestique ou pour collectivité.
Utilisation intérieure

Classe du dispositif : I

Garantie produit :

5 ans contre tout vice de fabrication

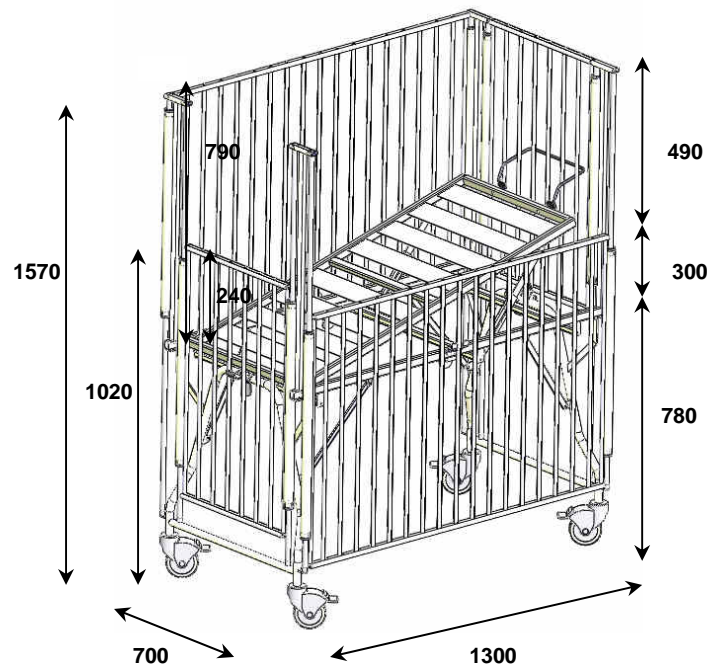

Caractéristiques Techniques

Dimensions (mm)

- Hors tout (L x l x h): 1300 x 700 x 1570
- Sommier : 1200 x 600
- Hauteur sol sommier : 780
- Côte sommier (à plat) – barrière (position haute) : 790
- Côte sommier (levé) – barrière (position haute) : 530
- Côte entre barreaux : 56
- Côte sol – barrière (position haute) : 1570
- Côte sol – barrière latérale (position basse) : 970
- Côte sol – barrière tête/pied (position basse) : 1020
- angles 4 positions proclive : 6° - 8° - 10° - 12°

Description technique

- Lit mécano soudé en tubes acier finition époxy
- 4 galeries latérales coulissantes sur guides en inox (tubes acier ovale 30x15 et barreaux Ø 12 mm)
- Galerie tête et pied fixes coulissantes sur guides en inox
- 2 douilles porte sérum sur tête
- Sommier à lattes métalliques
- Fonction proclive manuelle 5 positions (indexage par crémaillère)
- 4 roues diam. 100 à frein
- Matelas 120x60x10 en mousse polyuréthane densité 25kg/m³ + housse intégrale M1

Poids du produit :

55 kg

Date de 1ère mise sur le marché : **Mai 2009**

Version mise sur le marché : **janvier 2012**

Etiquetage produit

Vignette de remboursement

NA

Vignette CE



LIT PARC SE 3512 PROCLIVE 120X60

