

# OMRON

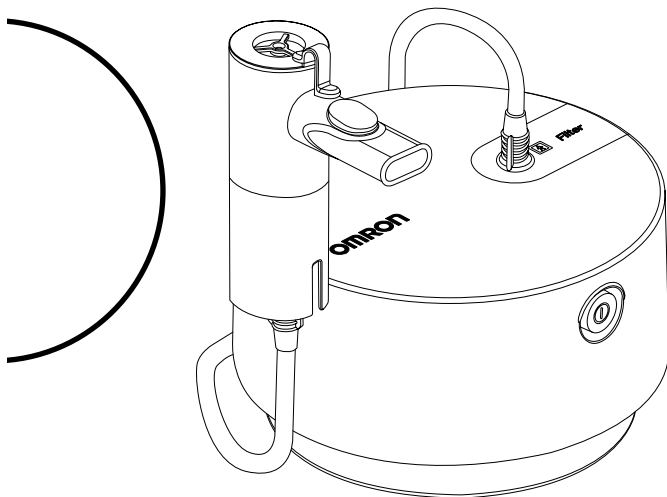

## Compressor Nebulizer C28P (NE-C105-E) Instruction Manual

EN

FR

DE

IT

ES

NL

RU

TR

AR

IM-NE-C105-E-01-04/2020  
3A4325 rev.00

Issue Date/Date de publication/Ausgabedatum/  
Data di pubblicazione/Fecha de publicación/  
Uitgiftedatum/Дата выпуска/Yayın Tarihi/ تاريخ الإصدار : 2020-09-28

All for Healthcare

20D0827

## Table of Contents

Intended use .....	3
How the nebulizer kit works .....	4
Nebulizer Kit with Advanced Valve Technology (AVT).....	5
Know your unit .....	6
Important safety instructions .....	7
How to use .....	8
Cleaning and daily disinfecting.....	12
Changing the air filter .....	13
Technical data .....	14
Troubleshooting.....	17
Warranty.....	18
Optional Medical Accessories .....	19
Other Optional/Replacement Parts .....	19

Thank you for purchasing the OMRON C28P nebulizer. This product was developed in conjunction with respiratory therapists for the successful treatment of asthma, COPD (Chronic Obstructive Pulmonary Disease), chronic bronchitis, allergies and other respiratory disorders. This is a medical device. Operate the device only as instructed by your doctor and/or respiratory therapist.

## Intended use

### Medical Purpose:

This product is intended to be used for inhaling medication for respiratory disorders.

### Intended User:

- Legally certified medical experts, such as doctor, nurse and therapist or healthcare personnel or patient under the guidance of qualified medical experts.
- The user should also be capable of understanding the general operation of the C28P nebulizer and the content of this instruction manual.

### Intended Patients:

Persons who suffer from respiratory disorders and require inhalation of medications.

### Environment:

This product is intended for use in a medical facility, such as hospital, clinic and doctor's office, and in general household.

### Durable period:

Durable periods are as follows, provided the product is used to nebulize 3 times a day for 10 minutes each time at room temperature (23°C). Durable period may vary depending on usage environment.

Compressor (Main unit):	7.5 years
Power cord:	7.5 years
Nebulizer Kit / Mouthpiece / Child Mask / Adult Mask /	
Air Tube / Adapter:	1 year
Air Filter:	60 days

Frequent usage of the product may shorten the durable period.

EN

## How the nebulizer kit works

The medication that is pumped up through the medication channel is mixed with compressed air which is generated by a compressor pump.

The compressed air mixed with medication is turned into fine particles and sprayed when in contact with the baffle.

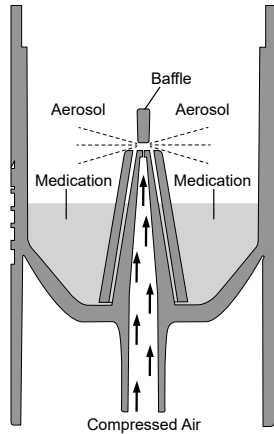

## Nebulizer Kit with Advanced Valve Technology (AVT)

The C28P nebulizer is equipped with a breath-enhanced valve system which allows the maximum amount of medication to be inhaled by the patient. It optimizes the flow of medication during inhalation and reduces medication loss during exhalation.

By synchronizing the flow of aerosol with the breathing, the therapeutic effect of the inhaled medication is optimized.

Note: Only using the mouthpiece enables the synchronized functioning of the nebulizer!

### Inhalation phase

During inhalation, the inhalation valve (A) opens and air enters the nebulizer. The air is mixed with the generated aerosol (B) and inhaled through the mouthpiece by the patient (C). In this phase the exhalation valve (D) remains closed preventing aerosol from being wasted.

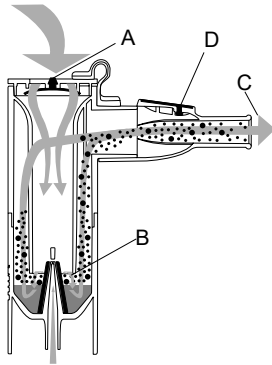

EN

### Exhalation phase

When exhaling through the mouthpiece, the inhalation valve (A) of the nebulizer closes, preventing aerosol to leave the nebulizer. The aerosol generated remains in the nebulizer and becomes available for the next inhalation phase. The exhaled air leaves the mouthpiece through the exhalation valve (D).

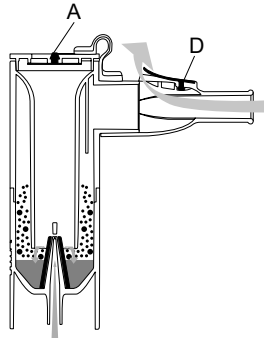

# Know your unit

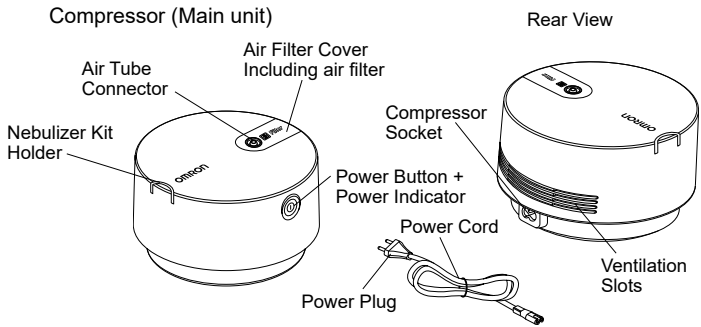

## Nebulizer Kit

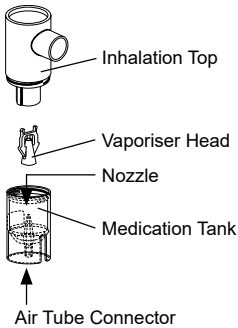

Air Tube  
(PVC, 150 cm)

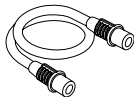

## Mouthpiece Set

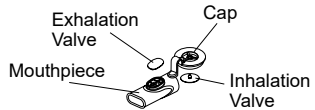

Adult Mask  
(PP+TPE)  
including  
elastic band



Support Adapter  
for Child Mask  
(PP)



Child Mask  
(PP+TPE)  
including elastic  
band



Instruction manual

Carrying Bag

Spare Air Filters x 5

## Important safety instructions

 Read the instructions carefully before use.

### Warning:

1. Use the device only as inhalator for therapeutic purposes. Any other use is improper and may be dangerous. The manufacturer is not liable for improper uses.
2. Do not use in anaesthetic or ventilator breathing circuits.
3. Always disconnect the power plug after use.
4. Do not to cover the ventilation slots during use. The compressor could get hot and there is a possible risk of a burn if touched.
5. The compressor and power plug are not waterproof. Do not spill water or other liquids on these parts. If liquid does spill on these parts, immediately unplug the power plug and wipe off the liquid.
6. Do not attempt to repair the device. See "Troubleshooting" section.
7. Keep the device out of reach of unsupervised infants and children. The device may contain small pieces that can be swallowed.
8. Provide close supervision when this device is used by, on, or near children or persons with limited capabilities.
9. For type, dose, and regime of medication follow the instructions of your doctor or respiratory therapist.
10. This product should not be used on patients, who are unconscious or are not breathing spontaneously.
11. After finishing the treatment remember to disconnect the air tube from the nebulizer kit and from the compressor.
12. In view of their length, the power cord and air tube could constitute a strangulation hazard.
13. Be sure to use the compressor at a place where the power plug is easily accessible during treatment.
14. If you experience any allergic reactions or other difficulties during use, stop using the device immediately and consult your doctor.
15. While using this device, make sure that no mobile phone or any other electrical devices that emit electromagnetic fields is within 30 cm. This may result in degradation of performance of the device.
16. Do not use oils, decoctions and tinctures from herbs for inhalation in the compressor nebulizer.

EN

## How to use

1. Make sure that the power button is in OFF position. (The power indicator is off.)
2. Insert the power cord into the compressor socket and then plug the power plug into a power outlet.

**Note:** Do not place the device in a location where it is difficult to disconnect the power cord.

3. Remove the inhalation top from the medication tank.
  - 1) Rotate the inhalation top anti-clockwise.
  - 2) Lift the inhalation top out of the medication tank.

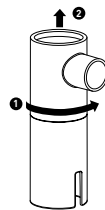

4. Verify that the vaporizer head is attached to the inhalation top.

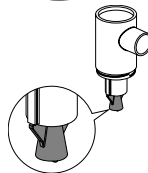

5. Add the correct amount of prescribed medication into the medication tank. Be sure to follow the instructions regarding the minimum and maximum fill volumes (see Technical data). If the nebulizer kit contains too little or too much medication; the nebulization, and thus also the treatment, will be greatly impaired.





6. Put the inhalation top back onto the medication tank.
- 1) Lower the inhalation top on the medication tank.
  - 2) Rotate the inhalation top clockwise.



### Using the mouthpiece

- 7a. Assemble the mouthpiece.  
Make sure that the valves are properly attached.  
Refer to this drawing.

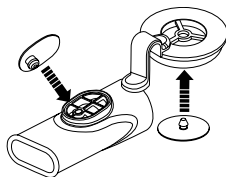

- 7b. Attach the mouthpiece to the nebulizer kit and press the cap onto the inhalation top.

- 7c. Keep the mouthpiece in the mouth during both inhalation and exhalation in order to get the maximal benefit by the valve system.

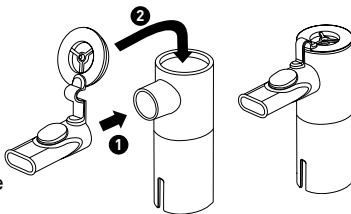

EN

**Note:** Infants or any patients who have particular needs should use the mask instead of the mouthpiece. When using a mask, make sure the cap is removed from the inhalation top.



**Caution:**

In order to remove the mouthpiece from the nebulizer kit, it is important to detach first the cap from the inhalation top and then pull it out. **Do not reverse this sequence!**

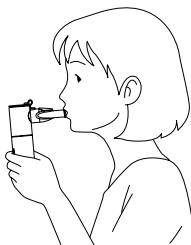

## Using the adult mask

7d. Attach the adult mask to the nebulizer kit.

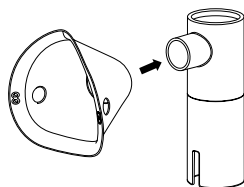

## Using the child mask and adapter

7e. Attach the child mask to the support adapter and connect it to the nebulizer kit.

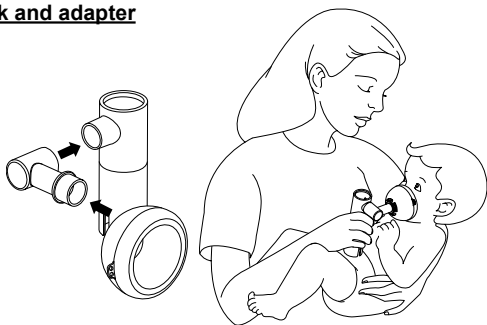

8. Attach the air tube. While twisting the air tube plug slightly, push it firmly into the air tube connector.

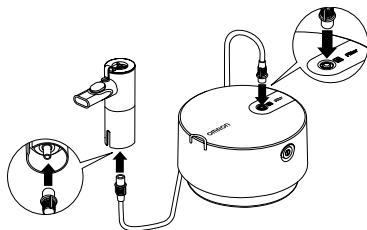

9. Hold the nebulizer kit as indicated on the right. Follow the instructions of your doctor or respiratory therapist.



### **⚠ Caution:**

Do not tilt the nebulizer kit at an angle of greater than 30 degrees in all directions. Medication may flow into the mouth or it may result in ineffective nebulization.

- 10.** Power on the compressor by pressing the power button; the blue power indicator is lit. As the compressor starts, nebulization begins, and aerosol is generated. Gently inhale the medication. Exhale through the mouthpiece.
- 11.** When treatment is completed, press the power button again to power off the device. Then unplug the compressor from the power outlet.

EN

## Cleaning and daily disinfecting

Observe the rules below when cleaning or disinfecting parts. Failure to observe these rules may result in damage, inefficient nebulization or infection.

Carefully wash your hands before cleaning and disinfecting the nebulizer parts.

Clean and disinfect the Nebulizer Kit and its parts and accessories (Masks, Mouthpiece and Adapter) before using them as follows:

- the first time after purchase (cleaning and disinfection)
- if the device has not been used for a long period of time (cleaning and disinfection)
- if another person uses the same device (cleaning and disinfection)
- after each use (cleaning)
- after the last treatment of the day (cleaning and disinfection)

### ● **Cleaning the Nebulizer Kit, Masks, Mouthpiece (including all parts) and Adapter:**

Fully disassemble the nebulizer kit. Remove the valves from the mouthpiece. Wash the parts in warm water and mild, neutral detergent. Rinse them thoroughly with clean hot tap water, gently tap to remove excess water and allow to air dry in a clean place. It is advisable to replace the Nebulizer Kit and Mouthpiece after some 100 to 120 treatments or after about 20 boiling cycles.

### ● **Cleaning the Compressor:**

Make sure that the power plug is unplugged from the power outlet. Wipe clean with a soft cloth moistened with water or mild, neutral detergent.

### ● **Removing condensation from the Air Tube:**

If moisture remains in the air tube, follow the procedure described below. Make sure that the air tube is connected to the compressor. Disconnect the air tube from the nebulizer kit. Turn on the compressor and dry the air tube by passing air through it.

- **Disinfecting the Nebulizer Kit, Masks, Mouthpiece (including all parts) and Adapter:**

If the parts are heavily stained, replace them with new ones. The Nebulizer Kit, Masks, Mouthpiece (including all parts) and Adapter can be disinfected by using a chemical disinfectant such as ethanol, sodium hypochlorite (Milton), following product instructions and rinsing off with clean warm water. Leave to air-dry.

**Note:** Never clean with benzene, thinner or a flammable chemical. The (non-latex) elastic bands cannot be disinfected. Remove them when disinfecting the masks.

- **Boiling:**

The Nebulizer Kit, Mouthpiece (including all parts), Masks and Adapter can also be disinfected by boiling between 15 to 20 minutes in plenty of water. After boiling, carefully remove the parts, shake off excess water and allow to air-dry in a clean environment.

**Note:** Do not boil the Air Tube.

## Changing the air filter

If the air filter has changed color, or has been used for more than 60 days, replace it with a new one. To purchase the filters – see Other Optional/Replacement Parts section. Remove the air filter cover using a flat screwdriver as shown in figure; remove the filter and fit the new filter as shown. Put the air filter cover back in place.

**Note:** Do not wash or clean the air filter. If the air filter becomes wet, replace it. Damp air filters can cause blockages

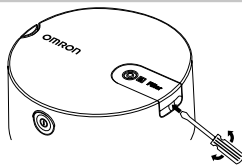

EN

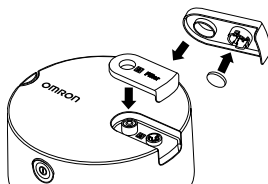

## Technical data

Product Category:	Aerosoltherapy Equipment
Product Description:	Compressor Nebulizer
Model (code):	C28P (NE-C105-E)
Rating:	230V ~50Hz
Power Consumption:	140VA
Operating Mode:	Continuous Use
Operating Temperature/ Humidity/Air Pressure:	+5°C to +40°C / 15% to 85%RH / 700 to 1060 hPa
Storage and Transport Temperature/Humidity/ Air Pressure:	-20°C to +60°C / 5% to 95%RH / 500 to 1060 hPa
Classifications:	Type BF (Applied part): Mouthpiece and Masks Class II (Protection against electric shock)
IP Classification:	IP21
Weight of Compressor:	Approx. 1.3 kg (compressor only)
Dimensions of Compressor:	Approx. Ø 180 x 104 (H) mm
Contents:	Compressor, Power Cord with EU Plug, Nebulizer Kit, Air Tube (150 cm), Mouthpiece Set, Adapter, Adult Mask, Child Mask, Carrying Bag, 5 pcs Spare Air Filters, Instruction Manual
Appropriate Medication Quantities:	2 ml minimum - 10 ml maximum
Residual volume of medication:	Approx. 0.7 ml
Sound: Noise level (at 1 m distance)	Approx. 55 dB
Particle Size (MMAD):	Approx. 2.65 µm

Aerosol Output  
(2 ml, 1% NaF):

Approx. 0.7 ml

Aerosol Output Rate  
(2 ml, 1% NaF):





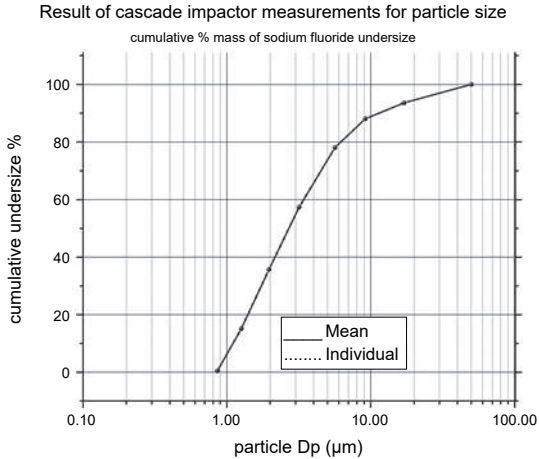







Approx. 0.12 ml/min

MMAD = Mass Median Aerodynamic Diameter



EN

CE<sub>0051</sub>

Symbols description			
	Need for the user to consult the instructions for use		Humidity limitation
	Applied part – Type BF Degree of protection against electric shock (leakage current)		Atmospheric pressure limitation
	Class II Protection against electric shock		Temperature limitation
IP XX	Ingress protection degree provided by IEC 60529		Power ON/OFF (push-push)
	CE Marking		Alternating current
	LOT number		Medical Device
	Serial number		Date of Manufacture

General Notes:

- IP classification is degrees of protection provided by enclosures in accordance with IEC 60529. The compressor is protected against solid foreign objects of 12 mm diameter and greater such as a finger, and against vertically falling water drops which may cause issues during a normal operation.
- Subject to technical modification without prior notice.
- The device may not work if the temperature and voltage conditions are different to those defined in the specifications.
- Performance may vary with drugs such as suspensions or high viscosity. See drug supplier's data sheet for further details.



## Troubleshooting

In case of any of the below problems occur during use, first check that no other electrical device is within 30 cm. If the problem persists, please refer to the table below.

### *The device does not switch on*

- Check that the power plug is properly fitted to the power outlet and the power cord is connected to the socket of the compressor.
- Make sure the power button is in on position.

### *The device switches on but does not nebulize*

- Make sure the vaporizer head is attached to the inhalation top of the nebulizer kit.
- Make sure the air tube is not squashed or crooked.
- Check the air filter for blockage and dirt. Replace if necessary.
- Check that sufficient amount of medication has been put into the nebulizer kit.

### *The device suddenly stops working during operation.*

- The thermal cut-out has shut the device down for one of the following reasons:
  - the device was working in an environment with temperatures higher than 40°C;
  - the ventilation slots were covered.

Do not attempt to repair the device. Do not open and/or tamper with the device. No parts of the device are user serviceable. Return the device to an authorized OMRON retail outlet or distributor.

EN

Please report to the manufacturer and the competent authority of the Member State in which you are established about any serious incident that has occurred in relation to this device.

## Warranty

Thank you for buying an OMRON product. This product is constructed of high quality materials and great care has been taken in its manufacturing. It is designed to give you the highest level of comfort, provided it is properly operated and maintained as described in the instruction manual. This product is guaranteed by OMRON for a period of 3 years after the date of purchase. The proper construction, workmanship and materials of this product is guaranteed by OMRON. During this period of guarantee OMRON will, without charge for labour or parts, repair or replace the defect product or any defective parts. The guarantee does not cover any of the following:

- a. Transport costs and risks of transport.
- b. Costs for repairs and/or defects resulting from repairs done by unauthorized persons.
- c. Periodic check-ups and maintenance.
- d. Failure or wear of optional parts or other attachments other than the main device itself, unless explicitly guaranteed above.
- e. Costs arising due to non-acceptance of a claim (those will be charged for).
- f. Damages of any kind including personal caused accidentally or from misuse.

Should guarantee service be required please apply to the dealer whom the product was purchased from or an authorised OMRON distributor. For the address refer to the product packaging / literature or to your specialised retailer.

Repair or replacement under the guarantee does not give rise to any extension or renewal of the guarantee period.

The guarantee will be granted only if the complete product is returned together with the original invoice / cash ticket issued to the consumer by the retailer. OMRON reserves the right to refuse the guarantee service if any unclear information has been given.

## Optional Medical Accessories

Product Description	Model
Nebulizer Kit	NEB6026
Air Tube	NEB6016
Mouthpiece Set (Contents: Mouthpiece with cap, Exhalation Valve, Inhalation Valve)	NEB6027
Child Mask (including elastic band)	NEB6028
Adult Mask (including elastic band)	NEB6029
Support Adapter for Child Mask	NEB6030
Nasal shower	NEB6014

## Other Optional/Replacement Parts

Product Description	Model
Power Cord with EU Plug	3AC459
Power Cord with UK Plug	3AC460
Air Filter Set (Contents: 5 pieces)	3AC458

EN

### Important information regarding Electro Magnetic Compatibility (EMC)

This device manufactured by 3A HEALTH CARE S.r.l. conforms to EN60601-1-2:2015 Electro Magnetic Compatibility (EMC) standard. Further documentation in accordance with this EMC standard is available at OMRON HEALTHCARE EUROPE at the address mentioned in this instruction manual or at [www.omron-healthcare.com](http://www.omron-healthcare.com).



#### **DISPOSAL PROCEDURE (Dir. 2012/19/EU-WEEE)**

This product is not to be treated as regular household waste but must be returned to a collection point for recycling electric and electronic devices. Further information is available from your municipality, your municipality's waste disposal services, or the retailer where you purchased your product.

<b>Manufacturer</b> 		<b>3A HEALTH CARE S.r.l.</b> Via Marziale Cerutti, 90F/G 25017 Lonato del Garda (BS), Italy
<b>Distributor</b>		<b>OMRON HEALTHCARE EUROPE B.V.</b> Scorpius 33, 2132 LR Hoofddorp, THE NETHERLANDS <a href="http://www.omron-healthcare.com">www.omron-healthcare.com</a>
<b>Subsidiaries</b>	<b>Importer in the United Kingdom and UK responsible person</b>	<b>OMRON HEALTHCARE UK LTD.</b> Opal Drive, Fox Milne, Milton Keynes, MK15 0DG, UK <a href="http://www.omron-healthcare.com">www.omron-healthcare.com</a>
		<b>OMRON MEDIZINTECHNIK          HANDELSGESELLSCHAFT mbH /          OMRON SANTÉ FRANCE SAS</b> <a href="http://www.omron-healthcare.com/distributors">www.omron-healthcare.com/distributors</a>

Made in Italy

# OMRON

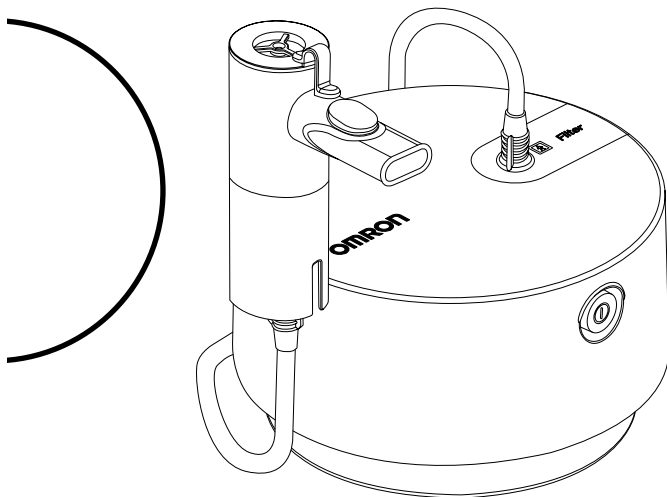

**Nébuliseur à compresseur  
C28P  
(NE-C105-E)  
Mode d'emploi**

EN

FR

DE

IT

ES

NL

RU

TR

AR

All for Healthcare

## Table des matières

Utilisation prévue.....	23
Fonctionnement du kit de nébulisation.....	24
Kit de nébulisation avec Advanced Valve Technology (AVT) .....	25
Familiarisation avec l'appareil .....	26
Instructions de sécurité importantes .....	27
Utilisation.....	28
Nettoyage et désinfection quotidienne .....	32
Changement du filtre à air .....	33
Données techniques .....	34
Dépannage.....	37
Garantie .....	38
Accessoires médicaux en option.....	39
Autres pièces en option/de rechange.....	39

Merci d'avoir acheté le nébuliseur C28P d'OMRON.

Ce produit a été développé en collaboration avec des spécialistes du traitement de l'asthme, de la BPCO (bronchopneumopathie chronique obstructive), de la bronchite chronique, des allergies et autres troubles respiratoires. Ce produit est un appareil médical. Utilisez l'appareil uniquement selon les instructions de votre médecin et/ou du thérapeute.

## Utilisation prévue

### Objectif médical :

Ce produit est destiné à être utilisé pour inhaler le médicament prescrit pour le traitement des troubles respiratoires.

### Utilisateur visé :

- Personnel médical (médecin, infirmière et thérapeute) ou de santé ou patient sous la directive de personnel médical qualifié.
- L'utilisateur doit également être en mesure de comprendre le fonctionnement général du nébuliseur C28P, ainsi que le contenu de ce mode d'emploi.

### Patients visés :

Personnes souffrant de troubles respiratoires et devant être traitées par inhalation de médicaments.

### Environnement :

Ce produit est destiné à être utilisé dans un établissement médical (hôpital, clinique et cabinet médical) ou à domicile.

### Durée de conservation :

Les durées de conservation sont les suivantes, sous réserve que le produit soit utilisé pour nébuliser 3 fois par jour pendant 10 minutes, toujours à température ambiante (23 °C).

La durée de conservation peut varier en fonction de l'environnement d'utilisation.

Compresseur (unité principale) :	7,5 ans
Cordon d'alimentation :	7,5 ans
Kit de nébulisation / Embout buccal /	
Masque pour enfant / Masque pour adulte /	
Tuyau à air / Adaptateur :	1 an
Filtre à air :	60 jours

L'utilisation fréquente du produit peut réduire la durée de conservation.

FR

## Fonctionnement du kit de nébulisation

Le médicament, qui est pompé par le canal de médicament, est mélangé à l'air comprimé généré par une pompe du compresseur.

L'air comprimé mélangé au médicament est transformé en fines particules et vaporisé lorsqu'il entre en contact avec le déflecteur.

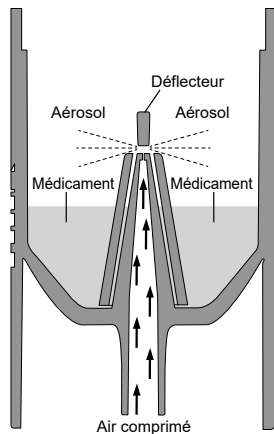



## Kit de nébulisation avec Advanced Valve Technology (AVT)

Le nébuliseur C28P est équipé d'un système de valve à souffle augmenté qui permet au patient d'inhaler la quantité maximale de médicament. Il optimise le flux de médicaments lors de l'inhalation et réduit la perte de médicaments lors de l'expiration.

La synchronisation du flux d'aérosol avec la respiration permet d'optimiser l'effet thérapeutique du médicament inhalé.

Remarque : Seule l'utilisation de l'embout buccal permet le fonctionnement synchronisé du nébuliseur !

### Phase d'inhalation

Pendant l'inhalation, la valve d'inhalation (A) s'ouvre et l'air entre dans le nébuliseur.

L'air est mélangé à l'aérosol généré (B) et inhalé par le patient à travers l'embout buccal (C).

Dans cette phase, la valve d'expiration (D) reste fermée, ce qui évite le gaspillage de l'aérosol.

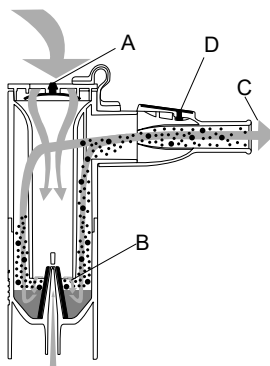

FR

### Phase d'expiration

Lors de l'expiration par l'embout buccal, la valve d'inhalation (A) du nébuliseur se ferme, empêchant l'aérosol de sortir du nébuliseur. L'aérosol généré reste dans le nébuliseur et devient disponible pour la phase d'inhalation suivante.

L'air expiré sort de l'embout buccal par la valve d'expiration (D).

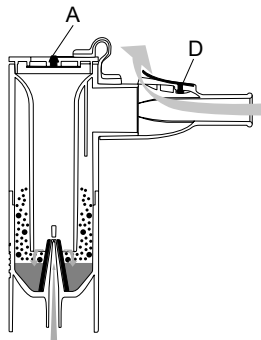

## Familiarisation avec l'appareil

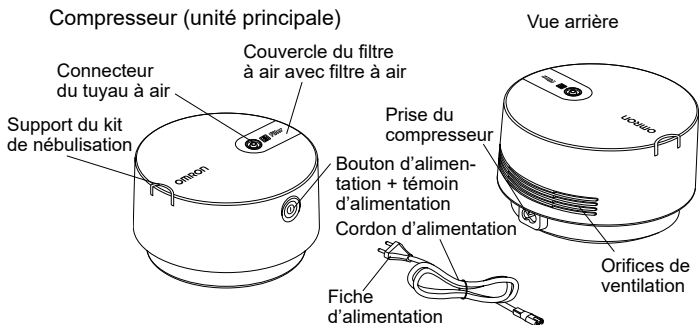

### Kit de nébulisation

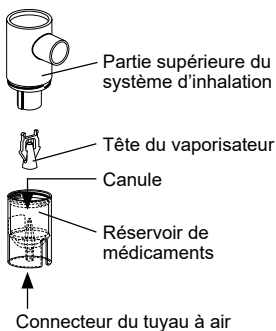

Tuyau à air  
(PVC, 150 cm)



### Ensemble embout buccal

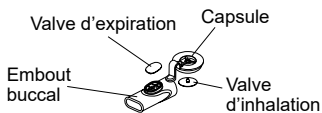

Masque pour adulte  
(PP+TPE)  
avec  
élastique



Support adaptateur  
pour masque pour  
enfant (PP)



Masque pour  
enfant  
(PP+TPE)  
avec élastique



Mode d'emploi

Sac de transport

Filtres à air de rechange x 5

## Instructions de sécurité importantes

 Lisez attentivement les instructions avant utilisation.

### Avertissement :

1. Utilisez exclusivement l'appareil comme inhalateur à des fins thérapeutiques. Tout autre utilisation est inadéquate et peut être dangereuse. Le fabricant n'est pas responsable d'une quelconque utilisation inadéquate.
2. Ne l'utilisez pas dans les circuits anesthésiques ou dans les circuits de respiration du ventilateur.
3. Débranchez toujours la fiche d'alimentation après utilisation.
4. Ne couvrez pas les sorties d'aération pendant l'utilisation. Le compresseur pourrait chauffer et il y a risque de brûlure en cas de contact.
5. Le compresseur et la fiche d'alimentation ne sont pas étanches. Ne renversez pas de l'eau ou d'autres liquides sur ces composants. Si un liquide est renversé sur ces composants, débranchez immédiatement la fiche d'alimentation et essuyez le liquide.
6. N'essayez pas de réparer l'appareil. Voir la section « Dépannage ».
7. Gardez l'appareil hors de portée des nourrissons et des enfants laissés sans surveillance. L'appareil est susceptible de contenir de petites pièces pouvant être avalées.
8. Il faut être très vigilant lorsque cet appareil est utilisé par, sur ou à proximité d'enfants ou de personnes ayant des capacités réduites.
9. Suivez les instructions de votre médecin ou du personnel soignant pour le type du médicament, son dosage et sa posologie.
10. Ce produit ne doit pas être utilisé sur des patients non conscients ou ne respirant pas spontanément.
11. Après la fin du traitement, n'oubliez pas de débrancher le tuyau à air du kit de nébulisation et du compresseur.
12. En raison de leur longueur, le cordon d'alimentation et le tuyau à air peuvent présenter un risque de strangulation.
13. Veillez à utiliser le compresseur à un endroit où la fiche d'alimentation est facilement accessible durant le traitement.
14. En cas de réactions allergiques ou d'autres difficultés pendant l'utilisation, arrêtez immédiatement d'utiliser l'appareil et consultez votre médecin.
15. Pendant l'utilisation de cet appareil, veillez à ce qu'aucun téléphone mobile ou autre appareil électrique émettant des champs électromagnétiques ne soit situé à moins de 30 cm. Cela pourrait dégrader les performances de l'appareil.
16. N'utilisez pas d'huiles, décoctions et teintures d'herbes pour inhalation dans le nébuliseur à compresseur.

FR

## Utilisation

1. Vérifiez que le bouton d'alimentation est en position OFF (Arrêt).  
(Le témoin d'alimentation est éteint.)
2. Insérez le cordon d'alimentation dans la prise du compresseur, puis branchez la fiche d'alimentation sur une prise d'alimentation.  
**Remarque :** Ne pas placer l'appareil à un endroit où il est difficile de débrancher le cordon d'alimentation.

3. Retirez la partie supérieure du système d'inhalation du réservoir de médicaments.

- 1) Faites tourner la partie supérieure du système d'inhalation dans le sens inverse des aiguilles d'une montre.
- 2) Soulevez la partie supérieure du système d'inhalation pour la sortir du réservoir de médicaments.

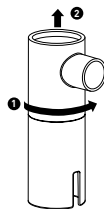

4. Vérifiez que la tête du vaporisateur est fixée à la partie supérieure du système d'inhalation.

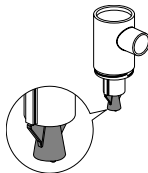

5. Ajoutez le volume approprié de médicament prescrit dans le réservoir de médicaments. Veillez à suivre les instructions relatives aux volumes de remplissage minimum et maximum (voir Données techniques). Si le kit de nébulisation contient trop ou trop peu de médicaments, la nébulisation, et donc aussi le traitement, seront grandement altérés.



6. Remettez la partie supérieure du système d'inhalation sur le réservoir de médicaments.

- 1) Abaissez la partie supérieure du système d'inhalation sur le réservoir de médicaments.
- 2) Faites tourner la partie supérieure du système d'inhalation dans le sens des aiguilles d'une montre.



### Utilisation de l'embout buccal

7a. Assemblez l'embout buccal. Vérifiez que les valves sont correctement fixées. Reportez-vous à ce schéma.

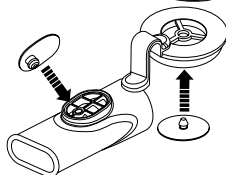

7b. Attachez l'embout buccal au kit de nébulisation et pressez le capuchon sur la partie supérieure du système d'inhalation.

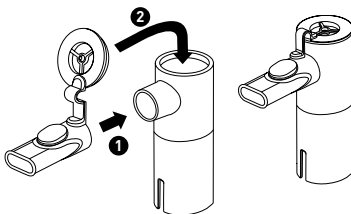

FR

7c. Gardez l'embout buccal en bouche pendant l'inhalation et l'expiration afin de profiter au maximum du système de valve.

**Remarque :** Les petits enfants ou les patients ayant des besoins particuliers doivent utiliser le masque au lieu de l'embout buccal. En cas d'utilisation d'un masque, veillez à retirer le capuchon de la partie supérieure du système d'inhalation.



**Attention :**

Pour retirer l'embout buccal du kit de nébulisation, il est important de détacher d'abord le capuchon de la partie supérieure du système d'inhalation, puis de le retirer.

**N'inversez pas cette séquence !**

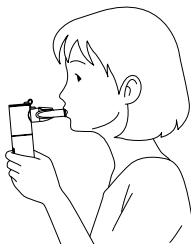

## Utilisation du masque pour adulte

- 7d. Fixez le masque pour adulte au kit de nébulisation.

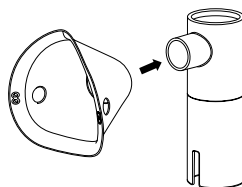

## Utilisation du masque pour enfant et de l'adaptateur

- 7e. Fixez le masque pour enfant au support adaptateur et raccordez-le au kit de nébulisation.

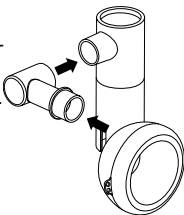

8. Fixez le tuyau à air. Tout en vissant légèrement la fiche du tuyau à air, introduisez-la fermement dans le connecteur du tuyau à air.

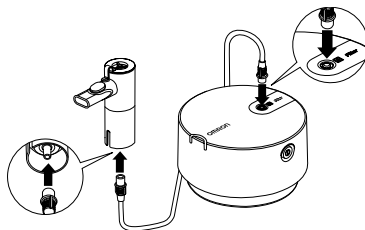

9. Tenez le kit de nébulisation comme indiqué à droite. Suivez les instructions de votre médecin ou du thérapeute.



### **⚠ Attention :**

N'inclinez pas le kit de nébulisation à un angle supérieur à 30 degrés dans tous les sens. Le médicament risque de s'écouler dans la bouche ou la nébulisation pourrait ne pas être efficace.

- 10.** Allumez le compresseur en appuyant sur le bouton d'alimentation ; le témoin d'alimentation bleu s'allume. Lorsque le compresseur démarre, la nébulisation commence et l'aérosol est généré. Inhalez doucement le médicament. Expirez par l'embout buccal.
- 11.** Une fois le traitement terminé, appuyez à nouveau sur le bouton d'alimentation pour éteindre l'appareil. Débranchez ensuite le compresseur de la prise de courant.

## Nettoyage et désinfection quotidienne

Observez les règles ci-dessous lors du nettoyage ou de la désinfection des composants. Le non-respect de ces règles peut occasionner des dommages, rendre la nébulisation inefficace ou entraîner une infection. Lavez-vous soigneusement les mains avant de nettoyer et de désinfecter les composants du nébuliseur.

Avant de les utiliser, nettoyez et désinfectez le kit de nébulisation ainsi que ses composants et accessoires (masques, embout buccal et adaptateur) comme suit :

- première utilisation après l'achat (nettoyage et désinfection)
- si l'appareil n'a pas été utilisé pendant une longue période (nettoyage et désinfection)
- si une autre personne utilise le même appareil (nettoyage et désinfection)
- après chaque utilisation (nettoyage)
- après le dernier traitement de la journée (nettoyage et désinfection)

### ● **Nettoyage du kit de nébulisation, des masques, de l'embout buccal (y compris tous les composants) et de l'adaptateur :**

Démontez complètement le kit de nébulisation. Retirez les valves de l'embout buccal. Lavez les composants à l'eau chaude et avec un détergent doux et neutre. Rincez-les minutieusement à l'eau chaude et pure du robinet, tapotez-les doucement pour enlever l'excédent d'eau et laissez-les sécher à l'air dans un endroit propre. Il est conseillé de remplacer le kit de nébulisation et l'embout buccal après 100 à 120 traitements ou après environ 20 cycles d'ébullition.

### ● **Nettoyage du compresseur :**

Vérifiez que la fiche d'alimentation est bien débranchée de la prise de courant.

Nettoyez avec un chiffon doux humecté avec de l'eau ou un détergent doux et neutre.

### ● **Élimination de la condensation du tuyau à air :**

S'il reste de l'humidité dans le tuyau à air, suivez la procédure décrite ci-dessous. Vérifiez que le tuyau à air est raccordé au compresseur. Débranchez le tuyau à air du kit de nébulisation. Allumez le compresseur et séchez le tuyau à air en y faisant passer de l'air.



- **Désinfection du kit de nébulisation, des masques, de l'embout buccal (y compris tous les composants) et de l'adaptateur :**

Si les composants sont fort tachés, remplacez-les par des composants neufs. Le kit de nébulisation, les masques, l'embout buccal (y compris tous les composants) et l'adaptateur peuvent être désinfectés à l'aide d'un désinfectant chimique tel que l'éthanol, l'hypochlorite de sodium (Milton), conformément aux instructions d'utilisation du produit. Ils doivent ensuite être rincés à l'aide d'eau chaude propre. Laissez sécher à l'air.

**Remarque :** N'utilisez jamais du benzène, un diluant ou un produit chimique inflammable pour nettoyer l'appareil. Les élastiques (sans latex) ne peuvent pas être désinfectés. Retirez-les avant de désinfecter les masques.

- **Ébullition :**

Le kit de nébulisation, l'embout buccal (y compris tous les composants), les masques et l'adaptateur peuvent également être désinfectés par ébullition pendant 15 à 20 minutes dans une grande quantité d'eau. Après ébullition, retirez prudemment les composants, éliminez l'excédent d'eau et laissez sécher à l'air dans un endroit propre.

**Remarque :** Ne faites pas bouillir le tuyau à air.

## Changement du filtre à air

Si le filtre à air a changé de couleur ou est utilisé depuis plus de 60 jours, remplacez-le par un filtre à air neuf. Pour l'achat de filtres, reportez-vous à la section Autres pièces optionnelles/de remplacement.

Retirez le couvercle du filtre à air à l'aide d'un tournevis à tête plate comme le montre l'illustration ; retirez le filtre et insérez le filtre neuf comme illustré.

Remettez le couvercle du filtre à air en place.

**Remarque :** Ne lavez pas et ne nettoyez pas le filtre à air. Si le filtre à air est mouillé, remplacez-le.

Les filtres à air humides peuvent provoquer des obstructions

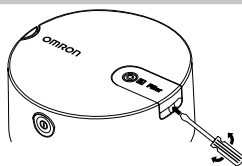

FR

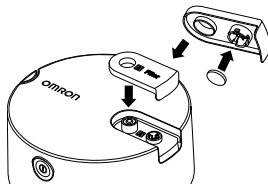

## Données techniques

Catégorie du produit :	Dispositif d'aérosolthérapie
Description du produit :	Nébuliseur à compresseur
Modèle (réf.) :	C28P (NE-C105-E)
Valeur nominale :	230 V ~ 50 Hz
Consommation électrique :	140 VA
Mode de fonctionnement :	Utilisation continue
Température/Humidité/ Pression atmosphérique de fonctionnement :	+5 °C à +40 °C / 15 % à 85 % HR / 700 à 1 060 hPa
Température/Humidité/ Pression atmosphérique de stockage et de transport :	-20 °C à +60 °C / 5 % à 95 % HR / 500 à 1 060 hPa
Classifications :	Type BF (pièce appliquée) : Embout buccal et masques Classe II (protection contre les chocs électriques)
Classification IP :	IP21
Poids du compresseur :	Environ 1,3 kg (compresseur uniquement)
Dimensions du compresseur :	Environ Ø 180 x 104 (H) mm
Contenu :	Compresseur, cordon d'alimentation avec fiche pour l'EU, kit de nébulisation, tuyau à air (150 cm), ensemble embout buccal, adaptateur, masque pour adulte, masque pour enfant, sac de transport, 5 filtres à air de rechange, mode d'emploi
Volume de médicament approprié :	2 ml minimum - 10 ml maximum
Volume résiduel de médicament :	Environ 0,7 ml
Acoustique : Niveau sonore (à 1 m de distance)	Environ 55 dB

Taille des particules (DAMM) :	Environ 2,65 $\mu\text{m}$
Sortie de l'aérosol (2 ml, 1 % NaF) :	Environ 0,7 ml
Débit de l'aérosol (2 ml, 1 % NaF) :	Environ 0,12 ml/min

DAMM = Diamètre Aérodynamique Médian de Masse

Résultats des mesures de la taille des particules effectuées avec l'impacteur en cascade

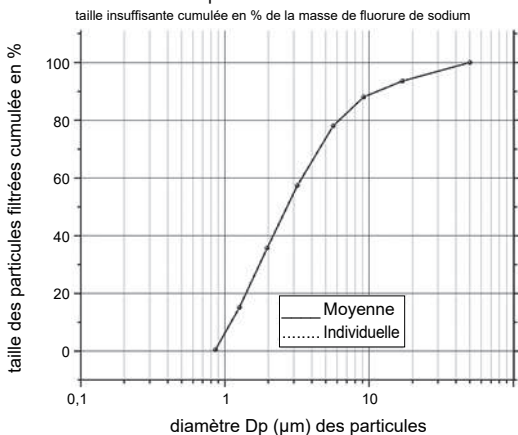













FR

CE 0051



CARTON + PAPIER A TRIER

Description des symboles			
	L'utilisateur doit consulter le mode d'emploi		Limitation d'humidité
	Pièce appliquée– Type BF Degré de protection contre les chocs électriques (courant de fuite)		Limitation de pression atmosphérique
	Classe II Protection contre les chocs électriques		Limitation de température
IP XX	Degré de protection selon CEI 60529		Marche / arrêt (pousser-pousser)
	Marquage CE		Courant alternatif
	Numéro de LOT		Dispositif médical
	Numéro de série		Date de fabrication

#### Remarques générales :

- La classification IP indique le degré de protection procuré par les enveloppes conformément à la norme CEI 60529. Le compresseur est protégé contre les corps étrangers solides d'un diamètre de 12 mm et plus, comme un doigt, et contre la chute verticale de gouttes d'eau susceptibles de causer des problèmes dans des conditions de fonctionnement normales.
- Soumis à des modifications techniques sans préavis.
- L'appareil risque de ne pas fonctionner si les conditions de température et de tension diffèrent de celles définies dans les spécifications.
- Les performances peuvent varier avec certains médicaments tels que les suspensions ou les médicaments à viscosité élevée. Consultez la fiche des données du fournisseur du médicament pour de plus amples détails.

## Dépannage

Si l'un quelconque des problèmes ci-dessous se produit pendant l'utilisation, vérifiez avant tout qu'aucun autre appareil électrique ne se trouve à moins de 30 cm. Si le problème persiste, reportez-vous au tableau ci-dessous.

### *L'appareil ne s'allume pas*

- Vérifiez que la fiche d'alimentation est correctement branchée à la prise de courant et que le cordon d'alimentation est raccordé à la prise du compresseur.
- Vérifiez que le bouton d'alimentation est en position ON (Allumé).

### *L'appareil s'allume mais ne nébulise pas*

- Vérifiez que la tête du vaporisateur est fixée à la partie supérieure du système d'inhalation du kit de nébulisation.
- Vérifiez que le tuyau à air n'est pas écrasé ou plié.
- Vérifiez que le filtre à air n'est pas obstrué et sale. Remplacez si nécessaire.
- Vérifiez qu'une quantité suffisante de médicament a été placée dans le kit de nébulisation.

### *L'appareil cesse brusquement de fonctionner pendant l'utilisation.*

- Le coupe-circuit thermique a arrêté l'appareil pour l'une des raisons suivantes :
  - l'appareil fonctionnait dans un environnement dont la température dépassait 40 °C ;
  - les sorties d'aération étaient couvertes.

FR

N'essayez pas de réparer l'appareil. N'ouvrez pas et/ou ne modifiez pas l'appareil. Aucun composant de l'appareil n'est susceptible d'être réparé par l'utilisateur. Retournez l'appareil à un point de vente ou un distributeur OMRON agréé.

Signaler au fabricant et aux autorités compétentes de l'État membre dans lequel vous êtes établi tout incident grave qui s'est produit impliquant cet appareil.

## Garantie

Merci d'avoir acheté un produit OMRON. Ce produit a été élaboré avec des matériaux de haute qualité et un grand soin a été apporté à sa fabrication. Il a été conçu pour vous apporter un confort de la plus haute qualité, à condition de l'utiliser et de l'entretenir correctement, conformément aux indications du mode d'emploi. Ce produit est garanti par OMRON pour une période de 3 ans après sa date d'achat. La construction, la fabrication et les matériaux mêmes de ce produit sont garantis par OMRON. Pendant cette période de garantie, OMRON s'engage à réparer ou remplacer tout produit défectueux ou toute pièce défectueuse sans facturer la main d'œuvre ni les pièces. La garantie ne couvre pas les points suivants :

- a. Frais et risques liés au transport.
- b. Coûts des réparations et/ou des défauts résultant de réparations effectuées par des personnes non agréées.
- c. Contrôles et maintenance périodiques.
- d. Panne ou usure de pièces optionnelles ou autres accessoires autres que l'unité principale même, sauf garantie expresse ci-dessus.
- e. Coûts résultant de la non-acceptation d'une réclamation (ces coûts seront facturés).
- f. Dommages quelconques, y compris dommages personnels d'origine accidentelle ou résultant d'une utilisation inappropriée.

Si le service de garantie s'avère nécessaire, veuillez contacter le distributeur chez qui le produit a été acheté ou un distributeur OMRON agréé. Pour obtenir l'adresse, reportez-vous à l'emballage/la documentation du produit ou à votre détaillant spécialisé.

Une réparation ou un remplacement sous garantie ne donne pas lieu à une prolongation ou au renouvellement de la période de garantie.

La garantie sera accordée uniquement si le produit complet est renvoyé avec la facture/le ticket de caisse d'origine délivré(e) au consommateur par le détaillant. OMRON se réserve le droit de refuser toute garantie si les informations données manquent de précision d'une façon quelconque.

## Accessoires médicaux en option

Description du produit	Modèle
Kit de nébulisation	NEB6026
Tuyau à air	NEB6016
Ensemble embout buccal (Contenu : embout buccal avec capuchon, valve d'expiration, valve d'inhalation)	NEB6027
Masque pour enfant (avec élastique)	NEB6028
Masque pour adulte (avec élastique)	NEB6029
Support adaptateur pour masque pour enfant	NEB6030
Douche nasale	NEB6014

## Autres pièces en option/de rechange

Description du produit	Modèle
Cordon d'alimentation avec fiche pour l'EU	3AC459
Cordon d'alimentation avec fiche pour le Royaume-Uni	3AC460
Jeu de filtres à air (contenu : 5 pièces)	3AC458

FR

### Informations importantes sur la compatibilité électromagnétique (CEM)

Cet appareil fabriqué par 3A HEALTH CARE S.r.l. est conforme à la norme EN60601-1-2:2015 Compatibilité électromagnétique (CEM). D'autres documents relatifs à la norme CEM sont disponibles auprès d'OMRON HEALTHCARE EUROPE à l'adresse indiquée dans le présent mode d'emploi ou sur [www.omron-healthcare.com](http://www.omron-healthcare.com).



#### PROCÉDURE DE MISE AU REBUT (Dir. 2012/19/UE-DEEE)

Ce produit ne doit pas être jeté avec les déchets domestiques ordinaires mais doit être déposé dans un centre de recyclage de matériel électrique et électronique. De plus amples informations sont disponibles auprès de votre municipalité, des services d'élimination des déchets de votre municipalité ou du détaillant chez qui vous avez acheté votre produit.

<b>Fabricant</b> 		<b>3A HEALTH CARE S.r.l.</b> Via Marziale Cerutti, 90F/G 25017 Lonato del Garda (BS), Italie
<b>Revendeur</b>		<b>OMRON HEALTHCARE EUROPE B.V.</b> Scorpius 33, 2132 LR Hoofddorp, PAYS-BAS <a href="http://www.omron-healthcare.com">www.omron-healthcare.com</a>
<b>Succursales</b>	<b>Importateur et responsable au Royaume-Uni</b>	<b>OMRON HEALTHCARE UK LTD.</b> Opal Drive, Fox Milne, Milton Keynes, MK15 0DG, ROYAUME-UNI <a href="http://www.omron-healthcare.com">www.omron-healthcare.com</a>
		<b>OMRON MEDIZINTECHNIK HANDELSGESELLSCHAFT mbH / OMRON SANTÉ FRANCE SAS</b> <a href="http://www.omron-healthcare.com/distributors">www.omron-healthcare.com/distributors</a>

Fabriqué en Italie



# OMRON

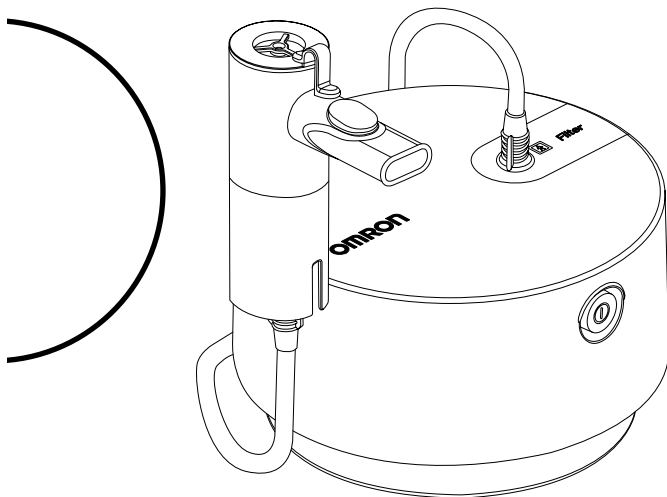

**Kompressor-Inhalationsgerät  
C28P  
(NE-C105-E)  
Gebrauchsanweisung**

EN

FR

DE

IT

ES

NL

RU

TR

AR

All for Healthcare

## Inhalt

Verwendungszweck .....	43
Funktionsweise des Vernebler-Sets .....	44
Vernebler-Set mit der Advanced Valve Technology (AVT) .....	45
Gerätekomponenten .....	46
Wichtige Sicherheitsanweisungen .....	47
Verwendung .....	48
Reinigung und tägliche Desinfektion .....	52
Wechseln des Luftfilters .....	53
Technische Daten .....	54
Fehlersuche und -behebung .....	57
Gewährleistung .....	58
Optionales medizinisches Zubehör .....	59
Weitere optionale bzw. Ersatzteile .....	59

Vielen Dank, dass Sie sich für den OMRON C28P Vernebler entschieden haben.

Dieses Produkt wurde in Zusammenarbeit mit Atemtherapeuten für die erfolgreiche Behandlung von Asthma, COPD (chronisch obstruktive Lungenerkrankung), chronischer Bronchitis, Allergien und anderen Atemwegserkrankungen entwickelt. Dies ist ein Medizinprodukt.

Verwenden Sie das Gerät nur gemäß den Anweisungen Ihres Arztes und/oder Atemtherapeuten.

## Verwendungszweck

### Medizinischer Verwendungszweck:

Dieses Produkt ist für das Inhalieren von Medikamenten bei Atemwegserkrankungen vorgesehen.

### Vorgesehene Benutzer:

- Gesetzlich zertifiziertes medizinisches Fachpersonal, wie z. B. Ärzte, Pflegepersonal und Therapeuten oder Mitarbeiter der Gesundheitspflege bzw. der Patient selbst unter Anleitung durch qualifiziertes medizinisches Fachpersonal.
- Der Benutzer sollte zudem in der Lage sein, die allgemeine Bedienung des C28P Verneblers und den Inhalt dieser Gebrauchsanweisung zu verstehen.

### Vorgesehene Patienten:

Personen mit Atemwegserkrankungen, die auf die Verneblung von Medikamenten angewiesen sind.

### Betriebsumgebung:

Dieses Produkt ist für die Verwendung in einer medizinischen Einrichtung, wie z. B. einem Krankenhaus oder einer Arztpraxis sowie in Privathaushalten vorgesehen.

### Haltbarkeit:

Die Haltbarkeit der einzelnen Komponenten ist wie folgt, wenn das Produkt 3 Mal täglich für jeweils 10 Minuten bei Zimmertemperatur (23 °C) zum Vernebeln verwendet wird.

Die Haltbarkeit kann je nach Verwendungsumgebung variieren.

Kompressor (Hauptgerät):	7,5 Jahre
Netzkabel:	7,5 Jahre
Vernebler-Set / Mundstück / Kindermaske / Erwachsenenmaske / Luftschlauch / Adapter:	1 Jahr
Luftfilter:	60 Tage

Häufige Verwendung des Produkts kann die Haltbarkeit verkürzen.

DE

## Funktionsweise des Vernebler-Sets

Das Medikament wird durch den Medikamentenkanal nach oben gepumpt und mit Druckluft vermischt, die von einer Kompressorpumpe erzeugt wird. Das Druckluft-Medikamentengemisch kommt in Kontakt mit der Prallplatte und wird dadurch in Form von feinen Partikeln versprüht.

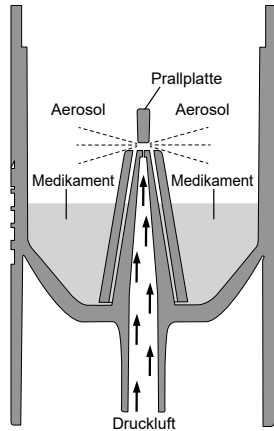

## Vernebler-Set mit der Advanced Valve Technology (AVT)

Der C28P Vernebler ist mit einem atemgesteuerten Ventilsystem ausgestattet, das eine Inhalation der maximalen Medikamentenmenge ermöglicht. Es optimiert den Medikamentenfluss bei der Einatmung und reduziert Medikamentenverluste bei der Ausatmung.

Der Aerosolfluss wird mit der Atmung synchronisiert, um die therapeutische Wirkung der inhalierten Medikamente zu optimieren. Hinweis: Diese Synchronisierung kann nur durch Verwendung des Mundstücks erzielt werden!

### Einatmungsphase

Während des Einatmens öffnet sich das Einatmungsventil (A) und Luft gelangt in den Vernebler.

Die Luft wird mit dem erzeugten Aerosol (B) vermischt und durch das Mundstück vom Patienten (C) inhaliert. In dieser Phase bleibt das Ausatmungsventil (D) geschlossen, um Aerosolverluste zu vermeiden.

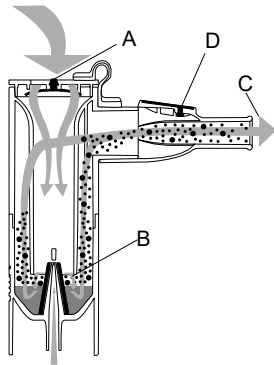

### Ausatmungsphase

Beim Ausatmen durch das Mundstück schließt sich das Einatmungsventil (A) des Verneblers, damit kein Aerosol aus dem Vernebler austritt. Das erzeugte Aerosol verbleibt im Vernebler und steht für die nächste Einatmungsphase zur Verfügung.

Die ausgeatmete Luft gelangt über das Ausatmungsventil (D) durch das Mundstück nach außen.

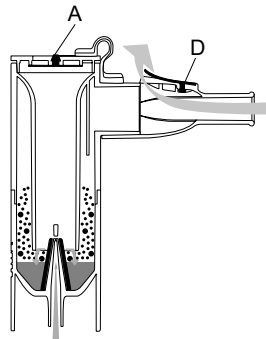

DE

## Gerätekomponenten

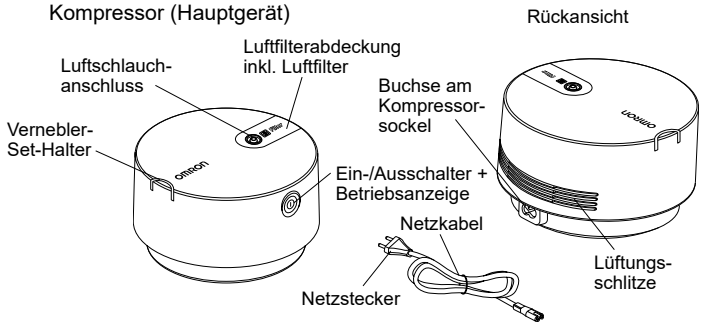

### Vernebler-Set

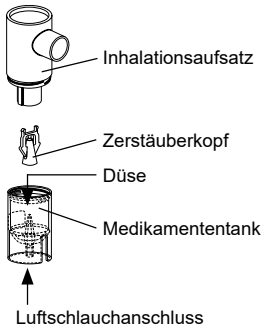

### Mundstück-Set

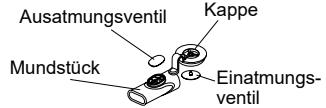

Erwachsenenmaske (PP + TPE) mit Gummiband

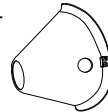

Adapter für Kindermaske (PP)



Kindermaske (PP + TPE) mit Gummiband



Gebrauchsanweisung

Tragetasche

Ersatzluftfilter (5)

Luftschlauch (PVC, 150 cm)

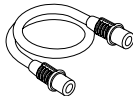

## Wichtige Sicherheitsanweisungen

 Lesen Sie die Anweisungen vor Verwendung des Produkts sorgfältig durch.

### Warnung:

1. Verwenden Sie dieses Gerät nur als Inhalationsgerät für therapeutische Zwecke. Jede andere Verwendung ist unsachgemäß und potentiell gefährlich. Der Hersteller übernimmt bei unsachgemäßem Gebrauch keine Haftung.
2. Nicht in Schlauchsystemen für Anästhesie- oder Beatmungsgeräte verwenden.
3. Nach Gebrauch immer den Netzstecker ziehen.
4. Decken Sie die Lüftungsschlitze während der Nutzung nicht ab. Der Kompressor könnte heiß werden und bei Berührung besteht Verbrennungsgefahr.
5. Der Kompressor und der Netzstecker sind nicht wasserdicht. Spritzen Sie kein Wasser oder andere Flüssigkeiten auf diese Teile. Falls Flüssigkeit auf diese Teile gelangt ist, ziehen Sie sofort den Netzstecker und wischen Sie die Flüssigkeit ab.
6. Versuchen Sie nicht, das Gerät selbst zu reparieren. Siehe Abschnitt „Fehlersuche und -behebung“.
7. Bewahren Sie das Gerät außerhalb der Reichweite von unbeaufsichtigten Säuglingen und Kindern auf. Das Gerät kann kleine Teile enthalten, die verschluckt werden könnten.
8. Lassen Sie höchste Aufmerksamkeit walten, wenn dieses Gerät von, an oder in der Nähe von Kindern oder Personen mit eingeschränkten Fähigkeiten verwendet wird.
9. Beachten Sie bezüglich Art, Dosierung und Verabreichung des Medikaments die Anweisungen Ihres Arztes oder Atemtherapeuten.
10. Dieses Produkt darf nicht bei Patienten verwendet werden, die bewusstlos sind oder deren Spontanatmung ausgesetzt hat.
11. Nehmen Sie nach Abschluss der Behandlung unbedingt den Luftschlauch vom Vernebler-Set und vom Kompressor ab.
12. Aufgrund ihrer Länge können das Netzkabel und der Luftschlauch eine Strangulationsgefahr darstellen.
13. Achten Sie darauf, den Kompressor an einem Ort zu verwenden, wo der Netzstecker während der Behandlung leicht zugänglich ist.
14. Wenn Sie während der Benutzung allergische Reaktionen oder sonstige Schwierigkeiten bemerken, beenden Sie die Verwendung des Geräts sofort und wenden Sie sich an Ihren Arzt.
15. Verwenden Sie weder Mobiltelefone noch andere elektrische Geräte, die ein elektromagnetisches Feld ausstrahlen, innerhalb von 30 cm im Umfeld dieses Gerät. Andernfalls könnte die Leistung des Geräts beeinträchtigt werden.
16. Verwenden Sie keine Kräuteröle, -sude oder -tinkturen zur Inhalation im Kompressor-Inhalationsgerät.

DE

## Verwendung

1. Stellen Sie sicher, dass der Ein-/Ausschalter ausgeschaltet ist.  
(Die Betriebsanzeige ist aus.)
2. Stecken Sie das Netzkabel in die Buchse am Kompressorsockel und stecken Sie den Netzstecker in eine Steckdose.  
**Hinweis:** Platzieren Sie das Gerät nicht an einem Ort, an dem es schwierig ist, das Netzkabel aus der Steckdose zu ziehen.

3. Bauen Sie den Inhalationsaufsatz vom Medikamententank ab.
  - 1) Drehen Sie den Inhalationsaufsatz gegen den Uhrzeigersinn.
  - 2) Heben Sie den Inhalationsaufsatz aus dem Medikamententank.

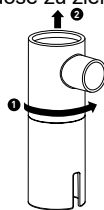

4. Stellen Sie sicher, dass der Zerstäuberkopf am Inhalationsaufsatz befestigt wurde.

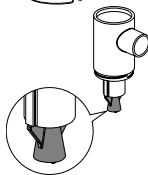

5. Geben Sie die richtige Menge des verschriebenen Medikaments in den Medikamententank. Beachten Sie dabei die Angaben zu den Mindest- und Höchstfüllmengen (siehe Abschnitt „Technische Daten“). Wenn das Vernebler-Set eine zu geringe oder zu große Medikamentenmenge enthält, kann die Vernebelung und damit die Behandlung nicht ordnungsgemäß durchgeführt werden.





6. Bringen Sie den Inhalationsaufsatz wieder auf dem Medikamententank an.

- 1) Setzen Sie den Inhalationsaufsatz auf den Medikamententank.
- 2) Drehen Sie den Inhalationsaufsatz im Uhrzeigersinn.



### Verwendung des Mundstücks

7a. Setzen Sie das Mundstück zusammen.

Stellen Sie sicher, dass die Ventile richtig angebracht sind.  
Siehe nebenstehende Zeichnung.

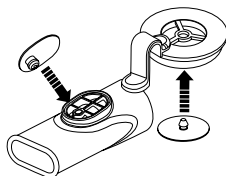

7b. Befestigen Sie das Mundstück am Vernebler-Set und drücken Sie die Kappe auf den Inhalationsaufsatz.

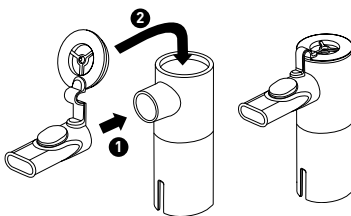

7c. Behalten Sie das Mundstück während des Ein- und Ausatmens im Mund, damit das Ventilsystem optimal arbeitet.

DE

**Hinweis:** Kinder oder Patienten mit speziellen Bedürfnissen sollten anstelle des Mundstücks die Maske verwenden. Bei Verwendung der Maske muss die Kappe vom Inhalationsaufsatz entfernt werden.



#### **Vorsicht:**

Zum Entfernen des Mundstücks vom Vernebler-Set muss zunächst die Kappe vom Inhalationsaufsatz abgenommen werden. Erst danach kann das Mundstück herausgezogen werden. **Halten Sie diese Reihenfolge unbedingt ein!**

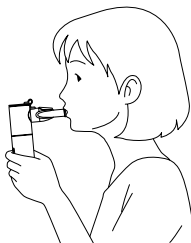

## Verwendung der Erwachsenenmaske

- 7d. Befestigen Sie die Erwachsenenmaske am Vernebler-Set.

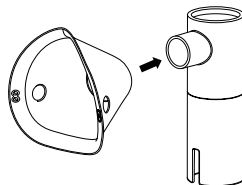

## Verwendung der Kindermaske und des Adapters

- 7e. Befestigen Sie die Kindermaske am Adapter und verbinden Sie diesen mit dem Vernebler-Set.



8. Schließen Sie den Luftschlauch an. Stecken Sie den Stecker des Luftschlauchs fest in den Luftschlauchanschluss ein und drehen Sie ihn dabei leicht.

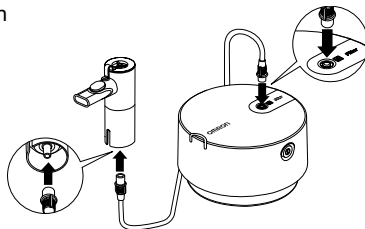

9. Halten Sie das Vernebler-Set wie rechts gezeigt. Befolgen Sie die Anweisungen Ihres Arztes oder Atemtherapeuten.



### **⚠ Vorsicht:**

Kippen Sie das Vernebler-Set in keine Richtung um mehr als 30 Grad. Das Medikament könnte in den Mund laufen oder es könnte zu einer ineffektiven Vernebelung kommen.

- 10.** Schalten Sie den Kompressor ein, indem Sie den Ein-/Ausschalter betätigen, so dass die Betriebsanzeige blau leuchtet. Sobald der Kompressor anläuft, beginnt die Vernebelung und Aerosol wird erzeugt. Atmen Sie das Medikament langsam ein. Atmen Sie durch das Mundstück aus.
  
- 11.** Am Ende der Behandlung drücken Sie den Ein-/Ausschalter erneut, um das Gerät auszuschalten. Ziehen Sie anschließend das Netzkabel des Kompressors aus der Steckdose.

## Reinigung und tägliche Desinfektion

Beachten Sie zur Reinigung und Desinfektion der Teile die nachstehenden Hinweise. Die Missachtung dieser Hinweise kann zu Beschädigungen, ineffizienter Vernebelung oder Infektionen führen. Waschen Sie sich vor dem Reinigen und Desinfizieren der Vernebler-Teile sorgfältig die Hände.

Reinigen und desinfizieren Sie das Vernebler-Set und das Zubehör (Masken, Mundstück und Adapter) vor der Verwendung wie folgt:

- erstmals nach Kauf (Reinigung und Desinfektion)
- wenn das Gerät längere Zeit nicht benutzt wurde (Reinigung und Desinfektion)
- wenn das Gerät auch von anderen Personen benutzt wird (Reinigung und Desinfektion)
- nach jedem Gebrauch (Reinigung)
- nach der letzten Behandlung des Tages (Reinigung und Desinfektion)

### ● **Reinigen von Vernebler-Set, Masken, Mundstück (alle Teile) und Adapter:**

Bauen Sie das Vernebler-Set vollständig auseinander. Entnehmen Sie die Ventile aus dem Mundstück. Waschen Sie die Teile in warmem Wasser mit einem milden, neutralen Reinigungsmittel. Spülen Sie sie gründlich mit sauberem, heißem Leitungswasser aus, klopfen Sie sie leicht ab, um überschüssiges Wasser zu entfernen, und lassen Sie sie anschließend an einem sauberen Ort an der Luft trocknen. Das Vernebler-Set und das Mundstück sollten nach etwa 100 bis 120 Behandlungen oder nach etwa 20-maligem Auskochen erneuert werden.

### ● **Reinigung des Kompressors:**

Stellen Sie sicher, dass der Netzstecker aus der Steckdose gezogen wurde.

Wischen Sie die Teile mit einem weichen, mit Wasser oder einem milden, neutralen Reinigungsmittel angefeuchteten Tuch ab.

### ● **Entfernen von Kondensat aus dem Luftschlauch:**

Falls Feuchtigkeit im Luftschlauch verblieben sein sollte, gehen Sie bitte wie hier beschrieben vor. Stellen Sie sicher, dass der Luftschlauch am Kompressor angeschlossen ist. Trennen Sie den Luftschlauch vom Vernebler-Set. Schalten Sie den Kompressor ein und lassen Sie den Luftschlauch mithilfe der durchströmenden Luft trocknen.

### ● Desinfizieren von Vernebler-Set, Masken, Mundstück (alle Teile) und Adapter:

Wenn die Teile stark verschmutzt sind, sollten sie erneuert werden. Vernebler-Set, Masken, Mundstück (alle Teile) und Adapter können mit einem chemischen Desinfektionsmittel wie Ethanol oder Natriumhypochlorid (Milton) unter Beachtung der Produkthanleitung desinfiziert werden. Anschließend mit sauberem, warmem Wasser nachspülen. An der Luft trocknen lassen.

**Hinweis:** Niemals mit Benzol, Verdünner oder entzündlichen Chemikalien reinigen. Die (latexfreien) Gummibänder können nicht desinfiziert werden. Sie müssen vor dem Desinfizieren der Masken abgenommen werden.

### ● Auskochen:

Vernebler-Set, Mundstück (alle Teile), Masken und Adapter können auch durch 15- bis 20-minütiges Auskochen in reichlich Wasser desinfiziert werden. Nehmen Sie die Teile nach dem Auskochen vorsichtig heraus, schütteln Sie überschüssiges Wasser ab und lassen Sie sie an einem sauberen Ort an der Luft trocknen.

**Hinweis:** Luftschlauch darf nicht ausgekocht werden.

## Wechseln des Luftfilters

Falls sich die Farbe des Luftfilters geändert hat oder dieser länger als 60 Tage verwendet wurde, dann wechseln Sie ihn gegen einen neuen aus. Informationen zum Bezug neuer Filter finden Sie im Abschnitt „Weitere optionale bzw. Ersatzteile“.

Schrauben Sie die Luftfilterabdeckung mit einem flachen Schraubendreher wie in der Abbildung gezeigt ab, bauen Sie den alten Filter aus und setzen Sie den neuen wie gezeigt ein. Bringen Sie die Luftfilterabdeckung wieder an.

**Hinweis:** Gebrauchten Luftfilter nicht auswaschen oder reinigen. Wenn der Luftfilter feucht geworden ist, tauschen Sie ihn aus. Feuchte Luftfilter können zu Blockaden führen.

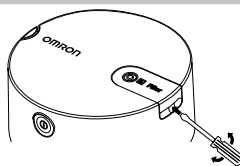

DE

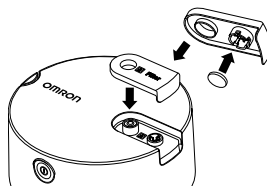

## Technische Daten

Produktkategorie:	Aerosoltherapiegerät
Produktbeschreibung:	Kompressor-Inhalationsgerät
Modell (Code):	C28P (NE-C105-E)
Stromanschluss:	230 V, ~50 Hz
Stromverbrauch:	140 VA
Betriebsart:	Dauerbetrieb
Temperatur, Luftfeuchtigkeit, Luftdruck bei Betrieb:	+5 °C bis +40 °C / 15 % bis 85 % rF / 700 bis 1.060 hPa
Temperatur, Luftfeuchtigkeit, Luftdruck bei Lagerung und Transport:	-20 °C bis +60 °C / 5 % bis 95 % rF / 500 bis 1.060 hPa
Klassifikationen:	Typ BF (Anwendungsteil): Mundstück und Masken Klasse II (Schutz vor Stromschlägen)
IP-Klassifizierung:	IP21
Gewicht des Kompressors:	Ca. 1,3 kg (nur Kompressor)
Abmessungen des Kompressors:	Ca. Ø 180 x 104 (H) mm
Inhalt:	Kompressor, Netzkabel mit EU-Stecker, Vernebler-Set, Luftschlauch (150 cm), Mundstück-Set, Adapter, Erwachsenenmaske, Kindermaske, Tragetasche, 5 Ersatzluftfilter, Gebrauchsanweisung
Geeignete Medikamentenmenge:	Min. 2 ml - max. 10 ml
Medikamentenrestvolumen:	Ca. 0,7 ml
Betriebsgeräusch: Schallpegel (in 1 m Abstand)	Ca. 55 dB
Partikelgröße (MMAD):	Ca. 2,65 µm

Aerosolausgabe  
(2 ml, 1 % NaF):

Ca. 0,7 ml

Aerosolausgaberate  
(2 ml, 1 % NaF):

Ca. 0,12 ml/min





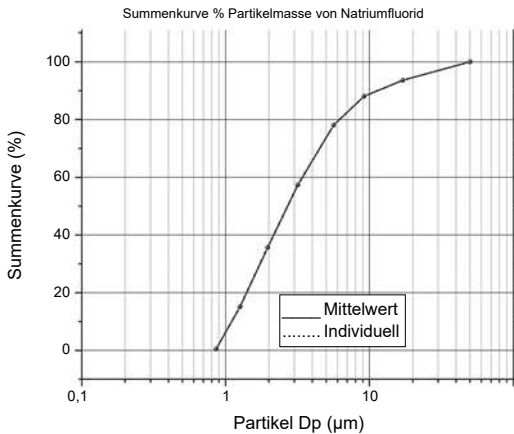







MMAD = Massenbezogener medianer aerodynamischer Durchmesser

Ergebnis der Messungen der Partikelgröße mit einem Kaskadenimpaktor



CE<sub>0051</sub>

DE

Beschreibung der Symbole			
	Der Benutzer muss die Bedienungsanleitung lesen		Luftfeuchtigkeitsbegrenzung
	Anwendungsteil – Typ BF, Schutz vor Stromschlägen (Ableitstrom)		Luftdruckbegrenzung
	Klasse II Schutz vor Stromschlägen		Temperaturbegrenzung
IP XX	Grad des Eindringenschutzes gemäß IEC 60529		Einschalten/Ausschalten (Drucktaste)
	CE-Kennzeichnung		Wechselstrom
	Chargennummer		Medizinisches Gerät
	Seriennummer		Herstellungsdatum

#### Allgemeine Hinweise:

- Die IP-Klassifizierung gibt den Schutzgrad von Gehäusen gemäß IEC 60529 an. Der Kompressor ist gegen feste Fremdkörper mit einem Durchmesser von 12 mm und mehr – etwa einen Finger – geschützt. Außerdem vor senkrecht auftreffenden Wassertropfen, die den Normalbetrieb beeinträchtigen könnten.
- Technische Änderungen ohne Vorankündigung vorbehalten.
- Das Gerät funktioniert unter Umständen nicht, wenn es bei Temperaturen oder einer Spannung betrieben wird, die von den Angaben in den technischen Daten abweichen.
- Die Leistung kann abhängig von den verwendeten Medikamenten, wie zum Beispiel bei Suspensionen oder Medikamenten mit hoher Viskosität, variieren. Weitere Informationen finden Sie im Datenblatt des Medikamentenlieferanten.



## Fehlersuche und -behebung

Falls während der Benutzung eines der folgenden Probleme auftreten sollte, prüfen Sie zunächst, ob sich in einem Umfeld von 30 cm ein anderes elektrisches Gerät befindet. Sollte das Problem weiterhin bestehen, beachten Sie die Tabelle unten.

*Das Gerät lässt sich nicht einschalten*

- Kontrollieren Sie, ob der Netzstecker richtig in die Steckdose eingesteckt und das Netzkabel mit dem Kompressorsockel verbunden ist.
- Stellen Sie sicher, dass der Ein-/Ausschalter eingeschaltet ist.

*Das Gerät lässt sich einschalten, aber vernebelt nicht*

- Stellen Sie sicher, dass der Zerstäuberkopf am Inhalationsaufsatz des Vernebler-Sets befestigt wurde.
- Stellen Sie sicher, dass der Luftschlauch nicht gequetscht oder gekrümmt ist.
- Kontrollieren Sie den Luftfilter auf Blockierung und Schmutz. Erneuern Sie ihn falls nötig.
- Kontrollieren Sie, ob eine ausreichende Medikamentenmenge in das Vernebler-Set gegeben wurde.

*Das Gerät stoppt plötzlich im Betrieb.*

- Der Überhitzungsschutz des Geräts hat aus einem der folgenden Gründe ausgelöst:
  - Das Gerät wurde bei einer Umgebungstemperatur von über 40 °C betrieben.
  - Die Lüftungsschlitze waren verdeckt.

Versuchen Sie nicht, das Gerät selbst zu reparieren. Öffnen und/oder manipulieren Sie das Gerät nicht. Das Gerät enthält keine vom Benutzer reparierbaren Teile. Bringen Sie das Gerät zu einem autorisierten OMRON-Händler oder -Vertriebspartner.

Melden Sie schwerwiegende Unfälle, die in Zusammenhang mit diesem Gerät auftraten, bitte dem Hersteller und der in Ihrem Land zuständigen Behörde.

DE

## Gewährleistung

Vielen Dank, dass Sie sich für ein Produkt von OMRON entschieden haben. Dieses Produkt wurde aus hochwertigen Materialien mit großer Sorgfalt gefertigt. Es ist auf höchstem Gebrauchskomfort ausgelegt, vorausgesetzt, es wird ordnungsgemäß verwendet und wie in der Gebrauchsanweisung beschrieben gepflegt. OMRON gibt auf dieses Produkt 3 Jahre Garantie ab Kaufdatum. OMRON garantiert für die sachgemäße Konstruktion, Fertigung und Materialien dieses Produkts. Während der Garantiezeit werden defekte Produkte und Teile durch OMRON ohne Kosten für Arbeiten oder Teile wahlweise repariert oder ausgetauscht. Von der Garantie ausgeschlossen sind:

- a. Transportkosten und -risiken.
- b. Kosten für Reparaturen und/oder Defekte, die durch Reparaturen durch unautorisierte Personen entstanden.
- c. Regelmäßige Überprüfung und Instandhaltung.
- d. Defekt oder Verschleiß von optionalen Teilen oder sonstigem Zubehör außer dem Grundgerät selbst, sofern nicht ausdrücklich oben garantiert.
- e. Kosten, die bei Ablehnung des Garantieanspruchs entstehen (diese werden in Rechnung gestellt).
- f. Schäden jeglicher Art, einschließlich Personenschäden, die versehentlich oder durch unsachgemäßen Gebrauch entstanden.

Wenden Sie sich bei einem Garantieanspruch bitte an den Händler, bei dem Sie das Produkt erworben haben, oder an einen autorisierten OMRON-Händler. Die Adresse finden Sie auf der Produktverpackung/in den Produktunterlagen oder bei Ihrem Fachhändler.

Reparatur oder Austausch im Rahmen der Garantie führen nicht zur Verlängerung oder Erneuerung des Garantiezeitraums.

Die Garantie kann nur gewährt werden, wenn das vollständige Produkt zusammen mit der Originalrechnung bzw. dem Original-Kassenbeleg eingeschickt wird. Wenn unklare Angaben gemacht wurden behält sich OMRON das Recht vor, die Garantieleistung zu verweigern.

## Optionales medizinisches Zubehör

Produktbeschreibung	Modell
Vernebler-Set	NEB6026
Luftschlauch	NEB6016
Mundstück-Set (Inhalt: Mundstück mit Kappe, Ausatemungsventil, Einatemungsventil)	NEB6027
Kindermaske (mit Gummiband)	NEB6028
Erwachsenenmaske (mit Gummiband)	NEB6029
Adapter für Kindermaske	NEB6030
Nasendusche	NEB6014

## Weitere optionale bzw. Ersatzteile

Produktbeschreibung	Modell
Netzkabel mit EU-Stecker	3AC459
Netzkabel mit UK-Stecker	3AC460
Luftfilter-Set (Inhalt: 5 Stück)	3AC458

### Wichtige Informationen zur elektromagnetischen Verträglichkeit (EMV) **DE**

Dieses von 3A HEALTH CARE S.r.l. hergestellte Gerät entspricht dem Standard für Elektromagnetische Verträglichkeit (EMV) EN60601-1-2:2015.

Weitere Dokumentationen nach dieser EMV-Norm sind bei OMRON HEALTHCARE EUROPE unter der in dieser Gebrauchsanweisung genannten Adresse oder unter [www.omron-healthcare.com](http://www.omron-healthcare.com) erhältlich.



#### **ENTSORGUNG (gemäß WEEE-Richtlinie 2012/19/EU)**

Dieses Produkt darf nicht im Hausmüll entsorgt, sondern muss bei einer Sammelstelle für Elektro- und Elektronik-Altgeräte abgegeben werden. Genauere Auskünfte erhalten Sie bei Ihrer Stadt bzw. Gemeinde, Ihrem örtlichen Entsorgungsbetrieb oder dem Händler, bei dem Sie dieses Produkt erworben haben.

<b>Hersteller</b> 		<b>3A HEALTH CARE S.r.l.</b> Via Marziale Cerutti, 90F/G 25017 Lonato del Garda (BS), Italien
<b>Vertrieb</b>		<b>OMRON HEALTHCARE EUROPE B.V.</b> Scorpius 33, 2132 LR Hoofddorp, NIEDERLANDE <a href="http://www.omron-healthcare.com">www.omron-healthcare.com</a>
<b>Nieder- lassungen</b>	<b>Importeur im Vereinigten Königreich und Verantwortliche Person für UK</b>	<b>OMRON HEALTHCARE UK LTD.</b> Opal Drive, Fox Milne, Milton Keynes, MK15 0DG, UK <a href="http://www.omron-healthcare.com">www.omron-healthcare.com</a>
		<b>OMRON MEDIZINTECHNIK HANDELSGESELLSCHAFT mbH / OMRON SANTÉ FRANCE SAS</b> <a href="http://www.omron-healthcare.com/distributors">www.omron-healthcare.com/distributors</a>

Hergestellt in Italien

# OMRON

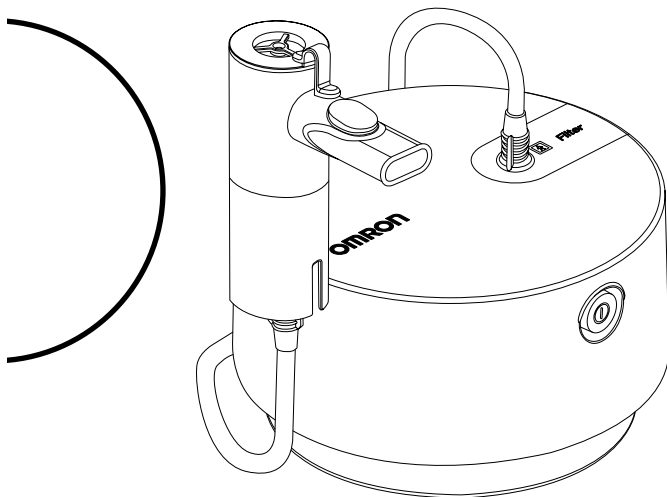

**Nebulizzatore a compressore  
C28P  
(NE-C105-E)  
Manuale di istruzioni**

EN

FR

DE

IT

ES

NL

RU

TR

AR

All for Healthcare

## Indice

Destinazione d'uso .....	63
Funzionamento dell'ampolla nebulizzatrice .....	64
Ampolla nebulizzatrice con Advanced Valve Technology (AVT) .....	65
Componenti dell'unità.....	66
Istruzioni importanti relative alla sicurezza.....	67
Modalità di utilizzo.....	68
Pulizia e disinfezione quotidiana .....	72
Sostituzione del filtro dell'aria.....	73
Dati tecnici.....	74
Risoluzione dei problemi .....	77
Garanzia.....	78
Accessori medici opzionali .....	79
Altre parti opzionali/di ricambio .....	79

Grazie per aver acquistato il nebulizzatore OMRON C28P. Questo prodotto è stato sviluppato in collaborazione con esperti del trattamento dei problemi respiratori, per la cura di asma, COPD (Malattia polmonare ostruttiva cronica), bronchite cronica, allergie e altri disturbi respiratori. Questo apparecchio è un dispositivo medico. Usare questo dispositivo solo nel modo indicato dal proprio medico e/o terapista della riabilitazione respiratoria.

## Destinazione d'uso

### Finalità mediche:

Questo prodotto è destinato ad essere utilizzato per l'inalazione di farmaci per la cura dei disturbi respiratori.

### Utilizzatori ai quali è destinato il prodotto:

- Personale medico legalmente abilitato (medici, infermieri o personale sanitario) oppure il paziente sotto la guida di personale medico qualificato.
- L'utilizzatore deve inoltre essere in grado di comprendere in linea generale il funzionamento del nebulizzatore C28P e il contenuto del manuale di istruzioni.

### Pazienti ai quali è destinato il prodotto:

Persone affette da disturbi respiratori che hanno la necessità di assumere farmaci tramite inalazione.

### Ambiente:

Questo prodotto è destinato all'utilizzo in una struttura medica (per es. ospedale, clinica o studio medico) e nei comuni ambienti domestici.

### Durata prevista:

La durata prevista per i componenti è riportata di seguito e parte dal presupposto che il prodotto venga utilizzato per nebulizzare per 3 volte al giorno, 10 minuti per volta, a una temperatura ambiente di 23 °C.

Il periodo di durata può variare in base all'ambiente di utilizzo.

Compressore (unità principale):	7,5 anni
Cavo di alimentazione:	7,5 anni
Ampolla nebulizzatrice / boccaglio / maschera per bambini / maschera per adulti / tubo dell'aria / adattatore:	1 anno
Filtro dell'aria:	60 giorni

L'utilizzo frequente del prodotto può ridurre il periodo di durata.

## Funzionamento dell'ampolla nebulizzatrice

Il farmaco, che viene spinto verso l'alto attraverso il canale per il farmaco, viene miscelato con l'aria compressa generata dalla pompa del compressore. L'aria compressa miscelata con il farmaco viene trasformata in particelle microscopiche e vaporizzata mentre è a contatto con il pisper.

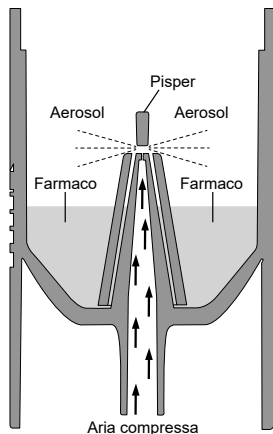



## Ampolla nebulizzatrice con Advanced Valve Technology (AVT)

Il nebulizzatore C28P è dotato di un sistema a valvole ottimizzato per la respirazione, che fa in modo che il paziente inali la massima quantità di farmaco. Questo sistema ottimizza il flusso del farmaco durante l'inalazione e riduce la dispersione del farmaco durante l'espirazione. Attraverso la sincronizzazione del flusso dell'aerosol con la respirazione, l'effetto terapeutico del farmaco inalato risulta ottimizzato.

Nota: Il funzionamento sincronizzato del nebulizzatore avviene esclusivamente con l'utilizzo del bocchaglio!

### Fase di inalazione

Durante l'inalazione, la valvola di inalazione (A) si apre e l'aria entra nel nebulizzatore.

L'aria viene miscelata con l'aerosol generato (B) e viene inalata dal paziente attraverso il bocchaglio (C).

In questa fase, la valvola di espirazione (D) rimane chiusa per evitare lo spreco dell'aerosol.

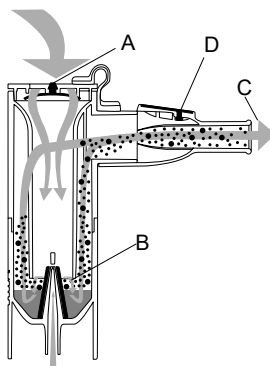

### Fase di espirazione

Quando si espira attraverso il bocchaglio, la valvola di inalazione (A) del nebulizzatore si chiude, evitando la fuoriuscita dell'aerosol dal nebulizzatore stesso. L'aerosol generato rimane all'interno del nebulizzatore e diventa disponibile per la fase di inalazione successiva.

L'aria espirata fuoriesce dal bocchaglio attraverso la valvola di espirazione (D).

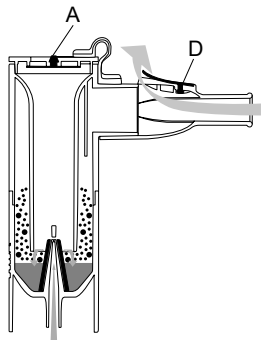

IT

## Componenti dell'unità

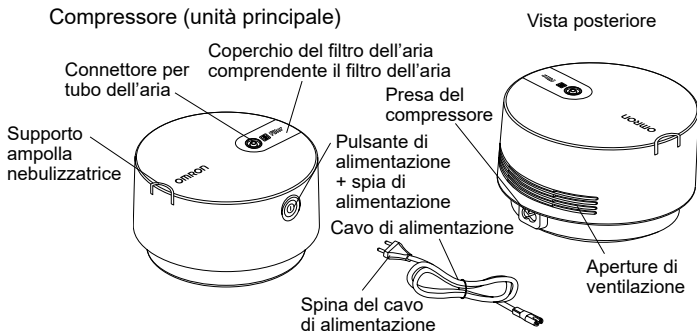

### Ampolla nebulizzatrice

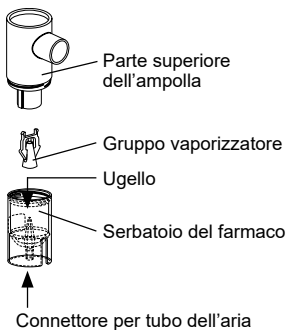

Tubo dell'aria  
(PVC, 150 cm)



### Set bocaglio

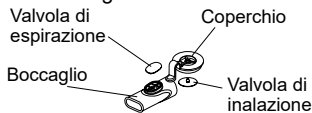

Maschera per adulti  
(PP+TPE)  
con fascia  
elastica

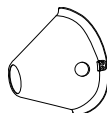

Adattatore di supporto  
per maschera per  
bambini (PP)



Maschera per  
bambini  
(PP+TPE)  
con fascia elastica



Manuale di istruzioni

Custodia

Filtri per l'aria di ricambio x 5

## Istruzioni importanti relative alla sicurezza

 Leggere attentamente le istruzioni prima dell'uso.

### Avvertenza:

1. Usare il dispositivo esclusivamente come inalatore a scopo terapeutico. Ogni altro utilizzo è improprio e può essere pericoloso. Il produttore non è responsabile per gli utilizzi impropri.
2. Non usare in circuiti anestetici o di ventilazione assistita.
3. Scollegare sempre la spina del cavo di alimentazione dopo l'uso.
4. Non coprire le aperture di ventilazione durante l'uso. Il compressore potrebbe surriscaldarsi e, di conseguenza, causare ustioni se venisse toccato.
5. Il compressore e la spina del cavo di alimentazione non sono impermeabili. Non far cadere acqua o altri liquidi su questi componenti. Qualora su questi componenti si dovesse rovesciare del liquido, scollegare immediatamente la spina del cavo di alimentazione e asciugare il liquido.
6. Non tentare di riparare il dispositivo. Fare riferimento alla sezione "Risoluzione dei problemi".
7. Conservare il dispositivo al di fuori della portata dei bambini quando non è presente un adulto. Il dispositivo potrebbe contenere parti di piccole dimensioni che possono essere ingoiate facilmente.
8. Prestare la massima attenzione nel caso in cui il dispositivo sia utilizzato da bambini o persone con capacità limitate oppure in loro presenza.
9. Attenersi alle indicazioni del proprio medico o terapeuta della riabilitazione respiratoria per quanto riguarda il tipo di medicinale, la posologia e le indicazioni di cura.
10. Questo prodotto non deve essere utilizzato su pazienti in stato di incoscienza o che non respirino spontaneamente.
11. Una volta completato il trattamento, ricordarsi di scollegare il tubo dell'aria dall'ampolla nebulizzatrice e dal compressore.
12. A causa della loro lunghezza, il cavo di alimentazione e il tubo dell'aria possono presentare rischi di strangolamento.
13. Assicurarsi di utilizzare il compressore in un luogo ove la spina del cavo di alimentazione sia facilmente accessibile durante il trattamento.
14. Se si dovessero riscontrare reazioni allergiche o altri problemi mentre si usa il dispositivo, interromperne immediatamente l'utilizzo e consultare il medico curante.
15. Durante l'uso del dispositivo, assicurarsi che non siano presenti telefoni cellulari o altri dispositivi elettrici che emettono campi elettromagnetici entro 30 cm di distanza. Questo potrebbe compromettere le prestazioni del dispositivo.
16. Non utilizzare per l'inalazione, all'interno del nebulizzatore a compressore, oli, decotti e tinture a base di erbe.

## Modalità di utilizzo

1. Accertarsi che il pulsante di alimentazione sia in posizione di spegnimento. (La spia di alimentazione deve essere spenta.)
2. Inserire il cavo di alimentazione nella presa del compressore, quindi inserire la spina in una presa elettrica.

**Nota:** Non posizionare il dispositivo in luoghi in cui risulti difficile scollegare il cavo di alimentazione.

3. Separare la parte superiore dell'ampolla dal serbatoio del farmaco.

- 1) Ruotare in senso antiorario la parte superiore dell'ampolla.
- 2) Sollevare la parte superiore dell'ampolla dal serbatoio del farmaco per rimuoverla.

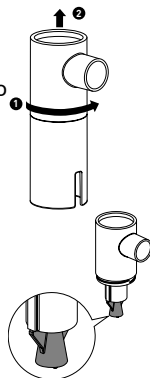

4. Verificare che il gruppo vaporizzatore sia fissato alla parte superiore dell'ampolla.



5. Inserire nel serbatoio del farmaco la quantità di medicinale prescritta. Assicurarsi di seguire le istruzioni relative ai volumi di riempimento minimo e massimo (consultare la sezione "Dati tecnici"). Se l'ampolla nebulizzatrice dovesse contenere una quantità di farmaco troppo contenuta o troppo elevata, la nebulizzazione - e di conseguenza il trattamento - risulterebbero altamente compromessi.

6. Reinscrivere la parte superiore dell'ampolla sul serbatoio del farmaco.

- 1) Posare la parte superiore dell'ampolla sul serbatoio del farmaco.
- 2) Ruotare in senso orario la parte superiore dell'ampolla.



### Uso del bocaglio

7a. Assemblare il bocaglio.  
Accertarsi che le valvole siano montate correttamente.  
Fare riferimento al disegno.

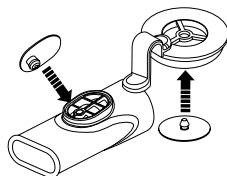

7b. Fissare il bocaglio all'ampolla nebulizzatrice e premere il tappo sulla parte superiore dell'ampolla.

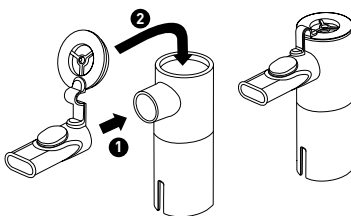

7c. Per ottenere il massimo beneficio dal sistema a valvole, tenere il bocaglio in bocca sia durante l'inalazione sia durante l'espirazione.

**Nota:** Sia i bambini sia i pazienti con esigenze particolari devono utilizzare la maschera anziché il bocaglio. Quando si utilizza la maschera, assicurarsi di rimuovere il tappo dalla parte superiore dell'ampolla.



#### **Attenzione:**

Per rimuovere il bocaglio dall'ampolla nebulizzatrice, è importante staccare prima il tappo dalla parte superiore dell'ampolla e, successivamente, estrarre il bocaglio. **Non invertire questa sequenza!**

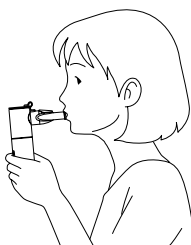

IT

## Uso della maschera per adulti

- 7d. Montare la maschera per adulti sull'ampolla nebulizzatrice.

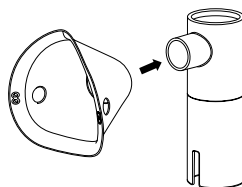

## Uso della maschera per bambini e dell'adattatore

- 7e. Montare la maschera per bambini sull'adattatore di supporto e collegarla all'ampolla nebulizzatrice.

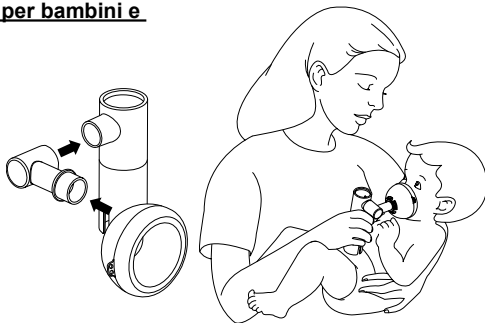

8. Collegare il tubo dell'aria. Facendo ruotare leggermente l'attacco del tubo dell'aria, spingerlo con decisione nel connettore per il tubo dell'aria.

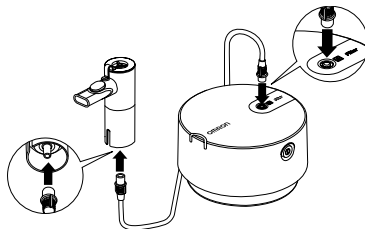

9. Tenere l'ampolla nebulizzatrice come indicato a destra. Attenersi alle indicazioni del proprio medico o terapeuta della riabilitazione respiratoria.



### **⚠ Attenzione:**

Non inclinare l'ampolla nebulizzatrice ad un'angolazione superiore a 30 gradi in qualsiasi direzione. Il farmaco potrebbe riversarsi in bocca o invalidare l'efficacia della nebulizzazione.

- 10.** Accendere il compressore premendo il pulsante di alimentazione; la spia di alimentazione blu si accende. Non appena il compressore si avvia, ha inizio la nebulizzazione e viene generato l'aerosol. Inalare piano il farmaco. Espirare attraverso il boccaglio.
  
- 11.** Una volta completato il trattamento, premere nuovamente il pulsante di alimentazione per spegnere l'apparecchio. Scollegare quindi il compressore dalla presa elettrica.

## **Pulizia e disinfezione quotidiana**

Quando si esegue la pulizia o la disinfezione dei componenti, attenersi alle indicazioni fornite di seguito. La mancata osservanza delle stesse può causare danni, una nebulizzazione inefficiente o infezioni.

Lavare bene le mani prima di pulire e disinfettare i componenti di nebulizzazione.

Prima dell'uso, pulire e disinfettare l'ampolla nebulizzatrice e i suoi componenti e accessori (maschere, boccaglio e adattatore) come indicato di seguito:

- la prima volta dopo l'acquisto (pulizia e disinfezione)
- se il dispositivo non è stato usato per un periodo di tempo prolungato (pulizia e disinfezione)
- se lo stesso dispositivo viene utilizzato da un'altra persona (pulizia e disinfezione)
- dopo ogni utilizzo (pulizia)
- dopo l'ultimo trattamento della giornata (pulizia e disinfezione)

### **● Pulizia di ampolla nebulizzatrice, maschere, boccaglio (inclusi tutti i componenti) e adattatore:**

Smontare completamente l'ampolla nebulizzatrice. Rimuovere le valvole dal boccaglio. Lavare i componenti con acqua tiepida con un detergente neutro delicato. Risciacquare bene con acqua corrente calda pulita, scuotere con delicatezza per rimuovere l'acqua in eccesso e lasciare asciugare all'aria in un ambiente pulito. È consigliabile sostituire l'ampolla nebulizzatrice e il boccaglio dopo circa 100 o 120 trattamenti oppure dopo circa 20 cicli di ebollizione.

### **● Pulizia del compressore:**

Accertarsi che la spina del cavo di alimentazione sia scollegata dalla presa elettrica.

Pulire con un panno morbido inumidito con acqua o detergente neutro delicato.

### **● Rimozione della condensa dal tubo dell'aria:**

Se il tubo presenta residui di umidità, procedere come indicato di seguito.

Accertarsi che il tubo dell'aria sia collegato al compressore. Scollegare il tubo dell'aria dall'ampolla nebulizzatrice. Accendere il compressore e asciugare il tubo dell'aria facendo passare aria al suo interno.



● **Disinfezione di ampolla nebulizzatrice, maschere, boccaglio (inclusi tutti i componenti) e adattatore:**

Se i componenti sono eccessivamente macchiati, sostituirli. Per disinfettare l'ampolla nebulizzatrice, le maschere, il boccaglio (inclusi tutti i componenti) e l'adattatore è possibile utilizzare un disinfettante chimico quale etanolo o ipoclorito di sodio (Milton), seguendo le istruzioni riportate sul prodotto e risciacquando con acqua tiepida pulita. Lasciare asciugare all'aria.

**Nota:** Non usare mai benzene, solventi o prodotti chimici infiammabili per la pulizia. Le fasce elastiche (non in lattice) non possono essere disinfettate. Rimuoverle quando si disinfetta la maschera.

● **Ebollizione:**

L'ampolla nebulizzatrice, il boccaglio (inclusi tutti i componenti), le maschere e l'adattatore possono inoltre essere disinfettati per ebollizione in abbondante acqua per 15 o 20 minuti. Dopo l'ebollizione, rimuovere con cura i componenti dal recipiente, scuoterli per eliminare l'acqua in eccesso e lasciarli asciugare all'aria in un ambiente pulito.

**Nota:** Non sottoporre a ebollizione il tubo dell'aria.

## Sostituzione del filtro dell'aria

Se il filtro dell'aria ha cambiato colore o è stato usato per più di 60 giorni, sostituirlo con un nuovo filtro. Per acquistare i filtri vedere la sezione "Altre parti opzionali/di ricambio". Rimuovere il coperchio del filtro dell'aria utilizzando un cacciavite a punta piatta come illustrato in figura; rimuovere il filtro e inserire il nuovo filtro nel modo indicato. Riporre il coperchio del filtro dell'aria.

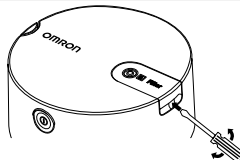

IT

**Nota:** Non lavare o pulire il filtro dell'aria. Se il filtro dell'aria si inumidisce, sostituirlo. La presenza di umidità nei filtri dell'aria può causare ostruzioni

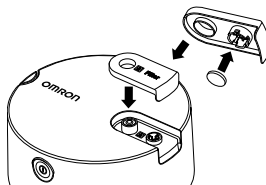

## Dati tecnici

Categoria prodotto:	Apparecchio per aerosolterapia
Descrizione del prodotto:	Nebulizzatore a compressore
Modello (codice):	C28P (NE-C105-E)
Tensione nominale:	230 V ~50 Hz
Assorbimento:	140 VA
Modalità di funzionamento:	Utilizzo continuo
Temperatura di esercizio/ Umidità/Pressione dell'aria di utilizzo:	Da +5 °C a +40 °C / Da 15% a 85% di umidità relativa / Da 700 a 1.060 hPa
Temperatura/Umidità/ Pressione dell'aria di conservazione e trasporto:	Da -20 °C a +60 °C / Dal 5% al 95% di umidità relativa / Da 500 a 1.060 hPa
Classificazioni:	Parte applicata di tipo BF: Boccaglio e maschere Classe II (Protezione contro le folgorazioni)
Classificazione IP:	IP21
Peso del compressore:	Circa 1,3 kg (solo compressore)
Dimensioni del compressore:	Circa 180 Ø x 104 (H) mm
Contenuto della confezione:	Compressore, cavo di alimentazione con spina UE, ampolla nebulizzatrice, tubo dell'aria (150 cm), set boccaglio, adattatore, maschera per adulti, maschera per bambini, borsa per il trasporto, 5 pz. filtri per l'aria di ricambio, manuale di istruzioni
Quantità adeguata di farmaco:	minimo 2 ml - massimo 10 ml
Volume di farmaco residuo:	Circa 0,7 ml
Rumorosità: Livello di rumore (alla distanza di 1 m)	Circa 55 dB

Dimensione delle particelle Circa 2,65  $\mu\text{m}$   
(MMAD):

Emissione aerosol Circa 0,7 ml  
(2 ml, 1% NaF):

Velocità emissione aerosol Circa 0,12 ml/min  
(2 ml, 1% NaF):

MMAD = Diametro aerodinamico mediano di massa





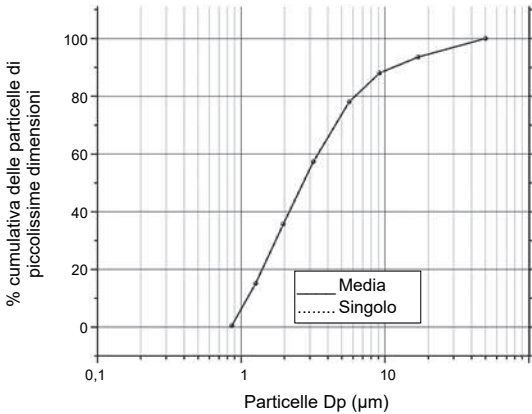







Risultato della misura granulometrica mediante impattometro multistadio

% cumulativa di massa delle particelle di fluoruro di sodio di piccolissime dimensioni



CE 0051

IT

Descrizione dei simboli			
	L'utente deve consultare le istruzioni per l'uso		Limite di umidità
	Parte applicata - Tipo BF Grado di protezione contro le folgorazioni (corrente di dispersione)		Limite di pressione atmosferica
	Classe II Protezione contro le folgorazioni		Limite di temperatura
IP XX	Livello di protezione IP in base a IEC 60529		Alimentazione ON/OFF (premere-premere)
	Contrassegno CE		Corrente alternata
	Numero di lotto		Dispositivo medico
	Numero di serie		Data di produzione

Note di carattere generale:

- La classificazione IP corrisponde al livello di protezione garantito da involucri secondo IEC 60529. Il compressore è protetto contro i corpi estranei solidi con un diametro di 12 mm e oltre, ad esempio un dito, nonché contro la caduta verticale di gocce d'acqua che potrebbero causare problemi durante il normale funzionamento.
- Soggetto a modifiche tecniche senza preavviso.
- Il dispositivo potrebbe non funzionare in condizioni di temperatura e di tensione elettrica diverse da quelle definite nelle caratteristiche tecniche.
- Le prestazioni possono variare con particolari tipi di farmaci (ad esempio quelli ad alta viscosità oppure in sospensione). Per ulteriori informazioni, fare riferimento al foglietto illustrativo fornito dal produttore del farmaco.

## Risoluzione dei problemi

Se dovessero verificarsi uno o più problemi tra quelli elencati di seguito, verificare anzitutto che non siano presenti altri dispositivi elettrici entro una distanza di 30 cm. Se il problema persiste, fare riferimento alla tabella che segue.

### *Il dispositivo non si accende*

- Controllare che la spina di alimentazione sia inserita correttamente nella presa elettrica e che il cavo di alimentazione sia collegato alla presa del compressore.
- Accertarsi che il pulsante di alimentazione sia in posizione di accensione.

### *Il dispositivo si accende ma non esegue la nebulizzazione*

- Accertarsi che il gruppo vaporizzatore sia fissato alla parte superiore dell'ampolla nebulizzatrice.
- Accertarsi che il tubo dell'aria non sia schiacciato o deformato.
- Verificare se il filtro dell'aria è sporco o ostruito. Sostituire il filtro se necessario.
- Verificare di aver introdotto nell'ampolla nebulizzatrice una quantità sufficiente di farmaco.

### *Il dispositivo si blocca improvvisamente durante il funzionamento.*

- Il congegno termico di interruzione ha spento il dispositivo per uno dei seguenti motivi:
  - il dispositivo funzionava in un ambiente con temperatura superiore a 40 °C;
  - le aperture di ventilazione erano ostruite.

Non tentare di riparare il dispositivo. Non aprire e/o manomettere il dispositivo. Nessun componente del dispositivo può essere riparato dall'utente. Restituire l'unità a un rivenditore autorizzato o al distributore OMRON.

IT

Si prega di riferire eventuali incidenti gravi occorsi in relazione al presente dispositivo al produttore e all'autorità competente dello Stato membro in cui si risiede.

## Garanzia

Grazie per aver acquistato un prodotto OMRON. Questo prodotto è stato costruito impiegando materiali di alta qualità ed è stato realizzato con estrema cura. Il dispositivo è progettato per fornire all'utilizzatore un livello di comfort ottimale, purché venga usato nel modo corretto e gestito secondo le indicazioni fornite nel manuale di istruzioni. Il prodotto è garantito da OMRON per un periodo di 3 anni a partire dalla data di acquisto. La correttezza di realizzazione, la competenza tecnica e i materiali utilizzati per questo prodotto sono garantiti da OMRON. Nell'ambito del periodo di garanzia, OMRON riparerà o sostituirà il prodotto difettoso o eventuali componenti difettosi, senza alcun costo per la manodopera o i componenti di ricambio. La garanzia non copre in alcun caso quanto segue:

- a. Costi di trasporto e rischi associati al trasporto.
- b. Costi relativi a riparazioni e/o difetti derivanti da riparazioni eseguite da persone non autorizzate.
- c. Controlli e manutenzione periodici.
- d. Guasti o usura di componenti opzionali o altri pezzi diversi dal dispositivo principale propriamente detto, salvo quanto esplicitamente garantito sopra.
- e. Costi derivanti da richieste di intervento in garanzia ingiustificate (tali richieste sono soggette a pagamento).
- f. Danni di qualsiasi tipo, inclusi danni a persone causati accidentalmente o dovuti a utilizzo errato.

Per le richieste di assistenza in garanzia, rivolgersi al rivenditore presso il quale è stato acquistato il prodotto oppure a un distributore autorizzato OMRON. Per l'indirizzo, fare riferimento alla confezione del prodotto o alla documentazione fornita in dotazione oppure rivolgersi al rivenditore. La riparazione o la sostituzione in garanzia non comporta in alcun caso l'estensione o il rinnovo del periodo di garanzia.

La garanzia è valida solo se il prodotto viene restituito nella sua interezza insieme alla fattura o allo scontrino originale rilasciato dal negoziante al consumatore. OMRON si riserva il diritto di rifiutare la prestazione di garanzia qualora le informazioni qui riportate non fossero in qualche modo chiare.

## Accessori medici opzionali

Descrizione del prodotto	Modello
Ampolla nebulizzatrice	NEB6026
Tubo dell'aria	NEB6016
Set boccaglio (Contenuto della confezione: Boccaglio con tappo, valvola di espirazione, valvola di inalazione)	NEB6027
Maschera per bambini (con fascia elastica)	NEB6028
Maschera per adulti (con fascia elastica)	NEB6029
Adattatore di supporto per maschera per bambini	NEB6030
Doccia nasale	NEB6014

## Altre parti opzionali/di ricambio

Descrizione del prodotto	Modello
Cavo di alimentazione con spina UE	3AC459
Cavo di alimentazione con spina UK	3AC460
Set filtri dell'aria (contenuto: 5 pezzi)	3AC458

### Informazioni importanti relative alla compatibilità elettromagnetica (EMC)

Questo dispositivo prodotto da 3A HEALTH CARE S.r.l. è conforme alla normativa EN60601-1-2:2015 sulla compatibilità elettromagnetica (EMC). Ulteriore documentazione relativa a tale normativa EMC è disponibile presso OMRON HEALTHCARE EUROPE all'indirizzo indicato nel presente manuale di istruzioni oppure sul sito [www.omron-healthcare.com](http://www.omron-healthcare.com).



### PROCEDURA DI SMALTIMENTO (Dir. 2012/19/EU-RAEE)

Questo prodotto non deve essere trattato come i normali rifiuti domestici ma deve essere conferito presso un punto di raccolta destinato al riciclaggio dei dispositivi elettrici ed elettronici. Per ulteriori informazioni rivolgersi al proprio comune di residenza, al servizio smaltimento rifiuti del proprio comune o al rivenditore presso il quale è stato acquistato il prodotto.

IT

<b>Produttore</b> 		<b>3A HEALTH CARE S.r.l.</b> Via Marziale Cerutti, 90F/G 25017 Lonato del Garda (BS), Italia
<b>Distributore</b>		<b>OMRON HEALTHCARE EUROPE B.V.</b> Scorpius 33, 2132 LR Hoofddorp, PAESI BASSI <a href="http://www.omron-healthcare.com">www.omron-healthcare.com</a>
<b>Consociate</b>	<b>Importatore e responsabile per il Regno Unito</b>	<b>OMRON HEALTHCARE UK LTD.</b> Opal Drive, Fox Milne, Milton Keynes, MK15 0DG, UK <a href="http://www.omron-healthcare.com">www.omron-healthcare.com</a>
		<b>OMRON MEDIZINTECHNIK HANDELSGESELLSCHAFT mbH / OMRON SANTÉ FRANCE SAS</b> <a href="http://www.omron-healthcare.com/distributors">www.omron-healthcare.com/distributors</a>

Prodotto in Italia



# OMRON

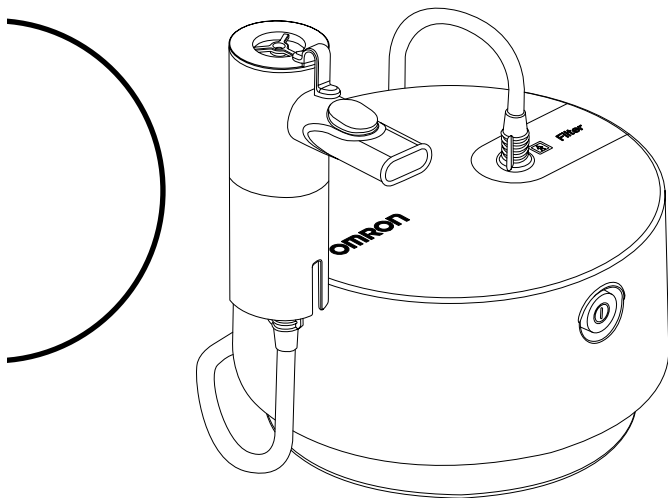

**Nebulizador compresor  
C28P  
(NE-C105-E)  
Manual de instrucciones**

EN

FR

DE

IT

ES

NL

RU

TR

AR

All for Healthcare

## Índice

Uso previsto .....	83
Funcionamiento del kit nebulizador.....	84
Kit nebulizador con Advanced Valve Technology (AVT).....	85
Conozca su unidad .....	86
Instrucciones importantes sobre la seguridad.....	87
Instrucciones de uso .....	88
Limpieza y desinfección diaria .....	92
Cambio del filtro de aire .....	93
Datos técnicos.....	94
Resolución de problemas.....	97
Garantía .....	98
Accesorios médicos opcionales .....	99
Otras piezas de recambio/opcionales .....	99

Gracias por adquirir el nebulizador OMRON C28P.

Este producto ha sido desarrollado conjuntamente con neumólogos para el tratamiento con éxito del asma, EPOC (enfermedad pulmonar obstructiva crónica), bronquitis crónica, alergias y otros trastornos respiratorios. Este es un dispositivo médico. Utilice este dispositivo solo si le ha sido prescrito por su médico y/o neumólogo.

## Uso previsto

### Objetivo médico:

Este producto está destinado para su uso con medicamentos inhalados indicados en el tratamiento de trastornos respiratorios.

### Usuario al que está destinado:

- Profesionales sanitarios legalmente titulados, tales como médicos, enfermeros y terapeutas; personal sanitario y pacientes bajo las instrucciones de médicos cualificados.
- El usuario también deberá ser capaz de entender el funcionamiento general del nebulizador C28P y el contenido de este manual de instrucciones.

### Pacientes a los que está destinado este producto:

Personas que padecen enfermedades respiratorias y precisan de medicación inhalada.

### Entorno:

Este producto está destinado para su uso en instalaciones médicas como un hospital, una clínica, la consulta del médico o en un domicilio particular.

### Periodo de duración:

Los periodos de duración serán los que aparecen a continuación siempre que el producto sea utilizado para nebulizar 3 veces al día durante 10 minutos cada vez, a temperatura ambiente (23 °C).

El periodo de duración podría variar dependiendo del entorno en el que sea utilizado.

Compresor (unidad principal):	7,5 años
Cable de alimentación:	7,5 años
Kit nebulizador / Boquilla/ Mascarilla para niños / Mascarilla para adultos / Tubo de aire / Adaptador:	1 año
Filtro de aire:	60 días

ES

El uso frecuente de este producto podría acortar el periodo de duración.

## Funcionamiento del kit nebulizador

La medicación que se introduce a través del canal de medicación se mezcla con el aire comprimido que genera la bomba del compresor.

La mezcla del aire comprimido y la medicación se transforma en pequeñas partículas y se pulveriza al entrar en contacto con el deflector.

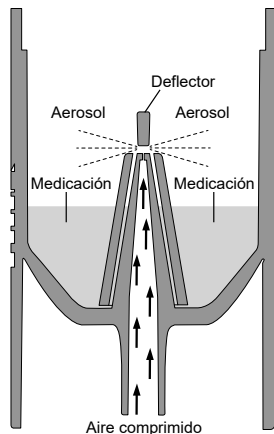

## Kit nebulizador con Advanced Valve Technology (AVT)

El nebulizador C28P está equipado con un sistema de válvulas de respiración mejorada que permiten que el paciente inhale la mayor cantidad de medicación posible. Este sistema optimiza el flujo de la medicación durante la inhalación y reduce la pérdida de la medicación durante la exhalación.

El flujo del aerosol se sincroniza con la respiración, por lo que se optimiza el efecto terapéutico de la medicación inhalada.

Nota: El funcionamiento sincronizado del nebulizador solo se activa con el uso de la boquilla.

### Fase de inhalación

Durante la inhalación, la válvula de inhalación (A) se abre y el aire entra en el nebulizador.

El aire se mezcla con el aerosol generado (B) y el paciente lo inhala a través de la boquilla (C).

En esta fase, la válvula de exhalación (D) se mantiene cerrada, lo que evita que el aerosol se escape y se malgaste.

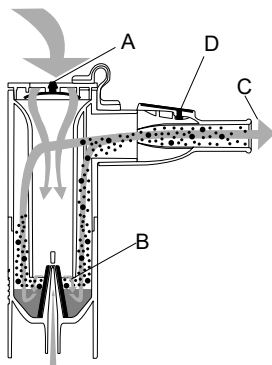

### Fase de exhalación

Al exhalar a través de la boquilla, se cierra la válvula de inhalación (A) del nebulizador, lo que evita que el aerosol se escape del nebulizador. El aerosol generado permanece en el nebulizador y se inhala en la siguiente fase de inhalación.

El aire exhalado sale de la boquilla a través de la válvula de exhalación (D).

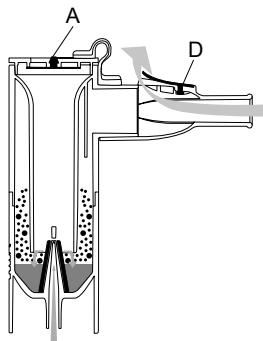

ES

## Conozca su unidad

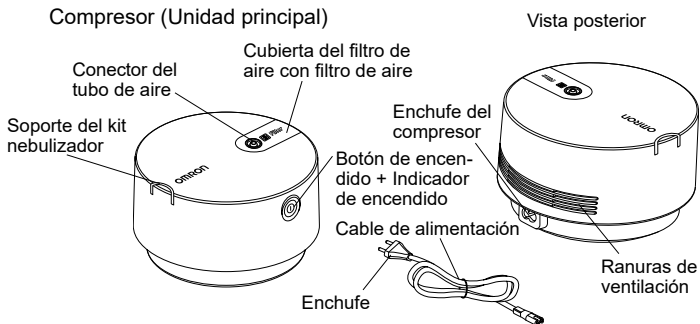

### Kit nebulizador

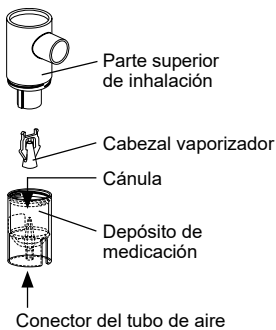

Tubo de aire  
(PVC, 150 cm)

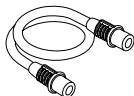

### Juego de boquilla

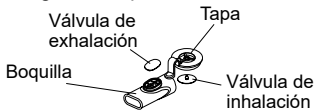

Mascarilla para adultos  
(PP+TPE)  
con banda  
elástica incluida



Adaptador del soporte  
para la mascarilla  
para niños (PP)



Mascarilla para niños  
(PP+TPE)  
con banda elástica  
incluida



Manual de instrucciones

Funda

5 filtros de aire de recambio

## Instrucciones importantes sobre la seguridad

 Lea detenidamente las instrucciones antes del uso.

### Advertencia:

1. Utilice el dispositivo únicamente como inhalador para fines terapéuticos. Cualquier otro uso es impropio y puede ser peligroso. El fabricante no se hace responsable de un uso inadecuado.
2. No utilizar en circuitos anestésicos ni de respiración por ventilación.
3. Desconecte el enchufe siempre después de usar el dispositivo.
4. No cubra las ranuras de ventilación cuando esté en funcionamiento. El compresor podría calentarse y existe un posible riesgo de quemarse si se toca.
5. El compresor y el enchufe no son resistentes al agua. No vierta agua ni otros líquidos en estas piezas. Si se vierte líquido en estas piezas, quite el enchufe inmediatamente y limpie el líquido.
6. No intente reparar el dispositivo. Consulte la sección "Resolución de problemas".
7. Mantenga el dispositivo lejos del alcance de niños y bebés sin vigilancia adulta. El dispositivo puede contener piezas pequeñas que podrían tragarse.
8. Preste especial atención cuando este dispositivo se utilice con o junto a niños o personas con capacidades limitadas.
9. Para obtener el tipo, la dosis y régimen de medicación, siga las indicaciones de su médico o neumólogo.
10. Este producto no deberá ser utilizado en pacientes en estado de inconsciencia o que no puedan respirar de forma espontánea.
11. Una vez terminado el tratamiento, no olvide desconectar el tubo de aire del kit nebulizador y del compresor.
12. Debido a su longitud, el cable de alimentación y el tubo de aire podrían constituir un riesgo de estrangulación.
13. Asegúrese de usar el compresor en un lugar desde el que se pueda acceder fácilmente al enchufe durante el tratamiento.
14. Si sufre una reacción alérgica u otros problemas durante el uso del dispositivo, deje de usarlo de inmediato y consulte a su médico.
15. Cuando use el dispositivo, asegúrese de que no haya teléfonos móviles ni otros dispositivos eléctricos que emitan campos electromagnéticos a menos de 30 cm. De lo contrario, podría producirse un deterioro del rendimiento del dispositivo.
16. No use aceites, decocciones ni tinturas de hierbas para inhalación en el nebulizador compresor.

ES

## Instrucciones de uso

1. Asegúrese de que el botón de encendido está en la posición de apagado (el indicador de encendido no está iluminado).
2. Conecte el cable de alimentación al enchufe del compresor e introduzca el enchufe en la toma de corriente.

**Nota:** No instale el dispositivo en lugares donde no sea posible desconectar fácilmente el cable de alimentación.

3. Quite la parte superior de inhalación del depósito de medicación.
  - 1) Gire la parte superior de inhalación en sentido antihorario.
  - 2) Retire la parte superior de inhalación del depósito de medicación.
4. Asegúrese de que el cabezal vaporizador esté bien colocado en la parte superior de inhalación.

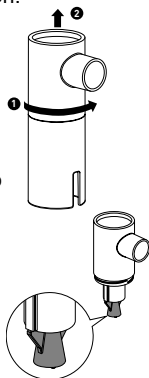

5. Agregue la cantidad correcta de medicación prescrita en el depósito de medicación. Asegúrese de seguir las instrucciones relativas a los volúmenes mínimos y máximos de llenado (consulte los Datos técnicos). Si el kit nebulizador contiene muy poca o demasiada medicación, el funcionamiento normal de la nebulización y, por consiguiente, también del tratamiento, podría verse afectado.





6. Coloque de nuevo la parte superior de inhalación sobre el depósito de medicación.
- 1) Introduzca la parte superior de inhalación en el depósito de medicación.
  - 2) Gire la parte superior de inhalación en sentido horario.

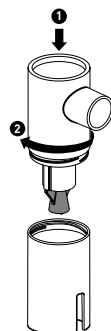

### Utilización de la boquilla

- 7a. Monte la boquilla.  
Asegúrese de que las válvulas estén correctamente colocadas.  
Consulte el dibujo.

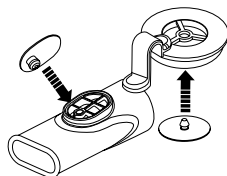

- 7b. Acople la boquilla en el kit nebulizador y coloque la tapa en la parte superior de inhalación.

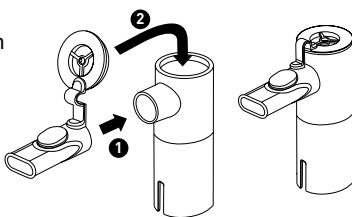

- 7c. Mantenga la boquilla en la boca durante las fases de inhalación y exhalación para obtener el máximo beneficio del sistema de válvulas.

**Nota:** Los niños y otros pacientes con necesidades específicas deben utilizar la mascarilla en lugar de la boquilla. Al utilizar la mascarilla, asegúrese de retirar la tapa de la parte superior de inhalación.



#### **Precaución:**

Para desacoplar la boquilla del kit nebulizador, es importante retirar en primer lugar la tapa de la parte superior de la inhalación y, a continuación, desacoplar la boquilla. **Nunca cambie el orden de los pasos.**

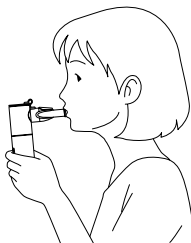

ES

## Utilización de la mascarilla para adultos

- 7d. Acople la mascarilla para adultos al kit nebulizador.

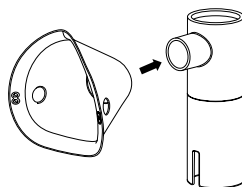

## Utilización de la mascarilla para niños con el adaptador

- 7e. Acople la mascarilla para niños al adaptador de soporte y conéctelo al kit nebulizador.

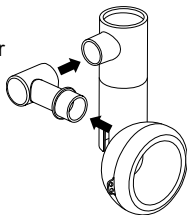

8. Coloque el tubo de aire. Mientras gira ligeramente el extremo del tubo de aire, introdúzcalo con firmeza en el conector del tubo de aire.

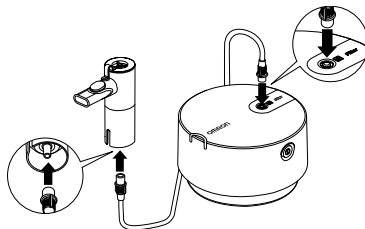

9. Sujete el kit nebulizador tal y como se indica a la derecha. Siga las indicaciones de su médico o de su neumólogo.



### **⚠ Precaución:**

No incline el kit nebulizador con un ángulo superior a 30 grados en cualquier dirección. La medicación podría fluir hacia el interior de la boca o la nebulización podría no realizarse de forma efectiva.

- 10.** Encienda el compresor pulsando el botón de encendido; el indicador de encendido azul se ilumina. Una vez que el compresor se encienda, la nebulización comienza y se genera el aerosol. Inhale suavemente la medicación. Exhale a través de la boquilla.
- 11.** Cuando finalice el tratamiento, pulse el botón de encendido de nuevo para apagar el dispositivo. A continuación, desconecte el compresor de la toma de corriente.

## **Limpieza y desinfección diaria**

Siga las normas descritas a continuación sobre la limpieza o desinfección de las piezas. Si no lo hace, podrían producirse daños, una nebulización ineficaz o una infección.

Lávese las manos minuciosamente antes de limpiar y desinfectar las piezas del nebulizador.

Limpie y desinfecte el kit nebulizador y todas sus partes y accesorios (mascarillas, boquilla y adaptador) antes de utilizarlos en los siguientes casos:

- por primera vez tras la compra (limpieza y desinfección)
- si el dispositivo no se ha utilizado durante un periodo de tiempo prolongado (limpieza y desinfección)
- si otra persona utiliza el mismo dispositivo (limpieza y desinfección)
- después de cada uso (limpieza)
- después del último tratamiento del día (limpieza y desinfección)

### **● Limpieza del kit nebulizador, las mascarillas, la boquilla (incluidas todas sus partes) y el adaptador:**

Desmonte por completo el kit nebulizador. Retire las válvulas de la boquilla. Lave las piezas con agua caliente y detergente suave y neutro. Enjuáguelos bien con agua del grifo caliente y limpia, elimine el exceso de agua dando leves golpecitos y déjelos secar en un lugar también limpio. Es aconsejable que sustituya el kit nebulizador y la boquilla tras 100 - 120 tratamientos o tras 20 ciclos de hervido.

### **● Limpieza del compresor:**

Asegúrese de que el enchufe esté desconectado de la toma de corriente. Límpielos con un paño suave humedecido con agua o con detergente neutro y suave.

### **● Eliminación de la condensación del tubo de aire:**

Si queda humedad en el tubo de aire, siga el procedimiento que se describe a continuación. Asegúrese de que el tubo de aire esté conectado al compresor. Desconecte el tubo de aire del kit nebulizador. Encienda el compresor y pase aire a través del tubo de aire para secarlo.

- **Desinfección del kit nebulizador, las mascarillas, la boquilla (incluidas todas sus partes) y el adaptador:**

Si las piezas estuviesen muy manchadas, sustitúyalas por otras nuevas. El kit nebulizador, las mascarillas, la boquilla (incluidas todas sus partes) y el adaptador se pueden desinfectar con un desinfectante químico como el etanol o el hipoclorito sódico (Milton). Siga las instrucciones del producto y enjuague con agua tibia y limpia. Deje secar al aire.

**Nota:** No limpie nunca con benceno, disolvente ni productos químicos inflamables. Las gomas elásticas (sin látex) no se pueden desinfectar. Retírelas para desinfectar las mascarillas.

- **Hervido:**

El kit nebulizador, la boquilla (incluidas todas sus partes), las mascarillas y el adaptador también se pueden desinfectar hirviéndolos entre 15 y 20 minutos en abundante agua. Después de hervirlos, separe las piezas con cuidado, agítelas para eliminar el exceso de agua y deje que se sequen al aire en un entorno limpio.

**Nota:** No hierva el tubo de aire.

## Cambio del filtro de aire

Si ha cambiado el color del filtro de aire o si se ha utilizado durante más de 60 días, sustitúyalo por uno nuevo. Para comprar filtros, consulte la sección Otras piezas de recambio/opcionales.

Retire la cubierta del filtro de aire con un destornillador plano como se muestra en la figura; retire el filtro e inserte uno nuevo como se muestra. Vuelva a colocar la cubierta del filtro de aire en su lugar.

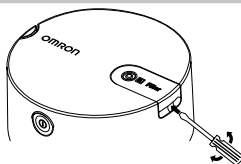

**Nota:** No lave ni limpie el filtro de aire. Si el filtro de aire se humedece, sustitúyalo. Los filtros de aire húmedos pueden ocasionar obstrucciones

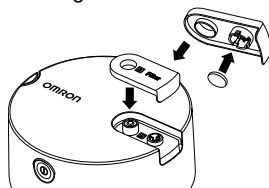

ES

## Datos técnicos

Categoría del producto:	Equipo de aerosolterapia
Descripción del producto:	Nebulizador compresor
Modelo (código Intl.):	C28P (NE-C105-E)
Tensión:	230 V ~ 50 Hz
Consumo de energía:	140 VA
Modo de funcionamiento:	Uso continuado
Temperatura/Humedad/ Presión atmosférica de funcionamiento:	De +5 °C a +40 °C / Del 15 al 85 % de humedad relativa / De 700 a 1060 hPa
Temperatura/humedad/ presión atmosférica de conservación y transporte:	De -20 °C a +60 °C / Del 5 al 95 % de humedad relativa / De 500 a 1060 hPa
Clasificaciones:	Tipo BF (partes en contacto): boquilla y mascarillas Clase II (protección contra descargas eléctricas)
Clasificación IP:	IP21
Peso del compresor:	Aprox. 1,3 kg (sólo el compresor)
Dimensiones del compresor:	Aprox. Ø 180 × 104 (al.) mm
Contenido:	Compresor, cable de alimentación con clavija europea, kit nebulizador, tubo de aire (150 cm), juego de boquilla, adaptador, mascarilla para adultos, mascarilla para niños, funda, 5 filtros de aire de repuesto, manual de instrucciones
Cantidades de medicación adecuadas:	2 ml mínimo - 10 ml máximo
Volumen residual de medicación:	Aprox. 0,7 ml
Sonido: nivel de ruido (a 1 m de distancia)	Aprox. 55 dB

Tamaño de partícula (MMAD) Aprox. 2,65  $\mu\text{m}$

Salida de aerosol (2 ml, 1 % NaF): Aprox. 0,7 ml

Tasa de salida de aerosol (2 ml, 1 % NaF): Aprox. 0,12 ml/min





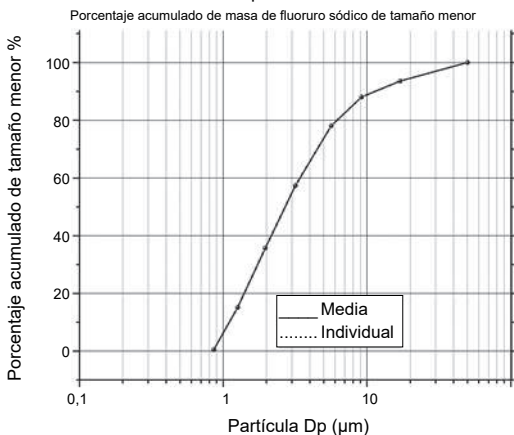







MMAD = Diámetro aerodinámico medio de masa

Resultados de medidas en impactador de cascada para el tamaño de partícula



CE 0051

ES

Descripción de los símbolos			
	Es necesario que el usuario consulte las instrucciones de uso		Limitación de la humedad
	Partes en contacto - Tipo BF Grado de protección contra descargas eléctricas (corriente de fuga)		Limitación de la presión atmosférica
	Clase II Protección contra descargas eléctricas		Limitación de la temperatura
IP XX	Grado de protección según la norma internacional IEC 60529		Encendido/Apagado (pulsar-pulsar)
	Marcado CE		Corriente alterna
	Número de lote		Dispositivo médico
	Número de serie		Fecha de fabricación

#### Notas generales:

- La clasificación IP se refiere a los grados de protección proporcionados por contenedores de acuerdo con la norma IEC 60529. El compresor está protegido frente a la entrada de objetos sólidos extraños de 12 mm de diámetro o más, como, por ejemplo, los dedos, y frente a la entrada de gotas de agua en dirección vertical que puedan causar problemas en el funcionamiento habitual.
- Especificaciones sujetas a modificaciones técnicas sin previo aviso.
- Es posible que el dispositivo no funcione si la temperatura y el voltaje son distintos a los mencionados en las especificaciones.
- El rendimiento podría cambiar dependiendo de la medicación, especialmente con suspensiones o con medicación de gran viscosidad. Consulte la hoja de datos del proveedor de la medicación para obtener más detalles.



## Resolución de problemas

Si se encuentra con alguno de los problemas siguientes durante el uso del nebulizador, compruebe en primer lugar que no haya otros dispositivos eléctricos a menos de 30 cm. Si el problema persiste, consulte la tabla a continuación.

### *El dispositivo no se enciende*

- Asegúrese de que el enchufe esté bien conectado a la toma de corriente y que el cable de alimentación esté conectado al enchufe del compresor.
- Asegúrese de que el botón de encendido esté en la posición de encendido.

### *El dispositivo se enciende, pero no nebuliza*

- Asegúrese de que el cabezal vaporizador esté bien colocado en la parte superior de inhalación del kit nebulizador.
- Asegúrese de que el tubo de aire no esté doblado ni aplastado.
- Compruebe que el filtro de aire no esté obstruido ni sucio. Sustitúyalo si fuera necesario.
- Compruebe que se haya vertido suficiente medicación en el kit nebulizador.

### *El dispositivo deja de funcionar mientras se está usando.*

- El sensor térmico ha apagado el dispositivo por uno de los motivos siguientes:
  - el dispositivo estaba siendo utilizado en entornos con una temperatura superior a los 40 °C;
  - las ranuras de ventilación estaban cubiertas.

No intente reparar el dispositivo. No abra ni manipule el dispositivo. Ninguna de las piezas del dispositivo es apta para reparación por parte del usuario. Lleve el dispositivo a un establecimiento o distribuidor OMRON autorizado.

Informe al fabricante y a la autoridad competente del Estado miembro en el que esté establecido sobre cualquier incidente grave que se haya producido en relación con este dispositivo.

ES

## Garantía

Gracias por adquirir un producto OMRON. Este producto se ha fabricado con gran esmero y utilizando materiales de alta calidad. Está diseñado para proporcionarle el máximo grado de confort, siempre que se manipule de forma correcta y se conserve según las indicaciones del manual de instrucciones. Este producto tiene la garantía de OMRON durante 3 años a partir de la fecha de compra. La fabricación, la mano de obra y los materiales de este producto están garantizados por OMRON. Durante el periodo de garantía, OMRON se hará cargo de reparar o sustituir el producto defectuoso o cualquier pieza defectuosa sin coste alguno, ni de piezas ni de mano de obra. La garantía no cubre lo siguiente:

- a. Gastos y riesgos del transporte.
- b. Gastos de reparación y defectos ocasionados durante una reparación realizada por personas no autorizadas.
- c. Revisiones periódicas y mantenimiento.
- d. Las averías o el desgaste de las piezas opcionales y otros accesorios que no sean el dispositivo principal, a menos que se haya indicado de forma explícita en la garantía.
- e. Gastos originados del rechazo a una reclamación (estos se cobrarán).
- f. Daños de cualquier tipo, incluidos los daños personales causados de forma accidental por un uso inadecuado.

Si es necesario solicitar un servicio como parte de la garantía, acuda al establecimiento donde adquirió el producto o al distribuidor OMRON autorizado. Para obtener la dirección, consulte el embalaje/la documentación del producto o acuda a un establecimiento especializado. Las reparaciones o sustituciones realizadas bajo la garantía no supondrán ninguna extensión o renovación del periodo de garantía. La garantía sólo será aplicable si el producto se devuelve completo junto con la factura original o el recibo proporcionado al cliente por el establecimiento. OMRON se reserva el derecho de no cumplir con el servicio de garantía si la información indicada no es lo suficientemente clara.

## Accesorios médicos opcionales

Descripción del producto:	Modelo
Kit nebulizador	NEB6026
Tubo de aire	NEB6016
Juego de boquilla (contenido: boquilla con tapa, válvula de exhalación, válvula de inhalación)	NEB6027
Mascarilla para niños (con banda elástica incluida)	NEB6028
Mascarilla para adultos (con banda elástica incluida)	NEB6029
Adaptador del soporte para la mascarilla para niños	NEB6030
Dispositivo de lavado nasal	NEB6014

## Otras piezas de recambio/opcionales

Descripción del producto:	Modelo
Cable de alimentación con clavija europea	3AC459
Cable de alimentación con clavija para el Reino Unido	3AC460
Juego de filtro de aire (contiene: 5 piezas)	3AC458

### Información importante sobre la Compatibilidad electromagnética (EMC)

Este dispositivo fabricado por 3A HEALTH CARE S.r.l. cumple la normativa EN60601-1-2:2015 de compatibilidad electromagnética (EMC). OMRON HEALTHCARE EUROPE pone a su disposición más documentación conforme al estándar de compatibilidad electromagnética (EMC) en la dirección mencionada en este manual de instrucciones o en [www.omron-healthcare.com](http://www.omron-healthcare.com).

ES



### PROCEDIMIENTO DE ELIMINACIÓN (Directiva 2012/19/UE-RAEE)

Este producto no debe eliminarse junto con los residuos domésticos, sino en puntos de reciclaje de dispositivos eléctricos y electrónicos. Su ayuntamiento, el servicio de eliminación de residuos de su localidad y el establecimiento donde adquirió el producto podrán facilitarle más información al respecto.

<b>Fabricante</b> 		<b>3A HEALTH CARE S.r.l.</b> Via Marziale Cerutti, 90F/G 25017 Lonato del Garda (BS), Italia
<b>Distribuidor</b>		<b>OMRON HEALTHCARE EUROPE B.V.</b> Scorpius 33, 2132 LR Hoofddorp, PAÍSES BAJOS <a href="http://www.omron-healthcare.com">www.omron-healthcare.com</a>
<b>Empresas filiales</b>	<b>Importador y responsable en el Reino Unido</b>	<b>OMRON HEALTHCARE UK LTD.</b> Opal Drive, Fox Milne, Milton Keynes, MK15 0DG, UK <a href="http://www.omron-healthcare.com">www.omron-healthcare.com</a>
		<b>OMRON MEDIZINTECHNIK HANDELSGESELLSCHAFT mbH / OMRON SANTÉ FRANCE SAS</b> <a href="http://www.omron-healthcare.com/distributors">www.omron-healthcare.com/distributors</a>

Fabricado en Italia

# OMRON

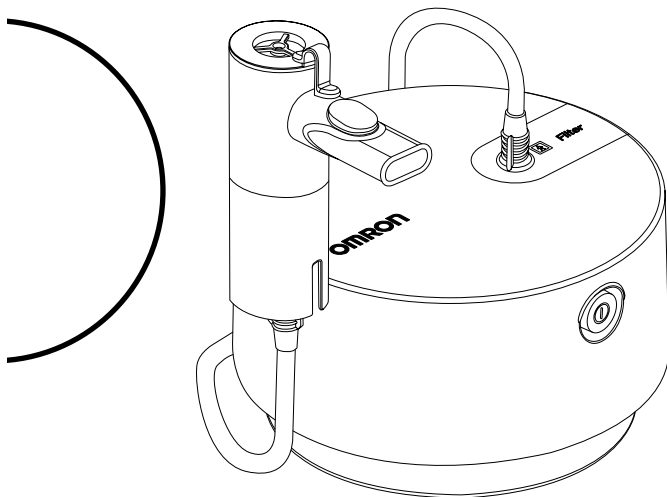

**Compressor-vernevelaar  
C28P  
(NE-C105-E)  
Gebruiksaanwijzing**

EN

FR

DE

IT

ES

NL

RU

TR

AR

All for Healthcare

## Inhoudsopgave

Beoogd gebruik .....	103
Hoe werkt de vernevelset.....	104
Vernevelset met Advanced Valve Technology (AVT).....	105
Onderdelen van het apparaat .....	106
Belangrijke aanwijzingen met betrekking tot de veiligheid ...	107
Gebruiksaanwijzing .....	108
Reiniging en dagelijkse desinfectie .....	112
De luchtfilter vervangen .....	113
Technische gegevens.....	114
Problemen oplossen .....	117
Garantie .....	118
Optionele medische accessoires .....	119
Overige optionele/vervangende onderdelen .....	119

Hartelijk dank voor het aanschaffen van de OMRON C28P-vernevelaar. Voor een succesvolle behandeling van astma, COPD (chronisch obstructieve longziekte), chronische bronchitis, allergieën en andere aandoeningen van de luchtwegen, is voor de ontwikkeling van dit product samengewerkt met ademhalingstherapeuten. Dit is een medisch apparaat. Dit apparaat mag uitsluitend worden gebruikt volgens de aanwijzingen van uw arts en/of ademhalingstherapeut.

## Beoogd gebruik

### Medische doeleinden:

Dit product is bedoeld voor het inhaleren van medicijnen tegen luchtwegaandoeningen.

### Doelgroep:

- Wettelijk gediplomeerde medisch deskundigen, zoals artsen, verpleegkundigen en therapeuten of gezondheidspersoneel of patiënten onder begeleiding van een bevoegd medisch deskundige.
- De gebruiker moet ook in staat zijn de algemene werking van de C28P-vernevelaar en de inhoud van deze gebruiksaanwijzing te begrijpen.

### Beoogde patiënten:

Personen die last hebben van luchtwegaandoeningen en medicatie moeten inhaleren.

### Omgeving:

Dit product is bedoeld voor gebruik in een medische omgeving, zoals een ziekenhuis, kliniek of spreekkamer van een arts, en voor huishoudelijk gebruik.

### Gebruiksduur:

De gebruiksduur is als volgt, ervan uitgaande dat het product 3 keer per dag gedurende 10 minuten per keer bij kamertemperatuur (23 °C) wordt gebruikt voor verneveling.

De gebruiksduur kan verschillen afhankelijk van de gebruiksomgeving.

Compressor (hoofdeenheid):	7,5 jaar
Stroomsnoer:	7,5 jaar
Vernevelset / Mondstuk / Masker voor kinderen / Masker voor volwassenen /	
Luchtslang / Adapter:	1 jaar
Luchtfilter:	60 dagen

NL

Frequent gebruik van het product kan de gebruiksduur verkorten.

## Hoe werkt de vernevelset

Het medicijn dat door het medicijnkanaal wordt gepompt, wordt gemengd met samengeperste lucht die wordt gegenereerd door een compressorpomp. Het mengsel van samengeperste lucht en medicijn wordt omgezet in fijne deeltjes en verstuift doordat het in contact komt met het keerschot.

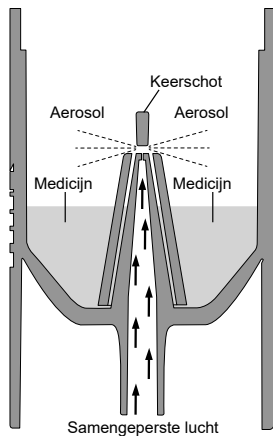



## Vernevelset met Advanced Valve Technology (AVT)

De C28P-vernevelaar is uitgerust met een ademversterkend ventielsysteem waardoor de patiënt de maximale hoeveelheid medicatie kan inhaleren. Het systeem optimaliseert de doorstroming van de medicatie tijdens de inhalatie en reduceert het verlies aan medicatie tijdens de exhalatie.

Door de synchronisatie van de stroom aerosol met de ademhaling wordt het therapeutische effect van de geïnhaleerde medicatie geoptimaliseerd. Opmerking: de gesynchroniseerde werking van de vernevelaar kan alleen plaatsvinden bij gebruik van het mondstuk!

### Inhalatiefase

Bij inhalatie gaat het inhalatieventiel (A) open en komt lucht de vernevelaar binnen.

De lucht wordt gemengd met de gegenereerde aerosol (B) en door de patiënt geïnhaleerd via het mondstuk (C). In deze fase blijft het exhalatieventiel (D) dicht waardoor er geen aerosol wordt verspild.

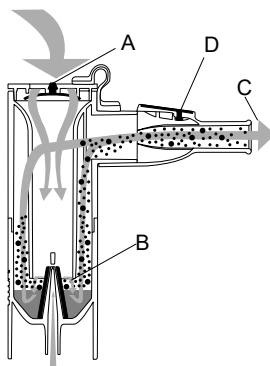

### Exhalatiefase

Bij uitademing gaat het inhalatieventiel (A) van de vernevelaar dicht waardoor er geen aerosol de vernevelaar uit kan. De gegenereerde aerosol blijft in de vernevelaar en is beschikbaar voor de volgende inhalatiefase.

De uitgeademde lucht gaat via het exhalatieventiel (D) het mondstuk uit.

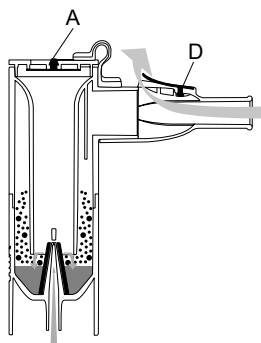

NL

## Onderdelen van het apparaat

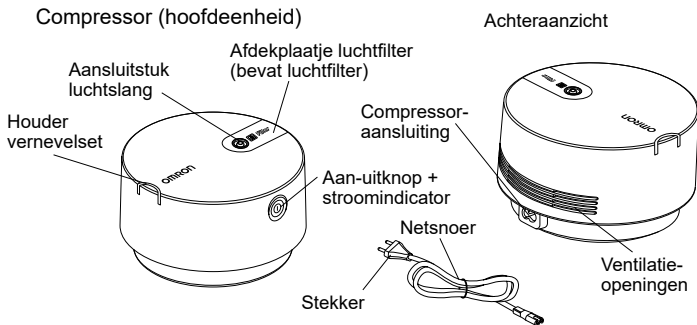

### Vernevelset

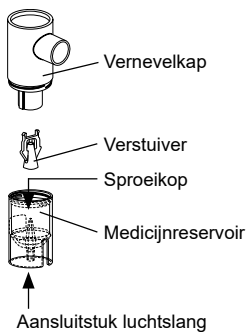

Luchtslang  
(PVC, 150 cm)

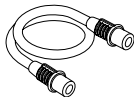

### Mondstukset

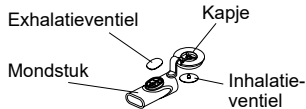

Masker voor volwassenen (PP+TPE) met elastische band



Steunadapter voor het masker voor kinderen (PP)



Masker voor kinderen (PP+TPE) met elastische band



Gebruiksaanwijzing

Draagtas

Extra luchtfilters x 5

## Belangrijke aanwijzingen met betrekking tot de veiligheid

 Lees de instructies zorgvuldig vóór gebruik.

### Waarschuwing:

1. Gebruik het apparaat uitsluitend als inhalator voor therapeutische doeleinden. Elk ander gebruik is ongepast en kan gevaarlijk zijn. De fabrikant is niet aansprakelijk voor ongepast gebruik.
2. Niet gebruiken in circulatiesystemen voor anesthesie of beademing.
3. Trek na gebruik altijd de stekker uit het stopcontact.
4. Dek de ventilatie-openingen niet af tijdens het gebruik. De compressor kan heet worden en bij aanraking is er mogelijk een risico op brandwonden.
5. De compressor en de stekker zijn niet waterbestendig. Mors geen water of andere vloeistoffen op deze onderdelen. Als u toch vloeistof morst op deze onderdelen, trekt u direct de stekker uit het stopcontact en veegt u de vloeistof weg.
6. Probeer niet zelf het apparaat te repareren. Raadpleeg paragraaf "Problemen oplossen".
7. Houd het apparaat buiten bereik van kinderen die niet onder toezicht staan. Het apparaat kan kleine onderdelen bevatten die kunnen worden geslikt.
8. Zorg voor streng toezicht wanneer dit apparaat wordt gebruikt door, voor of in de buurt van kinderen of personen met beperkingen.
9. Volg voor type, dosis en gebruik van het medicijn de aanwijzingen van uw arts of ademhalingstherapeut.
10. Dit product mag niet worden gebruikt bij patiënten die bewusteloos zijn of niet spontaan ademen.
11. Vergeet na beëindiging van de behandeling niet de luchtslang los te koppelen van de vernevelset en de compressor.
12. Vanwege de lengte kunnen het snoer en de luchtslang wurgingsgevaar opleveren.
13. Zorg ervoor dat u de compressor gebruikt op een plek waar de stekker gemakkelijk bereikbaar is tijdens de behandeling.
14. Wanneer u tijdens het gebruik van het apparaat last krijgt van allergische reacties of andere problemen, moet u onmiddellijk stoppen met het gebruik van het apparaat en uw arts raadplegen.
15. Zorg ervoor dat er tijdens het gebruik van dit apparaat binnen een bereik van 30 cm geen mobiele telefoons of andere elektrische apparaten aanwezig zijn die elektromagnetische velden afgeven. Dit kan ertoe leiden dat het instrument minder goed werkt.
16. Inhaleer geen oliën, kruidenaftrekels en -tincturen via de compressor-vernevelaar.

NL

## Gebruiksaanwijzing

1. Zorg dat de aan-uitknop op OFF staat. (De stroomindicator staat uit.)
2. Steek het stroomsnoer in de aansluiting op de compressor en steek vervolgens de stekker in een stopcontact.

**Opmerking:** plaats het apparaat niet op een plek waar het lastig is het netsnoer los te koppelen.

3. Verwijder de vernevelkap van het medicijnreservoir.
  - 1) Draai de vernevelkap linksom.
  - 2) Neem de vernevelkap af van het medicijnreservoir.



4. Controleer of de verstuiver aan de vernevelkap is bevestigd.

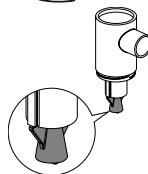

5. Vul het medicijnreservoir met de correcte hoeveelheid voorgeschreven medicijn. Volg nauwgezet de instructies voor minimum- en maximumvulvolume (zie Technische gegevens). Als de vernevelset te weinig of te veel medicatie bevat, kan dit de verneveling, en dus ook de behandeling, sterk schaden.



6. Plaats de vernevelkap terug op het medicijnreservoir.

- 1) Plaats de vernevelkap neerwaarts terug op het medicijnreservoir.
- 2) Draai de vernevelkap rechtsom.



### Het mondstuk gebruiken

7a. Zet het mondstuk in elkaar.  
Verzekert u ervan dat de ventielen correct zijn bevestigd.  
Raadpleeg deze tekening.

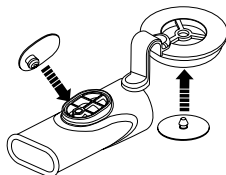

7b. Bevestig het mondstuk aan de vernevelset en druk de dop op de vernevelkap.

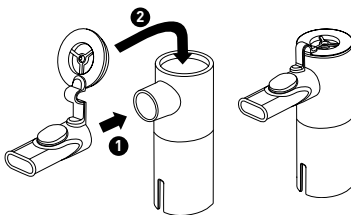

7c. Houd het mondstuk zowel tijdens de inhalatie als tijdens de exhalatie in de mond, zodat u maximaal profijt hebt van het ventielsysteem.

**Opmerking:** kinderen of patiënten met specifieke behoeften moeten het masker gebruiken in plaats van het mondstuk. Bij gebruik van een masker moet de dop van de vernevelkap zijn verwijderd.



**Let op:**

Als u het mondstuk wilt verwijderen van de vernevelset moet u eerst de dop van de vernevelkap af halen en vervolgens het mondstuk eruit trekken. **Keer deze volgorde niet om!**

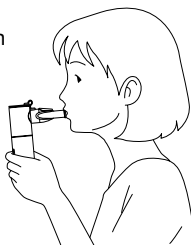

NL

## Het masker voor volwassenen gebruiken

- 7d. Bevestig het masker voor volwassenen aan de vernevelset.

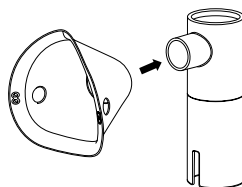

## Het masker voor kinderen en de adapter gebruiken

- 7e. Bevestig het masker voor kinderen aan de steunadapter en sluit deze aan op de vernevelset.



8. Bevestig de luchtslang. Terwijl u de plug van de luchtslang enigszins draait, drukt u deze stevig in het aansluitstuk voor de luchtslang.

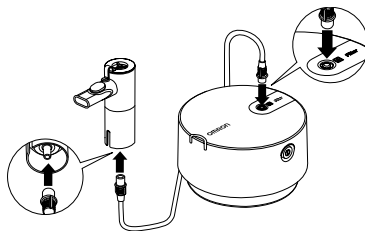

9. Houd de vernevelset rechtop, zoals rechts is weergegeven. Volg de aanwijzingen van uw arts of ademhalingstherapeut.



### **⚠ Let op:**

Kantel de vernevelset niet zo ver dat deze in een van de richtingen een hoek van meer dan 30 graden maakt. Er kan dan medicijn in de mond terechtkomen of het apparaat zou niet meer effectief kunnen vernevelen.

- 10.** Druk op de aan-uitknop om de compressor in te schakelen; de blauwe stroomindicator gaat aan. De compressor start, het vernevelen begint en er wordt aerosol aangemaakt. Adem voorzichtig het medicijn in. Adem door het mondstuk uit.
  
- 11.** Druk opnieuw op de aan-uitknop om het apparaat uit te schakelen wanneer de behandeling is afgerond. Trek vervolgens de stekker van de compressor uit het stopcontact.

## Reiniging en dagelijkse desinfectie

Neem de onderstaande regels in acht bij het reinigen of desinfecteren van onderdelen. Het niet opvolgen van deze regels kan leiden tot schade, inefficiënte verneveling of infectie.

Was zorgvuldig uw handen voordat u de onderdelen van de vernevelaar reinigt en desinfecteert.

Reinig en desinfecteer als volgt voor gebruik de vernevelset en de onderdelen en accessoires ervan (maskers, mondstuk en adapter):

- de eerste keer na aankoop (reiniging en desinfectie)
- wanneer het apparaat lange tijd niet is gebruikt (reiniging en desinfectie)
- als iemand anders hetzelfde apparaat gebruikt (reiniging en desinfectie)
- na elk gebruik (reiniging)
- na de laatste behandeling van de dag (reiniging en desinfectie)

### ● De vernevelset, de maskers, het mondstuk (inclusief alle onderdelen) en de adapter reinigen:

Haal de vernevelset volledig uit elkaar. Verwijder de ventielen van het mondstuk. Was de onderdelen in warm water met een mild, neutraal schoonmaakmiddel. Spoel de onderdelen grondig met schoon, heet kraanwater af, tik er zachtjes tegenaan om overtollig water te verwijderen en laat ze op een schone plaats aan de lucht drogen. We adviseren de vernevelset en het mondstuk te vervangen na 100 tot 120 behandelingen of na ongeveer 20 kookcycli.

### ● De compressor reinigen:

Zorg ervoor dat de stekker uit het stopcontact is gehaald.

Veeg deze onderdelen schoon met een zachte doek die met water of een mild, neutraal schoonmaakmiddel is bevochtigd.

### ● Condensvocht uit de luchtslang verwijderen:

Als er vocht in de luchtslang is achtergebleven, volgt u de hieronder beschreven procedure. Zorg dat de luchtslang is aangesloten op de compressor. Koppel de luchtslang los van de vernevelset. Zet de compressor aan en droog de luchtslang door er lucht doorheen te leiden.



- **De vernevelset, de maskers, het mondstuk (inclusief alle onderdelen) en de adapter desinfecteren:**

Als de onderdelen erg vuil zijn, moet u deze vervangen door nieuwe onderdelen. De vernevelset, de maskers, het mondstuk (inclusief alle onderdelen) en de adapter kunnen worden gedesinfecteerd met behulp van een chemisch desinfectiemiddel, zoals ethanol, natriumhypochloriet. Volg hierbij altijd de productinstructies en spoel vervolgens af met schoon warm water. Laat aan de lucht drogen.

**Opmerking:** gebruik nooit benzeen, verfverdunder of een brandbare chemische stof. De elastische banden (geen latex) kunnen niet worden gedesinfecteerd. Verwijder deze wanneer u de maskers desinfecteert.

- **Koken:**

De vernevelset, het mondstuk (inclusief alle onderdelen), maskers en de adapter kunnen tevens worden gedesinfecteerd door ze 15 tot 20 minuten te koken in een ruime hoeveelheid water. Haal de onderdelen na het koken uit het water, schud het overtollige water eraf en laat de delen op een schone plaats aan de lucht drogen.

**Opmerking:** de luchtslang mag niet worden gekookt.

## De luchtfilter vervangen

Wanneer het filter van kleur is veranderd of langer dan 60 dagen is gebruikt, moet het worden vervangen. Voor aanschaf van de filters, raadpleegt u de paragraaf Overige optionele/vervangende onderdelen.

Verwijder het afdekplaatje van het luchtfilter met een platte schroevendraaier, zoals weergegeven in de afbeelding. Verwijder het filter en breng het nieuwe filter aan op de aangegeven wijze.

Breng het afdekplaatje van de luchtfilter weer aan op zijn plaats.

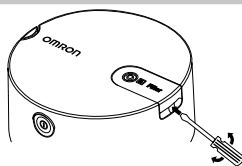

**Opmerking:** was of reinig de luchtfilter niet. Als het luchtfilter nat wordt, moet het worden vervangen.

Een vochtig luchtfilter kan verstopping veroorzaken

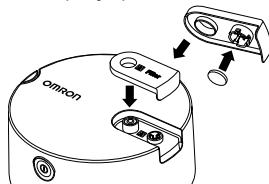

NL

## Technische gegevens

Productcategorie:	Aerosoltherapie-apparaatuur
Productbeschrijving:	Compressor-vernevelaar
Model (code):	C28P (NE-C105-E)
Spanning:	230V ~50Hz
Stroomverbruik:	140VA
Bedrijfsstand:	Continu gebruik
Werkings temperatuur/ vochtigheid/luchtdruk bij werking:	+5 °C tot +40 °C / 15% tot 85%RV / 700 tot 1060 hPa
Temperatuur/vochtigheid/ luchtdruk bij opslag en vervoer:	-20 °C tot +60 °C / 5% tot 95%RV / 500 tot 1060 hPa
Classificaties:	Type BF (toegepast onderdeel): mondstuk en maskers Klasse II (bescherming tegen elektrische schokken)
IP-classificatie:	IP21
Gewicht compressor:	Circa 1,3 kg (alleen compressor)
Afmetingen compressor:	Circa Ø 180 x 104 (h) mm
Inhoud:	Compressor, stroomsnoer met EU-stekker, vernevelset, luchtslang (150 cm), mondstukset, adapter, masker voor volwassenen, masker voor kinderen, draagtas, 5 extra luchtfilters, gebruiksaanwijzing
Geschikte medicijnvolumes:	Minimaal 2 ml - maximaal 10 ml
Volume aan medicatie resten:	Circa 0,7 ml
Geluid: geluidsniveau (op 1 m afstand)	Circa 55 dB
Deeltjesgrootte (MMAD):	Circa 2,65 µm

Aërosolafgifte  
(2 ml, 1% NaF):

Circa 0,7 ml

Aërosolafgiftesnelheid  
(2 ml, 1% NaF):

Circa 0,12 ml/min





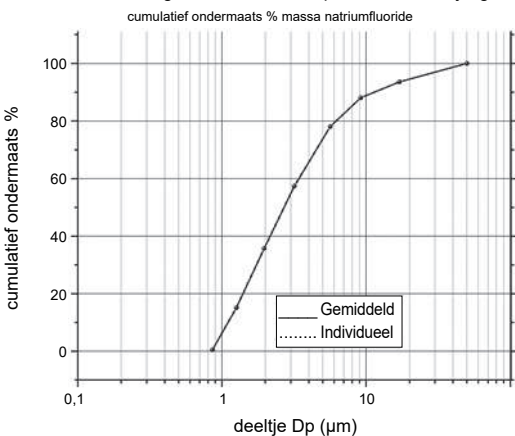







MMAD = Mass Median Aerodynamic Diameter

Resultaat van metingen met cascade-impactor voor deeltjesgrootte



CE<sub>0051</sub>

NL

Beschrijving van symbolen			
	Noodzaak voor de gebruiker om de gebruiksaanwijzing te raadplegen		Vochtigheidsbegrenzing
	Toegepast onderdeel – Type BF Beschermingsgraad tegen elektrische schokken (lekstroom)		Luchtdrukbegrenzing
	Klasse II Bescherming tegen elektrische schokken		Temperatuurbegrenzing
IP XX	Beschermingsgraad tegen binnendringing volgens IEC 60529		AAN/UIT (duwen-duwen)
	CE-merkteken		Wisselstroom
	Partijnummer		Medisch hulpmiddel
	Serienummer		Productiedatum

#### Algemene opmerkingen:

- IP-classificatie is de mate van bescherming die de behuizing biedt in overeenstemming met IEC 60529. De compressor is beschermd tegen vaste vreemde voorwerpen met een diameter van 12 mm en meer zoals een vinger en tegen verticaal invallende waterdruppels die problemen kunnen veroorzaken bij normaal gebruik.
- Technische wijzigingen kunnen zonder voorafgaande kennisgeving worden doorgevoerd.
- Het apparaat werkt mogelijk niet wanneer temperatuur en voltage verschillen van de omstandigheden die zijn gedefinieerd in de specificaties.
- De resultaten kunnen afwijken bij bepaalde geneesmiddelvormen, zoals bij suspensies of hoge viscositeit. Raadpleeg voor meer informatie de door de leverancier van het medicijn verstrekte gegevens.

## Problemen oplossen

Ingeval er tijdens gebruik een van de onderstaande problemen optreedt, controleer dan eerst of er geen ander elektrisch apparaat aanwezig is binnen een bereik van 30 cm. Als het probleem aanhoudt, raadpleeg dan de tabel hieronder.

*Het apparaat wordt niet ingeschakeld*

- Controleer of de stekker correct in het stopcontact is gestoken en of het stroomsnoer in de aansluiting van de compressor is gestoken.
- Zorg dat de aan-uitknop op aan staat.

*Het apparaat wordt wel ingeschakeld maar vernevelt niet*

- Zorg dat de verstuiver aan de vernevelkap van de vernevelset is bevestigd.
- Controleer of de luchtslang niet platgedrukt of verbogen is.
- Controleer het luchtfilter op blokkeringen en vuil. Vervang het zo nodig.
- Controleer of er voldoende medicijn in de vernevelset is gedaan.

*Het apparaat stopt plotseling met werken tijdens het gebruik.*

- De thermische beveiliging heeft het apparaat uitgeschakeld om een van de volgende redenen:
  - het apparaat werd gebruikt in een omgeving met temperaturen boven 40 °C;
  - de ventilatie-openingen waren afgedekt.

Probeer niet zelf het apparaat te repareren. Open het apparaat niet en/of haal het niet uit elkaar. Op geen van de onderdelen van het apparaat kan de gebruiker onderhoud uitvoeren. Breng het apparaat naar een erkende distributeur of erkend verkooppunt van OMRON.

Meld bij de fabrikant en de bevoegde instantie van de lidstaat waarin u bent gevestigd, alle ernstige voorvallen die zich in relatie tot dit apparaat hebben voorgedaan.

## Garantie

Hartelijk dank voor het aanschaffen van een OMRON-product. Voor dit product is gebruikgemaakt van hoogwaardig materiaal en er is veel aandacht besteed aan de productie ervan. Het is ontworpen met het oog op het hoogste gebruiksgemak, op voorwaarde dat het op de juiste wijze wordt bediend en onderhouden, zoals beschreven in de gebruiksaanwijzing. OMRON biedt op dit product een garantie van 3 jaar vanaf de datum van aankoop. OMRON garandeert de degelijkheid van constructie, vervaardiging en materiaal van dit product. Tijdens deze garantieperiode zal OMRON, zonder kosten in rekening te brengen voor arbeidsloon of onderdelen, het defecte product of eventuele defecte onderdelen repareren of vervangen. De garantie biedt geen dekking voor het volgende:

- a. Transportkosten en transportrisico's.
- b. Kosten voor reparaties en/of defecten die het gevolg zijn van reparaties die zijn uitgevoerd door onbevoegde personen.
- c. Periodieke controles en onderhoud.
- d. Defecten of slijtage van optionele onderdelen of andere koppelstukken dan het hoofdapparaat, tenzij expliciet hierboven gegarandeerd.
- e. Kosten die voortvloeien uit afwijzing van een claim (deze worden in rekening gebracht).
- f. Alle schades, inclusief de schades die per ongeluk of door misbruik zijn ontstaan.

Als u services nodig hebt die onder de garantie vallen, neem dan contact op met de dealer bij wie u het product hebt aangeschaft of met een erkende OMRON-distributeur. Raadpleeg voor het adres de beschrijving op de productverpakking/bijsluiter of informeer bij uw vakhandelaar. Reparaties of vervangingen die onder de garantie vallen, geven geen recht op verlenging of vernieuwing van de garantieperiode. De garantie wordt alleen toegekend als het volledige product wordt geretourneerd, samen met de door de winkelier aan de consument verstrekte originele factuur/kassabon. OMRON behoudt zich het recht voor om garantie-aanspraken af te wijzen als de informatie van de koper onvolledig of onjuist is.

## Optionele medische accessoires

Productbeschrijving	Model
Vernevelset	NEB6026
Luchtslang	NEB6016
Mondstukset (Inhoud: mondstuk met dop, exhalatieventiel, inhalatieventiel)	NEB6027
Masker voor kinderen (met elastische band)	NEB6028
Masker voor volwassenen (met elastische band)	NEB6029
Steunadapter voor het masker voor kinderen	NEB6030
Neusdouche	NEB6014

## Overige optionele/vervangende onderdelen

Productbeschrijving	Model
Stroomsnoer met EU-stekker	3AC459
Stroomsnoer met UK-stekker	3AC460
Luchtfilterset (inhoud: 5 stuks)	3AC458

### Belangrijke informatie met betrekking tot de elektromagnetische compatibiliteit (EMC)

Dit apparaat, vervaardigd door 3A HEALTH CARE S.r.l., voldoet aan de norm EN60601-1-2:2015 elektromagnetische compatibiliteit (EMC). Meer documentatie met betrekking tot deze EMC-norm is verkrijgbaar bij OMRON HEALTHCARE EUROPE, op het adres dat in deze gebruiksaanwijzing staat vermeld of op [www.omron-healthcare.com](http://www.omron-healthcare.com).

NL



### VERWIJDERINGSPROCEDURE (richtlijn 2012/19/EU-WEEE)

Dit product mag niet als normaal huishoudelijk afval worden behandeld, maar moet worden ingeleverd bij een inzamelpunt voor het recyclen van elektrische en elektronische apparaten. Voor meer informatie kunt u terecht bij uw gemeente, het gemeentelijke afvalverwerkingsbedrijf of de winkelier waar u het product hebt aangeschaft.

<b>Fabrikant</b> 		<b>3A HEALTH CARE S.r.l.</b> Via Marziale Cerutti, 90F/G 25017 Lonato del Garda (BS), Italië
<b>Distributeur</b>		<b>OMRON HEALTHCARE EUROPE B.V.</b> Scorpius 33, 2132 LR Hoofddorp, NEDERLAND <a href="http://www.omron-healthcare.com">www.omron-healthcare.com</a>
<b>Dochter-  ondernemingen</b>	<b>Importeur voor  het Verenigd  Koninkrijk en  verantwoordelijke  in het VK</b>	<b>OMRON HEALTHCARE UK LTD.</b> Opal Drive, Fox Milne, Milton Keynes, MK15 0DG, UK <a href="http://www.omron-healthcare.com">www.omron-healthcare.com</a>
		<b>OMRON MEDIZINTECHNIK  HANDELSGESELLSCHAFT mbH /  OMRON SANTÉ FRANCE SAS</b> <a href="http://www.omron-healthcare.com/distributors">www.omron-healthcare.com/distributors</a>

Geproduceerd in Italië



# OMRON

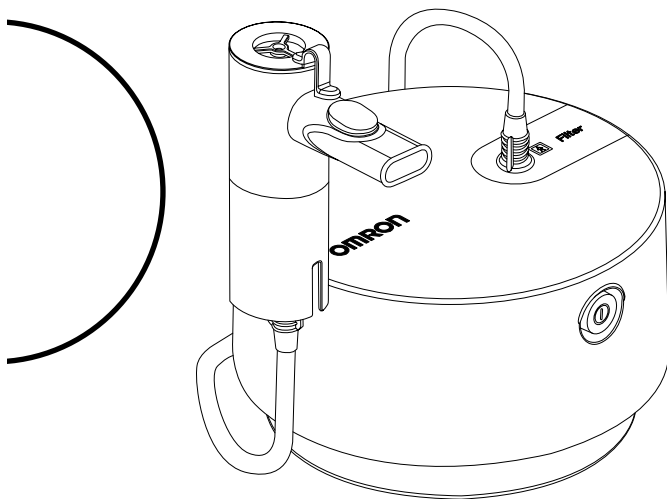

**Ингалятор компрессорный  
C28P  
(NE-C105-E)  
Руководство по эксплуатации**

EN

FR

DE

IT

ES

NL

RU

TR

AR

All for Healthcare

## Содержание

Назначение .....	123
Принцип работы небулайзерной камеры .....	124
Небулайзерная камера с технологией Advanced Valve Technology (AVT) .....	125
Знакомство с прибором .....	126
Инструкция по технике безопасности .....	127
Использование.....	128
Очистка и ежедневная дезинфекция .....	132
Замена воздушного фильтра .....	133
Технические характеристики .....	134
Устранение неисправностей.....	137
Гарантия.....	138
Принадлежности, приобретаемые дополнительно.....	139
Другие дополнительные детали/детали для замены .....	139

Благодарим за приобретение компрессорного ингалятора (небулайзера) OMRON C28P.

Данное устройство было разработано в сотрудничестве с пульмонологами в целях повышения эффективности лечения астмы, ХОБЛ (хроническая обструктивная болезнь лёгких), хронического бронхита, а также респираторных заболеваний аллергической и прочей этиологии. Это устройство является медицинским. Используйте его только в соответствии с указаниями лечащего врача и/или пульмонолога.

## Назначение

### Медицинское назначение

Данный продукт предназначен для преобразования жидкого лекарственного средства в аэрозоль для последующего вдыхания и доставки в дыхательные пути, в соответствии с рекомендациями медицинского специалиста.

### Пользователь

- Квалифицированные медицинские специалисты (врачи, медицинские сестры и физиотерапевты), а также медицинские работники или пациенты под контролем квалифицированных медицинских специалистов.
- Кроме того, пользователь должен понимать основные принципы действия небулайзера С28Р и содержание этого руководства по эксплуатации.

### Пациенты

Лица, страдающие респираторными заболеваниями и нуждающиеся во вдыхании лекарственных средств.

### Сфера применения

Данный прибор предназначен для использования в медицинских учреждениях (больницы, поликлиники и кабинеты врачей), а также в домашних условиях.

### Срок службы

Ниже указаны сроки службы при условии, что устройство используется для распыления 3 раза в день по 10 минут при комнатной температуре (23°C).

Срок службы устройства может зависеть от сферы применения, в которой оно используется.

Компрессор (основной блок):	7,5 лет
Сетевой шнур:	7,5 лет
Небулайзерная камера / Загубник / Маска для детей / Маска для взрослых / Воздуховодная трубка / Переходник:	1 год
Воздушный фильтр:	60 дней

Частое использование устройства может привести к сокращению его срока службы.

RU

## Принцип работы небулайзерной камеры

Лекарственное средство, подаваемое через канал для лекарственного средства, смешивается со сжатым воздухом, нагнетаемым компрессором. Лекарственное средство при смешивании со сжатым воздухом превращается в мелкодисперсный аэрозоль и направляется вверх, где при контакте с дефлектором разбивается на множество еще более мелких частиц аэрозоля.

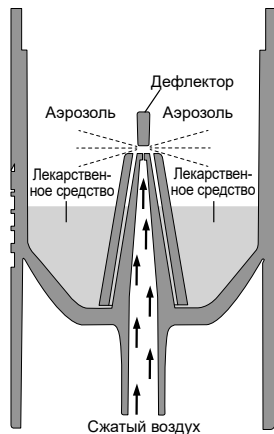

## Небулайзерная камера с технологией Advanced Valve Technology (AVT)

Ингалятор С28Р оборудован стимулирующей дыхание клапанной системой, которая обеспечивает вдыхание пациентом максимального количества лекарственного средства. Эта система оптимизирует поступление лекарственного средства во время вдоха и снижает потери лекарственного средства во время выдоха.

Синхронизация потока аэрозоля с дыханием позволяет оптимизировать лечебный эффект от вдыхаемого лекарственного средства.

Примечание: синхронизация работы ингалятора осуществляется только при использовании загубника!

### Фаза вдоха

Во время вдоха клапан вдоха (А) открывается и воздух поступает в ингалятор.

Воздух смешивается с произведенным аэрозолем (В) и вдыхается пациентом (С) через загубник.

В этой фазе клапан выдоха (D) остается закрытым, что предотвращает потерю аэрозоля.

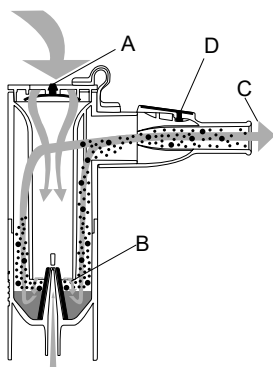

### Фаза выдоха

При выдохе через загубник клапан вдоха (А) ингалятора закрывается, что предотвращает выделение аэрозоля из ингалятора.

Произведенный аэрозоль остается в ингаляторе и может использоваться при следующей фазе вдоха.

Выдыхаемый воздух покидает загубник через клапан выдоха (D).

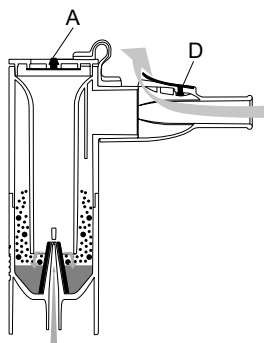

RU

## Знакомство с прибором



### Небулайзерная камера



Воздуховодная трубка (ПВХ, 150 см)

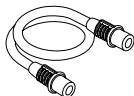

### Комплект загубника



Маска для взрослых (ПП+ТПЭ) с эластичной лентой



Поддерживающий переходник для маски для детей (ПП)



Маска для детей (ПП+ТПЭ) с эластичной лентой



Руководство по эксплуатации

Сумка для переноски

Воздушные фильтры x 5

## Инструкция по технике безопасности

 Внимательно прочитайте инструкции перед использованием.

### Предупреждение!

1. Используйте прибор только в качестве ингалятора для лечебных целей. Использование не по назначению недопустимо и может быть опасно. Производитель снимает с себя ответственность в случае использования прибора не по назначению.
2. Не используйте в анестезиологических или дыхательных контурах.
3. После использования всегда отсоединяйте штекер сетевого шнура.
4. Запрещается закрывать вентиляционные отверстия во время использования. Компрессор может нагреться, и при его касании имеется риск получения ожога.
5. Компрессор и штекер сетевого шнура не защищены от попадания влаги. Не допускайте попадания на эти части воды или иной жидкости. В случае попадания жидкости на эти части, немедленно выньте штекер сетевого шнура из сетевой розетки и удалите жидкость.
6. Не предпринимайте самостоятельных попыток починить прибор. См. раздел «Устранение неисправностей».
7. Держите прибор в недоступном для младенцев и детей месте. Прибор может содержать мелкие детали, которые могут быть проглочены.
8. Использование прибора для лечения детей или людей с ограниченными возможностями либо в их присутствии должно осуществляться под постоянным контролем.
9. При выборе типа, дозы и режима введения лекарственного средства следуйте указаниям Вашего лечащего врача и/или пульмонолога.
10. Данное устройство не должно использоваться пациентами, которые находятся без сознания или не дышат самостоятельно.
11. После завершения сеанса лечения не забудьте отсоединить воздуховодную трубку от небулайзерной камеры и от компрессора.
12. Из-за своей длины сетевой шнур и воздуховодная трубка могут представлять опасность удушья.
13. Убедитесь, что компрессор используется в таком месте, где вилка сетевого шнура будет легко доступна во время терапии.
14. Если во время использования этого прибора возникают любые аллергические реакции на применяемое лекарство, немедленно прекратите его использование и обратитесь к врачу.
15. Во время использования устройства убедитесь в том, что на расстоянии 30 см от него нет сотовых телефонов или других электрических устройств, излучающих электромагнитные поля. Это может привести к ухудшению работы устройства.
16. Не используйте для ингаляции компрессорным ингалятором масла, отвары и микстуры на основе трав.

RU

## Использование

1. Убедитесь, что кнопка питания находится в положении «ВЫКЛ» (индикатор питания не горит).
2. Подключите сетевой шнур к компрессору и вставьте штекер сетевого шнура в электрическую розетку.

**Примечание.** Не устанавливайте прибор в таких местах, где будет трудно отсоединить сетевой шнур.

3. Снимите крышку небулайзерной камеры с резервуара для лекарственных средств.
  - 1) Поверните крышку небулайзерной камеры против часовой стрелки.
  - 2) Снимите крышку небулайзерной камеры с резервуара для лекарственных средств.
4. Убедитесь, что отбойник надежно присоединен к крышке небулайзерной камеры.

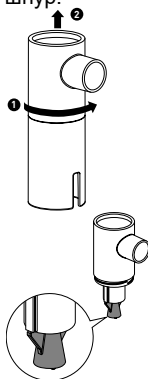

5. Залейте необходимое количество прописанного врачом лекарственного средства в резервуар для лекарственных средств. Обязательно выполняйте инструкции относительно минимального и максимального объемов (см. «Технические характеристики»). Если в небулайзерной камере слишком мало или слишком много лекарственного средства, эффективность ингаляции, а следовательно, и лечения, значительно ухудшается.





6. Наденьте крышку небулайзерной камеры обратно на резервуар для лекарственных средств.

- 1) Опустите крышку небулайзерной камеры на резервуар для лекарственных средств.
- 2) Поверните крышку небулайзерной камеры по часовой стрелке.



### Использование загубника

7а. Соберите загубник.

Убедитесь, что клапаны установлены правильно.  
См. рисунок.

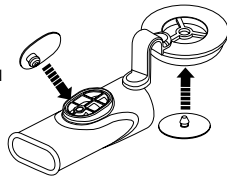

7б. Соедините загубник с небулайзерной камерой и прижмите заглушку сверху к крышке небулайзерной камеры.

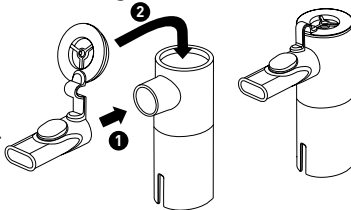

7в. Для того, чтобы клапанная система работала максимально эффективно, держите загубник во рту как во время вдоха, так и во время выдоха.

**Примечание:** У детей и любых пациентов с ограниченными возможностями вместо загубника следует использовать маску. При использовании маски убедитесь, что заглушка снята с крышки небулайзерной камеры.

### **Внимание!**

При отсоединении загубника от небулайзерной камеры необходимо сначала отсоединить заглушку от крышки небулайзерной камеры, а затем вытянуть загубник. **Не изменяйте последовательность этих действий!**

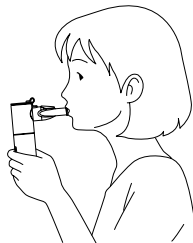

RU

### Использование маски для взрослых

- 7г. Присоедините маску для взрослых к крышке небулайзерной камеры.

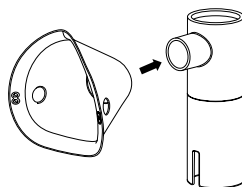

### Использование маски для детей и переходника

- 7д. Подсоедините маску для детей к поддерживающему переходнику, затем подсоедините его к небулайзерной камере.

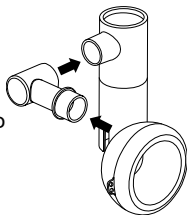

8. Подсоедините воздуховодную трубку. Слегка нажимая и проворачивая штекер воздуховодной трубки, плотно вставьте его в разъем воздуховодной трубки.

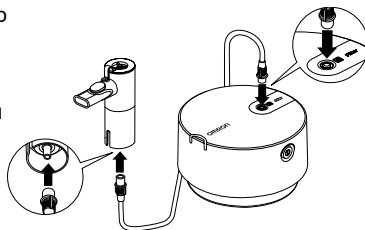

9. Держите небулайзерную камеру, как показано справа. Следуйте указаниям лечащего врача или пульмонолога.



### **⚠ Внимание!**

Не наклоняйте небулайзерную камеру более чем на 30 градусов в любом направлении. Лекарственное средство может вытечь в рот, или же ингаляция будет выполняться неэффективно.

- 10.** Чтобы включить компрессор, нажмите кнопку питания. Загорается синий индикатор. Компрессор включается, начинается распыление и образуется аэрозоль. Спокойно вдыхайте лекарство. Выдыхайте через загубник.
- 11.** По окончании процедуры еще раз нажмите кнопку питания, чтобы отключить устройство. Затем отсоедините компрессор от электрической розетки.

## Очистка и ежедневная дезинфекция

При очистке и дезинфекции деталей соблюдайте правила, приведенные ниже. Несоблюдение этих правил может привести к повреждению небулайзерной камеры, неэффективному распылению или инфицированию.

Перед очисткой и дезинфекцией деталей небулайзера тщательно вымойте руки.

Перед использованием выполняйте очистку и дезинфекцию небулайзерной камеры, ее деталей и принадлежностей (маски, загубника и переходника):

- при первом использовании после приобретения (очистка и дезинфекция)
- если устройство не использовалось в течение длительного времени (очистка и дезинфекция)
- если устройство используется другим лицом (очистка и дезинфекция)
- после каждого использования (очистка)
- по окончании последнего использования в течение дня (очистка и дезинфекция)

### ● Очистка небулайзерной камеры, масок, загубника (со всеми деталями) и переходника

Полностью разберите небулайзерную камеру. Снимите клапаны с загубника. Промойте ее детали теплой водой с мягким нейтральным моющим средством. Затем тщательно прополощите чистой горячей водой из-под крана, осторожно удалите избыток влаги и дайте высохнуть на воздухе в чистом месте. Рекомендуется заменять небулайзерную камеру и загубник через 100–120 процедур или 20 циклов кипячения.

### ● Очистка компрессора

Убедитесь, что штекер сетевого шнура отключен от электрической розетки.

Тщательно протрите мягкой тканью, смоченной в воде или в мягком нейтральном моющем средстве.

### ● Удаление конденсата из воздуховодной трубки

Если в воздуховодной трубке остается влага, выполните описанные ниже действия. Убедитесь, что воздуховодная трубка подсоединена к компрессору. Отсоедините воздуховодную трубку от небулайзерной камеры. Включите компрессор и просушите воздуховодную трубку, пропуская через нее воздух.

- **Дезинфекция небулайзерной камеры, масок, загубника (со всеми деталями) и переходника**

Если детали сильно загрязнены, замените их новыми. Для дезинфекции небулайзерной камеры, масок, загубника (со всеми деталями) и адаптера можно применять химическое дезинфицирующее средство, например этанол, натрия гипохлорит (Milton), следуя инструкциям по эксплуатации изделия и промывая изделие чистой теплой водой. Дайте высохнуть на воздухе.

**Примечание:** Ни в коем случае не проводите очистку бензином, растворителем или огнеопасным химическим средством. Эластичные (не из латекса) ленты дезинфицировать запрещено. Снимайте эластичные ленты при дезинфекции масок.

- **Кипячение**

Небулайзерную камеру, загубник (со всеми деталями), маски и переходник также можно дезинфицировать кипячением в течение 15–20 минут в большом объеме воды. После кипячения осторожно извлеките детали, стряхните с них избыток влаги и дайте высохнуть на воздухе в чистом помещении.

**Примечание:** Не кипятите воздуховодную трубку.

## Замена воздушного фильтра

Если воздушный фильтр изменил цвет или использовался более 60 дней, замените его новым. Информацию о приобретении фильтров см. в разделе «Другие дополнительные детали/детали для замены».

Снимите крышку воздушного фильтра с помощью плоской отвертки, удалите фильтр и установите новый фильтр, как показано на рисунке.

Установите крышку воздушного фильтра на место.

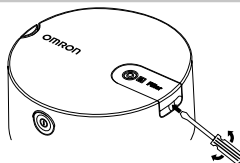

**Примечание:** Не мойте и не очищайте воздушный фильтр. Если воздушный фильтр намок, замените его. Влажные воздушные фильтры могут привести к закупорке

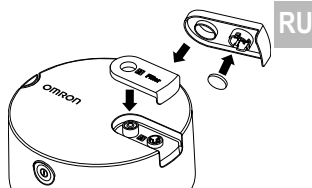

## Технические характеристики

Наименование:	Оборудование для аэрозольтерапии
Наименование:	Ингалятор компрессорный
Модель:	C28P (NE-C105-E)
Источник питания:	230 В ~ 50 Гц
Потребляемая мощность:	140ВА
Режим работы:	непрерывное использование
Условия эксплуатации: температура окружающего воздуха/ относительная влажность/атмосферное давление:	от +5°C до +40°C / от 15% до 85% относительной влажности / от 700 до 1060 гПа
Условия хранения и транспортирования: температура окружающего воздуха/ относительная влажность/атмосферное давление:	от -20°C до +60°C / от 5% до 95% относительной влажности / от 500 до 1060 гПа
Классификация степеней защиты:	тип ВF (рабочая часть аппарата) — загубник для носа и маски Класс II (защита от поражения электрическим током)
Классификация степени защиты оболочки:	IP21
Масса компрессора:	прибл. 1,3 кг (только компрессор)
Габаритные размеры компрессора:	прибл. Ø 180 x 104 (В) мм
Комплект поставки:	Компрессор, сетевой шнур с европейским штекером, небулайзерная камера, воздуховодная трубка (150 см), комплект загубника, переходник, маска для взрослых, маска для детей, сумка для переноски, запасные воздушные фильтры 5 штук, руководство по эксплуатации
Емкость резервуара для лекарственных средств:	мин. 2 мл – макс. 10 мл

Остаточный объем лекарственного средства:	прибл. 0,7 мл
Звук: уровень шума (на расстоянии 1 м)	прибл. 55 дБ
Размер частиц (MMAD):	прибл. 2,65 мкм
Подача аэрозоля (2 мл, 1% NaF):	прибл. 0,7 мл
Скорость подачи аэрозоля (2 мл, 1% NaF):	прибл. 0,12 мл/мин

MMAD = Mass Median Aerodynamic Diameter (аэродинамический диаметр частиц средней массы)

Результат измерений с помощью каскадного импактора для размера частиц

Суммарное процентное распределение частиц фтористого натрия нижней фракции

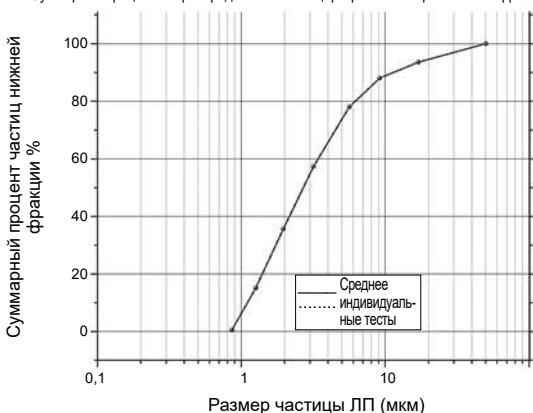

RU

Описание символов			
	Пользователю следует обратиться к руководству по эксплуатации		Диапазон влажности
	Рабочая часть аппарата — степень защиты от поражения электрическим током (ток утечки) типа BF		Ограничение атмосферного давления
	Класс II Защита от поражения электрическим током		Температурный диапазон
IP XX	Степень защиты, обеспечиваемая оболочками, согласно IEC 60529		ВКЛ/ВЫКЛ питания (нажать-нажать)
	Знак соответствия директиве ЕС		Переменный ток
	Номер партии		Медицинский прибор
	Серийный номер		Дата изготовления

#### Общие примечания

- Классификация IP представляет собой степень защиты в соответствии со стандартом IEC 60529. Компрессор защищен от твердых посторонних объектов диаметром 12 мм (таких, например, как палец) или больше, а также от вертикально падающих капель воды, способных вызвать неполадки при нормальной работе.
- Технические характеристики могут быть изменены без предварительного уведомления.
- Устройство может не работать, если температура и напряжение отличаются от тех, что указаны в технических характеристиках.
- В зависимости от лекарственных средств, таких как суспензии или сильновязкие вещества, производительность может изменяться. Более подробную информацию см. в справочных данных поставщика лекарственного препарата.



## Устранение неисправностей

Если во время использования возникает одна из неисправностей, указанных ниже, прежде всего убедитесь, что на расстоянии 30 см от устройства нет других электрических приборов. Если неисправность устранить не удастся, см. таблицу ниже.

### *Прибор не включается*

- Убедитесь, что вилка сетевого шнура надлежащим образом вставлена в электрическую розетку, а сетевой шнур подключен к разъему компрессора.
- Убедитесь, что кнопка питания находится в положении «вкл».

### *Прибор включается, но распыление не выполняется*

- Убедитесь, что отбойник закреплен на крышке небулайзерной камеры.
- Убедитесь, что воздухопроводная трубка не деформирована и не перегнута.
- Проверьте воздушный фильтр на наличие засорения и загрязнения. При необходимости замените.
- Убедитесь в том, что в небулайзерную камеру залито достаточное количество лекарственного средства.

### *Прибор неожиданно перестает работать во время эксплуатации.*

- Тепловой выключатель отключил устройство по одной из следующих причин:
  - прибор использовался в среде, температура которой превышала 40°C;
  - были перекрыты вентиляционные отверстия.

Не предпринимайте самостоятельных попыток починить прибор. Не открывайте и не модифицируйте прибор. Ни одна из деталей прибора не подлежит обслуживанию пользователем. Свяжитесь с организацией, в которой Вы приобрели прибор или с ближайшим центром технического обслуживания продукции OMRON.

Сообщайте производителю и уполномоченным инстанциям государства, в котором Вы находитесь, обо всех серьезных происшествиях, связанных с этим изделием.

RU

## Гарантия

Благодарим за покупку изделия OMRON. Это изделие создано из высококачественных материалов, и его изготовлению уделено большое внимание. Изделие позволяет обеспечить наивысший уровень удобства при условии надлежащей эксплуатации и при обслуживании в соответствии с руководством по эксплуатации. На это изделие компания OMRON предоставляет гарантию сроком 3 года, начиная с даты приобретения. Компания OMRON предоставляет гарантию на конструкцию, качество изготовления и материалы изделия. В период действия гарантии компания OMRON, не взимая оплату за работу или запасные части, отремонтирует или заменит неисправное изделие или любые его части. Гарантией не обеспечиваются любые из следующих затрат:

- a. Затраты на транспортировку и риски транспортировки.
- b. Затраты на ремонт и/или дефекты, явившиеся следствием ремонта, выполненного не уполномоченными лицами.
- c. Затраты на периодические проверки и обслуживание.
- d. Отказ или износ дополнительных принадлежностей или иных деталей, помимо основного блока, если выше на них не предоставлена гарантия, выраженная в явной форме.
- e. Затраты, вызванные принятием претензии (подлежат оплате заказчиком).
- f. Повреждения любого рода, включая травмы, вызванные небрежностью или ненадлежащим использованием.

При необходимости гарантийного обслуживания обратитесь к организации, где Вы приобрели прибор или в ближайший центр технического обслуживания компании OMRON. Адрес смотрите на упаковке изделия/в документации или же обратитесь в специальный магазин розничной торговли.

Ремонт или замена в период действия гарантии не является поводом для любого расширительного толкования или продления срока действия гарантии.

Гарантия будет предоставлена только в том случае, если изделие возвращено целиком вместе с оригиналом счета-фактуры/товарным чеком, выданным продавцом покупателю. Компания OMRON оставляет за собой право отказать в гарантийном обслуживании, если была предоставлена нечеткая информация.

## Принадлежности, приобретаемые дополнительно

Наименование	Модель
Небулайзерная камера	NEB6026
Воздуховодная трубка	NEB6016
Комплект загубника (Содержание: загубник с заглушкой, клапан выдоха, клапан вдоха)	NEB6027
Маска для детей (с эластичной лентой)	NEB6028
Маска для взрослых (с эластичной лентой)	NEB6029
Поддерживающий переходник для маски для детей	NEB6030
Назальный душ	NEB6014

## Другие дополнительные детали/детали для замены

Наименование	Модель
Сетевой шнур с европейским штекером	ЗАС459
Сетевой шнур со штекером стандарта Великобритании	ЗАС460
Набор воздушных фильтров (содержимое упаковки: 5 шт.)	ЗАС458

### Важная информация об электромагнитной совместимости (ЭМС)

Этот прибор, произведенный компанией ZA HEALTH CARE S.r.l., соответствует требованиям стандарта электромагнитной совместимости (ЭМС) EN60601-1-2:2015. Остальная документация о соответствии стандарту ЭМС находится в офисе компании OMRON HEALTHCARE EUROPE по адресу, указанному в этом руководстве по эксплуатации, или же по адресу [www.omron-healthcare.com](http://www.omron-healthcare.com).



### ПРОЦЕДУРА УТИЛИЗАЦИИ (дир. 2012/19/EU-WEEE)

В соответствии с требованиями Директивы 2012/19/EU-WEEE этот символ на продукте или в описании к нему указывает, что данный продукт не подлежит утилизации вместе с другими домашними отходами по окончании срока службы. Чтобы предотвратить возможный ущерб для окружающей среды или здоровья человека вследствие неконтролируемой утилизации отходов, пожалуйста, отделите это изделие от других типов отходов и утилизируйте его надлежащим образом для рационального повторного использования материальных ресурсов. Для утилизации прибора обратитесь в специализированные пункты приема, расположенные в Вашем городе, или к местным органам власти для получения подробной информации о том, куда и как вернуть данный прибор для экологически безопасной переработки.

RU

<b>Производитель</b> 		<b>3A HEALTH CARE S.r.l.</b> Via Marziale Cerutti, 90F/G 25017 Lonato del Garda (BS), Италия
<b>Дистрибьютор</b>		<b>OMRON HEALTHCARE EUROPE B.V.</b> Scorpius 33, 2132 LR Hoofddorp, НИДЕРЛАНДЫ <a href="http://www.omron-healthcare.com">www.omron-healthcare.com</a>
<b>Филиалы</b>	<b>Импортер в Великобритании и уполномоченное лицо</b>	<b>OMRON HEALTHCARE UK LTD.</b> Opal Drive, Fox Milne, Milton Keynes, MK15 0DG, ВЕЛИКОБРИТАНИЯ <a href="http://www.omron-healthcare.com">www.omron-healthcare.com</a>
		<b>OMRON MEDIZINTECHNIK HANDELSGESELLSCHAFT mbH / OMRON SANTÉ FRANCE SAS</b> <a href="http://www.omron-healthcare.com/distributors">www.omron-healthcare.com/distributors</a>

Сделано в Италии

# OMRON

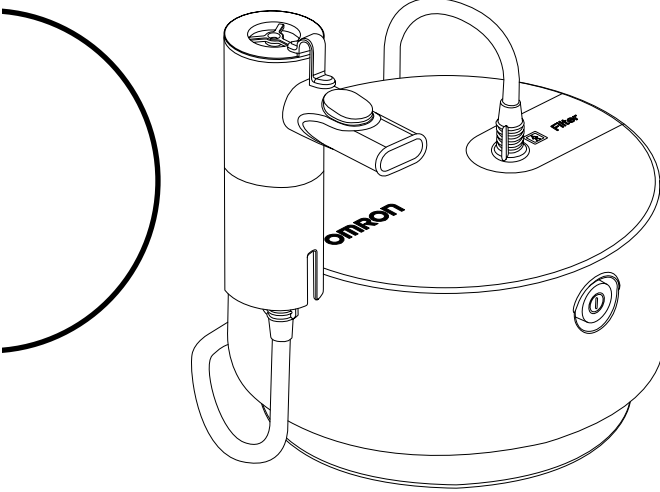

**Kompresörlü Nebulizatör  
C28P  
(NE-C105-E)  
Kullanım Kılavuzu**

EN

FR

DE

IT

ES

NL

RU

TR

AR

All for Healthcare

## İçindekiler

Amaçlanan kullanım .....	143
Nebulizatör kitinin çalışma şekli .....	144
Advanced Valve Technology (AVT)'ye sahip Nebulizatör Kiti .....	145
Ünitenizi tanıyın.....	146
Önemli güvenlik talimatları .....	147
Kullanımı .....	148
Temizlik ve günlük dezenfeksiyon .....	152
Hava filtresinin değiştirilmesi .....	153
Teknik veriler .....	154
Sorun giderme.....	157
Garanti .....	158
Opsiyonel Tıbbi Aksesuarlar.....	159
Diğer Opsiyonel/Yedek Parçalar .....	159

OMRON C28P nebulizatörü satın aldığınız için teşekkür ederiz. Bu ürün astım, KOAH (Kronik Obstrüktif Akciğer Hastalığı), kronik bronşit, alerjiler ve diğer solunum bozukluklarının başarılı şekilde tedavisi için solunum terapistlerinin katkılarıyla geliştirilmiştir. Bu cihazı yalnızca doktorunuz ve/veya solunum terapistinizin söylediği şekilde kullanın.

## Amaçlanan kullanım

### Tıbbi Amaçlı Kullanım:

Bu ürün, solunum bozukluklarında kullanılacak bir solunum ilacı olarak tasarlanmıştır.

### Amaçlanan Kullanıcı:

- Yasal olarak yetkili hekim, hemşire ve terapist ya da sağlık personeli veya kalifiye tıbbi uzmanların yönlendirmesi altındaki hastalar.
- Ayrıca kullanıcı, C28P nebulizatörün genel kullanım esaslarını ve bu kullanım kılavuzunun içeriğini anlayabilecek durumda olmalıdır.

### Amaçlanan Hastalar:

Solunum bozukluklarından muzdarip olan ve ilaç soluması gereken kişiler.

### Ortam:

Bu ürün, hastane, klinik, doktor muayenehanesi gibi tıbbi tesislerde ve evde kullanılmak içindir.

### Kullanım süresi:

Kullanım süreleri, cihaz günde 3 kez (her defasında 10'ar dakika) oda sıcaklığında (23°C) nebulizasyon için kullanıldığında aşağıdaki gibidir. Dayanıklılık süresi, kullanıldığı ortama göre değişebilir.

Kompresör (Ana ünite):	7,5 yıl
Güç kablosu:	7,5 yıl
Nebulizatör Kiti / Ağızlık / Çocuk Maskesi / Yetişkin Maskesi / Hava Tüpü / Adaptör:	1 yıl
Hava Filtresi:	60 gün

Ürünün sık kullanımı dayanıklılık süresinin kısalmasına neden olabilir.

## Nebulizatör kitinin çalışma şekli

İlaç kanalından pompalanan ilaç, kompresörlü pompa tarafından üretilen basınçlı havayla karışır. İlaçlı basınçlı hava karışımı, ince partiküllere dönüşür ve sprej başlığıyla temas halinde püskürtülür.

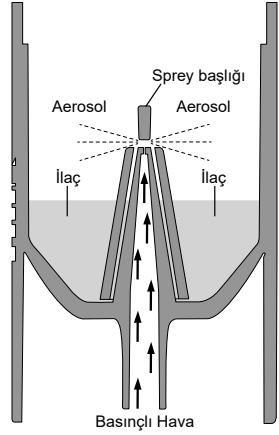



## Advanced Valve Technology (AVT)'ye sahip Nebulizatör Kiti

C28P nebulizatörde, hastanın maksimum ilaç miktarını solumasına olanak tanıyan, solunması iyileştirilmiş bir valf sistemi vardır. Soluk alınırken ilaç akışını optimize eder ve soluk verilirken ilaç kaybını azaltır. Solumayla aerosol akışı senkronize edilerek, solukla alınan ilacın terapötik etkisi optimize edilir.

Not: Yalnızca ağızlığın kullanılması, nebulizatörün senkronize çalışmasını sağlar.

### Soluk alma evresi

Soluk alınırken, soluk alma valfi (A) açılır ve nebulizatöre hava girer.

Hava, oluşturulan aerosolle (B) karışır ve hasta tarafından ağızlıkla solunarak alınır (C).

Bu evrede soluk verme valfi (D) kapalı kalarak aerosolün boşa harcanmasını engeller.

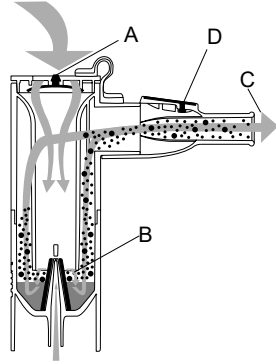

### Soluk verme evresi

Ağızlıktan soluk verirken, nebulizatörün soluk alma valfi (A) kapanır ve aerosolün nebulizatörden çıkmasını engeller. Oluşturulan aerosol nebulizatör içinde kalır ve sonraki soluk alma evresi için kullanılabilir hale gelir.

Soluk verilen hava, soluk verme valfi (D) aracılığıyla ağızlıktan çıkar.

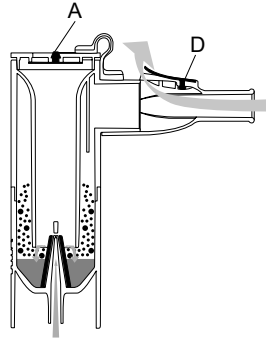

TR

## Ünitenizi tanıyın

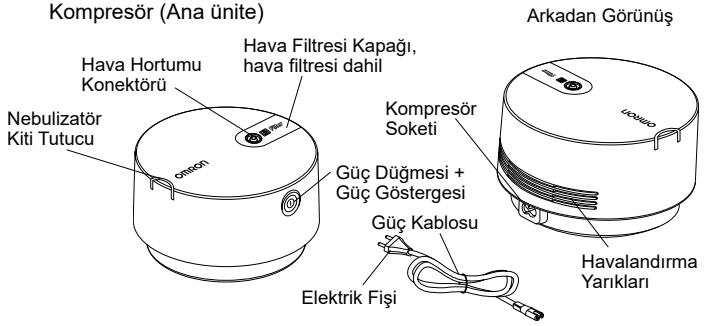

### Nebulizatör Kiti

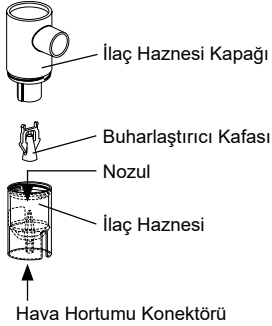

Hava Tüpü  
(PVC, 150 cm)



### Ağızlık Seti

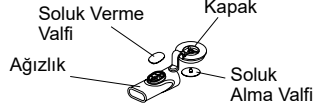

Yetişkin Maskesi  
(PP+TPE)  
lastik bant dahil



Çocuk Maskesi için  
Destek Adaptörü  
(PP)



Çocuk Maskesi  
(PP+TPE)  
lastik bant dahil



Kullanım kılavuzu

Taşıma Çantası

Yedek Hava Filtreleri x 5

## Önemli güvenlik talimatları

 Kullanmadan önce talimatları dikkatlice okuyun.

### Uyarı:

1. Cihazı yalnızca, tedavi amaçlı solunum cihazı olarak kullanın. Herhangi bir başka kullanım şekli uygun değildir ve tehlikeli olabilir. Üretici, uygun olmayan kullanımlardan sorumlu değildir.
2. Anestezik veya vantilatörlü teneffüs devrelerinde kullanmayın.
3. Kullandıktan sonra daima elektrik fişini prizden çekin.
4. Kullanım sırasında havalandırma deliklerinin üzerini kapatmayın. Kompresör ısınabilir ve dokunulduğunda yanma riski vardır.
5. Kompresör ve elektrik fişi su geçirmez değildir. Bu parçaların üzerine su veya başka sıvılar dökmeyin. Bu parçalara sıvı dökülürse, derhal elektrik fişini çekin ve sıvıyı silin.
6. Cihazı onarmaya çalışmayın. Bkz. "Sorun giderme" bölümü.
7. Cihazı gözetim altında olmayan bebekler ve çocukların ulaşabilecekleri yerlerde tutmayın. Cihaz, kolayca yutulabilecek küçük parçalar içerebilir.
8. Bu cihaz çocuklar veya kabiliyetleri sınırlı kişiler tarafından, üzerinde veya yakınında kullanıldığında yakın gözetim sağlayın.
9. İlacın tipi, dozu ve rejimi hakkında doktorunuz veya solunum terapistinizin verdiği talimatlara uyun.
10. Bu ürün, bilinci açık olmayan veya kendiliğinden soluyamayan hastalarda kullanılmamalıdır.
11. Tedaviyi bitirdikten sonra, hava hortumunu nebulizatör kitinden ve kompresörden ayırmayı unutmayın.
12. Uzunlukları dikkate alındığında, elektrik kablosu ve hava tüpü bir boğulma tehlikesi doğurabilir.
13. Kompresörü, tedavi sırasında elektrik fişine kolaylıkla erişilebilecek bir yerde kullanın.
14. Kullanım sırasında herhangi bir alerjik reaksiyonla veya başka bir rahatsızlıkla karşılaşırsanız cihazı kullanmayı derhal bırakın ve doktorunuza danışın.
15. Bu cihazı kullanırken, 30 cm yakınında cep telefonu veya elektromanyetik alan yayan herhangi bir elektrikli cihaz olmadığından emin olun. Bu, cihaz performansının bozulmasına neden olabilir.
16. Kompresörlü nebulizatörde soluma için bitkilerden gelen yağlar, dekoksyonlar ve tentürler kullanmayın.

TR

## Kullanımı

1. Güç düğmesinin OFF (Kapalı) konumunda olduğundan emin olun. (Güç göstergesi kapalıdır.)
2. Güç kablosunu kompresör soketine takın ve ardından elektrik fişini prize takın.  
**Not:** Cihazı güç kablosunun fişini prizden çekmenin zor olduğu bir yere koymayın.

3. İlaç haznesi kapağını ilaç haznesinden çıkarın.
  - 1) İlaç haznesi kapağını saat yönünün tersine çevirin.
  - 2) İlaç haznesi kapağını ilaç haznesinden kaldırıp çıkarın.

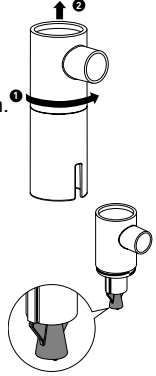

4. Buharlaştırıcı kafasının ilaç haznesi kapağına takıldığını doğrulayın.

5. İlaç haznesine önerilen miktarda ilaç koyun. Minimum ve maksimum dolum hacimleriyle ilgili talimatlara uyduğunuzdan emin olun (bkz. Teknik veriler). Nebulizatör kitinde çok az ya da çok fazla ilaç varsa; nebulizasyon ve böylelikle tedavi büyük ölçüde riske atılır.



6. İlaç haznesi kapağını ilaç haznesi üzerine geri takın.

- 1) İlaç haznesi kapağını ilaç haznesinin üzerine indirin.
- 2) İlaç haznesi kapağını saat yönüne çevirin.



### Ağızlığın kullanılması

7a. Ağızlığı takın.

Valflerin doğru takıldığından emin olun.  
Bu çizime bakın.

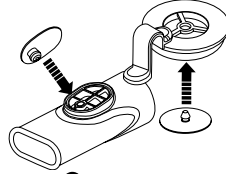

7b. Ağızlığı nebulizatör kitine takın ve kapağı ilaç haznesi kapağı üzerine bastırın.

7c. Soluk alma ve soluk verme esnasında, valf sisteminden maksimum faydayı almak üzere ağızlığı ağızda tutun.

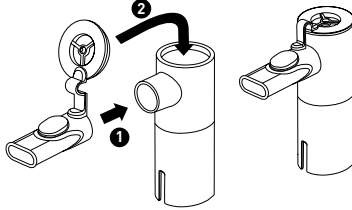

**Not:** Bebekler ya da özel gereksinimleri olan hastalar, ağızlık yerine maskeyi kullanmalıdır. Maske kullanırken, kapağın ilaç haznesi kapağından çıkarıldığından emin olun.



#### **Dikkat:**

Ağızlığı nebulizatör kitinden çıkarmak için, kapağın önce ilaç haznesi kapağından çıkarılması ve ardından dışarı çekilmesi önemlidir. **Bu sırayı ters şekilde uygulamayın!**

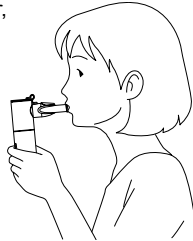

TR

## Yetişkin maskesinin kullanılması

7d. Yetişkin maskesini nebulizatör kitine takın.

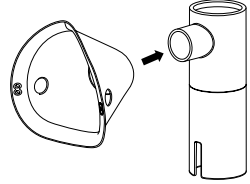

## Çocuk maskesinin ve adaptörün kullanılması

7e. Çocuk maskesini destek adaptörüne takın ve nebulizatör kitine bağlayın.

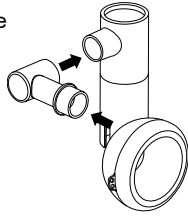

8. Hava hortumu takın. Hava borusu tapasını hafifçe kıvrıyarak hava hortumu konektörüne sıkıca bastırın.

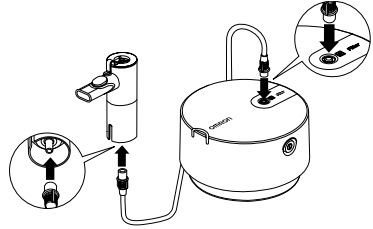

9. Nebulizatör kitini sağda görüldüğü şekilde tutun. Hekiminizin ya da solunum terapistlerinizin talimatlarına uyun.

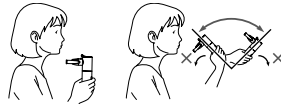

### **⚠ Dikkat:**

Nebulizatör kitini, tüm yönlere doğru 30 dereceden büyük açıyla eğmeyin. İlaç ağzın içine doğru akabilir veya nebulizasyon verimsiz olabilir.

10. Güç düğmesine basarak kompresörü açın; mavi renkli güç göstergesi yanar. Kompresör çalıştığında, nebulizasyon başlar ve aerosol üretilir. Hafifçe soluyarak ilacı alın. Ağzılıktan soluk verin.
11. Tedavi tamamlandığında, güç düğmesine tekrar basarak cihazı kapatın. Ardından kompresörün fişini elektrik prizinden çıkarın.

## Temizlik ve günlük dezenfeksiyon

Parçaları temizlerken ya da dezenfekte ederken aşağıdaki kurallara uyun. Bu kurallara uyulmaması hasara, yetersiz nebulizasyona ya da enfeksiyona neden olabilir.

Nebulizatör parçalarını temizlemeden ve dezenfekte etmeden önce ellerinizi dikkatlice yıkayın.

Nebulizatör Kitini ve parçaları ile aksesuarlarını (Maskeler, Ağızlık ve Adaptör) kullanmadan önce aşağıdaki gibi temizleyin ve dezenfekte edin:

- satın aldıktan sonra ilk defa (temizlik ve dezenfeksiyon)
- cihaz uzun süre kullanılmadıysa (temizlik ve dezenfeksiyon)
- aynı cihazı başka bir kişi kullanırsa (temizlik ve dezenfeksiyon)
- her kullanımdan sonra (temizlik)
- günün son tedavisinin ardından (temizlik ve dezenfeksiyon)

### ● Nebulizatör Kitini, Maskeleri, Ağızlığı (bütün parçalar dahil) ve Adaptörü temizleme:

Nebulizatör kitini tamamen sökün. Ağızlıktan valfleri çıkarın. Parçaları ılık su içerisinde ve yumuşak, nötr deterjan kullanarak yıkayın. Temiz ve sıcak musluk suyunda iyice durulayın ve aşırı suyu almak için hafifçe vurun ve temiz bir ortamda kurumaya bırakın. Nebulizatör Kitini ve Ağızlığı 100 ila 120 tedavi ya da yaklaşık 20 kaynatma sonrasında değiştirmeniz önerilir.

### ● Kompresörü Temizleme:

Elektrik fişinin prize takılı olmadığından emin olun.

Su veya yumuşak, nötr deterjan ile nemlendirilmiş yumuşak bir bezle silin.

### ● Hava Tüpünden yoğunlaşmanın alınması:

Hava tüpünde nem kalırsa aşağıda açıklanan prosedürü uygulayın.

Hava tüpünün kompresöre bağlı olduğundan emin olun. Hava tüpünün nebulizatör kiti ile bağlantısını kesin. Kompresörü açın ve içinden hava geçmesini sağlayarak hava tüpünü kurutun.



● **Nebulizatör Kitini, Maskeleri, Ağızlığı (bütün parçalar dahil) ve Adaptörü dezenfekte etme:**

Parçalar ağır şekilde kirlenmişse, bunları yenileri ile değiştirin. Nebulizatör Kiti, Maskeler, Ağızlık (bütün parçalar dahil) ve Adaptör, etanol, sodyum hipoklorit (Milton) gibi bir kimyasal dezenfektan kullanılarak, ürün yönergeleri doğrultusunda ve temiz ılık suyla durularak dezenfekte edilebilir. Havada kurumaya bırakın.

**Not:** Asla benzen, tiner veya alevlenebilir bir kimyasalla temizlemeyin. (Lateks olmayan) elastik bantlar dezenfekte edilemez. Maskeleri dezenfekte ederken bunları çıkarın.

● **Kaynatma:**

Nebulizatör Kiti, Ağızlık (tüm parçalar dahil), Maskeler ve Adaptör, 15 ila 20 dakika bol miktarda suda kaynatılarak da dezenfekte edilebilir. Kaynatıldıktan sonra, parçaları dikkatlice çıkarın, suyun fazlasını sallayarak atın ve temiz bir ortamda kurumaya bırakın.

**Not:** Hava Tüpünü kaynatmayın.

## Hava filtresinin değiştirilmesi

Hava filtresinin rengi değişmişse veya filtre 60 günden daha uzun süre kullanılmışsa yenisiyle değiştirin. Filtre satın almak için, Diğer Opsiyonel/Yedek Parçalar bölümüne bakın.

Şekilde gösterildiği gibi düz bir tornavida kullanarak hava filtresi kapağını çıkarın; filtreyi çıkarın ve yeni filtreyi gösterildiği gibi takın. Hava filtresi kapağını yerine takın.

**Not:** Hava filtresini yıkamayın veya temizlemeyin. Hava filtresi ıslanırsa değiştirin. Nemli hava filtreleri tıkanmalara yol açabilir

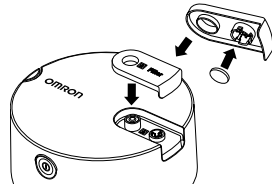
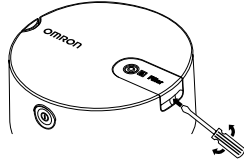

TR

## Teknik veriler

Ürün Kategorisi:	Aerosolterapi Ekipmanı
Ürün Açıklaması:	Kompresörlü Nebulizatör
Model (kod):	C28P (NE-C105-E)
Değer:	230 V ~50 Hz
Güç Tüketimi:	140 VA
Çalıştırma Modu:	Kesintisiz Kullanım
Çalışma Sıcaklığı/Nem Oranı/Hava Basıncı:	+5°C ila +40°C / %15 ila %85 BN / 700 ila 1.060 hPa
Saklama ve Taşıma Sıcaklığı/Nem Oranı/Hava Basıncı:	-20°C ila +60°C / %5 ila %95 BN / 500 ila 1.060 hPa
Sınıflandırmalar:	Tıp BF (Uygulamalı parça): Ağızlık ve Maskeler Sınıf II (Elektrik çarpmasına karşı koruma)
IP Sınıfı:	IP21
Kompresörün Ağırlığı:	Yakl. 1,3 kg (yalnızca kompresör)
Kompresörün Boyutları:	Yakl. Ø 180 x 104 (Y) mm
İçindekiler:	Kompresör, AB Fişli Elektrik Kablosu, Nebulizatör Kiti, Hava Tüpü (150 cm), Ağızlık Seti, Adaptör, Yetişkin Maskesi, Çocuk Maskesi, Taşıma Çantası, 5 adet Yedek Hava Filtresi, Kullanım Kılavuzu
Uygun İlaç Miktarları:	2 ml minimum - 10 ml maksimum
Kalan ilaç hacmi:	Yakl. 0,7 ml
Ses: Gürültü düzeyi (1 m mesafede)	Yakl. 55 dB
Partikül Boyutu (MMAD)	Yakl. 2,65 µm
Aerosol Çıkışı (2 ml, %1 NaF):	Yakl. 0,7 ml
Aerosol Çıkış Oranı (2 ml, %1 NaF):	Yakl. 0,12 ml/dk.

MMAD = Aerosol Partikülleri Aerodinamik Çapı





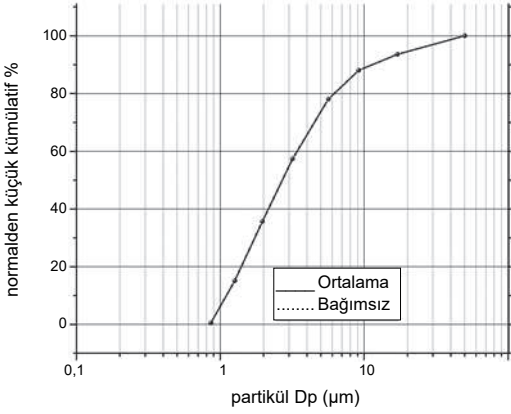







### Partikül boyutu için kademeli ayırıcı ölçüm sonuçları

normalden küçük kümülatif sodyum florür partikül kütle % değeri



**CE** 0051

TR

<b>Sembol açıklaması</b>			
	Kullanıcının kullanım talimatlarına başvurmasını gerektirir		Nem sınırlaması
	Tatbiki parça - Tip BF Elektrik çarpmasına karşı koruma derecesi (kaçak akım)		Atmosferik basınç sınırlaması
	Sınıf II Elektrik çarpmasına karşı koruma		Sıcaklık sınırlaması
IP XX	Katı cisimlere karşı koruma sınıfı IEC 60529		Güç Açma/kapama (basmalı)
CE	CE İşareti		Alternatif akım
	LOT numarası		Tıbbi Cihaz
	Seri numarası		Üretim Tarihi

#### Genel Notlar:

- IP sınıfı koruma derecesi IEC 60529'a uygun muhafazalarla sağlanır. Kompresör, parmak gibi 12 mm çapında ve daha büyük katı yabancı maddelere ve normal çalışma sırasında sorunlara neden olabilecek dikey düşen su damllarına karşı korumalıdır.
- Önceden haber verilmeden teknik değişikliğe tabidir.
- Sıcaklığın ve voltaj koşullarının teknik özellikler bölümünde belirtilenlerden farklı olması halinde, cihaz çalışmayabilir.
- Süspansiyonlar veya yüksek viskoziteli ilaçlar gibi ilaçlarla kullanıldığında performans değişebilir. Daha ayrıntılı bilgi için tedarikçi firma belgelerine bakın.

## Sorun giderme

Kullanım sırasında aşağıdaki sorunlardan herhangi biri meydana gelirse, öncelikle 30 cm yakında başka bir elektrikli cihaz olmadığını kontrol edin. Sorun devam ederse lütfen aşağıdaki tabloya başvurun.

### *Cihaz açılmıyor*

- Elektrik fişinin prize doğru takıldığını ve elektrik kablosunun kompresör soketine bağlı olduğunu kontrol edin.
- Güç düğmesinin açık konumda olduğundan emin olun.

### *Cihaz açılıyor ancak nebulizasyon uygulamıyor*

- Buharlaştırıcı kafasının, nebulizatör kiti ilaç haznesi kapağına takıldığından emin olun.
- Hava hortumunun ezilmediğinden veya bükülmediğinden emin olun.
- Hava filtresinde tıkanma ve kir olup olmadığını kontrol edin. Gerekirse değiştirin.
- Nebulizatör kitine yeterli miktarda ilaç konduğunu kontrol edin.

### *Çalışırken cihaz aniden duruyor.*

- Termal devre kesici, aşağıdaki sebeplerden biri nedeniyle cihazı kapatmıştır:
  - cihaz, 40°C üzerinde ortam sıcaklıklarında çalışıyordu;
  - havalandırma deliklerinin üzeri kapatılmıştır.

Cihazı onarmaya çalışmayın. Cihazı açmayın ve/veya kurcalamayın. Cihazda, kullanıcı tarafından bakım yapılabilecek parça bulunmamaktadır. Cihazı yetkili bir OMRON perakende satış mağazasına veya dağıtıcısına iade edin.

Lütfen bu cihazla ilgili olarak meydana gelen herhangi bir ciddi olay hakkında üreticiye ve bulunduğunuz Üye Devletin yetkili otoritesine rapor verin.

## Garanti

Bir OMRON ürünü satın aldığınız için teşekkür ederiz. Bu ürünün üretimi büyük bir itina ve üstün kalite malzemeler ile yapılmıştır. Doğru kullanıldığı ve kullanım kılavuzunda verilen talimatlar doğrultusunda bakımı yapıldığı sürece size en üst düzey konforu sunmak üzere tasarlanmıştır. OMRON bu ürün için, satın alınma tarihi ile başlayan 3 yıllık bir garanti sağlar. Bu ürünün üretim, işçilik ve malzeme kalitesi OMRON tarafından garantilidir. Bu garanti süresince OMRON, parça, işçilik, tamir veya sorunlu ürün ve parçaların değişiminde hiç bir bedel almayacaktır. Garanti, aşağıdaki maddelerden herhangi birini kapsamaz:

- a. Nakliye masrafları ve taşıma riski.
- b. Yetkisiz kişilerce yapılan onarımlar sonucu ortaya çıkan hata ve/veya onarım masrafları.
- c. Periyodik olarak yapılan kontroller ve bakımlar.
- d. Yukarıda açıkça garanti edilmedikçe, ana cihazın kendisi dışındaki aksesuar veya diğer ek parça arızaları veya aşınmaları.
- e. Bir talebin reddedilmesi nedeniyle ortaya çıkan masraflar (ücretlendirilecek olanlar).
- f. Kazara veya hatalı kullanım nedeniyle ortaya çıkan kişisel dahil her türlü hasar.

Garanti kapsamında bir hizmete ihtiyacınız olması halinde, ürünü satın aldığınız satıcıya ya da yetkili OMRON bayine başvurun. Adres için, ürün kutusuna, kitapçıklarına veya perakende satıcısına başvurun. Garanti kapsamındaki onarım veya değişimler garanti süresini uzatmaz veya yenilemez.

Ürünün bütünü, satıcıdan tüketiciye verilen orijinal faturası/fişi ile gönderildiği sürece garanti hizmetleri sunulur. OMRON, verilen bilgilerin açık olmaması halinde garanti hizmetini reddetme hakkını saklı tutar.

## Opsiyonel Tıbbi Aksesuarlar

Ürün Açıklaması	Model
Nebulizatör Kiti	NEB6026
Hava Tüpü	NEB6016
Ağızlık Seti (İçindekiler: Kapaklı ağızlık, Soluk Verme Valfi, Soluk Alma Valfi)	NEB6027
Çocuk Maskesi (lastik bant dahil)	NEB6028
Yetişkin Maskesi (lastik bant dahil)	NEB6029
Çocuk Maskesi için Destek Adaptörü	NEB6030
Burun yıkama kiti	NEB6014

## Diğer Opsiyonel/Yedek Parçalar

Ürün Açıklaması	Model
AB Fişli Elektrik Kablosu	3AC459
UK Fişli Elektrik Kablosu	3AC460
Hava Filtresi Seti (İçindekiler: 5 parça)	3AC458

### Elektro Manyetik Uyumluluk (EMC) ile ilgili önemli bilgiler

3A HEALTH CARE S.r.l. tarafından üretilen bu cihaz, EN60601-1-2:2015 Elektromanyetik Uyumluluk (EMC) standardına uygundur.

Bu EMC standardına uygun diğer belgeler OMRON HEALTHCARE EUROPE şirketinin bu talimat kılavuzunda belirtilen adresinde veya [www.omron-healthcare.com](http://www.omron-healthcare.com) sayfasında mevcuttur.



### İMHA PROSEDÜRÜ (Dir. 2012/19/EU-WEEE)

Bu ürüne evsel atık muamelesi yapılmamalı, elektrikli ve elektronik cihazlar için geri dönüşüm atık toplama noktalarına götürülmelidir. Daha fazla bilgi için belediyenize, belediyenizin atık toplama ekiplerine ya da ürünü satın aldığınız bayiye danışın.

TR

<b>Üretici</b> 	<b>3A HEALTH CARE S.r.l.</b> Via Marziale Cerutti, 90F/G 25017 Lonato del Garda (BS), İtalya
<b>Distribütör</b>	<b>OMRON HEALTHCARE EUROPE B.V.</b> Scorpius 33, 2132 LR Hoofddorp, HOLLANDA www.omron-healthcare.com
<b>Yan Kuruluşlar</b>	<b>Birleşik Krallık'taki İthalatçı ve Birleşik Krallık sorumlusu</b> <b>OMRON HEALTHCARE UK LTD.</b> Opal Drive, Fox Milne, Milton Keynes, MK15 0DG, UK www.omron-healthcare.com
	<b>OMRON MEDIZINTECHNIK HANDELSGESELLSCHAFT mbH / OMRON SANTÉ FRANCE SAS</b> www.omron-healthcare.com/distributors

İtalya'da Üretilmiştir



<p><b>3A HEALTH CARE S.r.l.</b> Via Marziale Cerutti, 90F/G 25017 Lonato del Garda (BS), إيطاليا</p>	<p>الشركة المصنعة</p> 	
<p><b>OMRON HEALTHCARE EUROPE B.V.</b> Scorpius 33, 2132 LR Hoofddorp, هولندا <a href="http://www.omron-healthcare.com">www.omron-healthcare.com</a></p>	<p>الشركة الموزعة</p>	
<p><b>OMRON HEALTHCARE UK LTD.</b> Opal Drive, Fox Milne, Milton Keynes, MK15 0DG, UK <a href="http://www.omron-healthcare.com">www.omron-healthcare.com</a></p>	<p>الجهة المستوردة في المملكة المتحدة والشخص المسؤول في المملكة المتحدة</p>	<p>الشركات التابعة</p>
<p><b>OMRON MEDIZINTECHNIK HANDELSGESELLSCHAFT mbH / OMRON SANTÉ FRANCE SAS</b> <a href="http://www.omron-healthcare.com/distributors">www.omron-healthcare.com/distributors</a></p>		

صنع في إيطاليا

## ملحقات طبية اختيارية

الطرز	وصف المنتج
NEB6026	طقم البخاخة
NEB6016	خرطوم الهواء
NEB6027	مجموعة جزء الفم (المحتويات: جزء الفم مع الغطاء، صمام الزفير، صمام الاستنشاق)
NEB6028	قناع الأطفال (بما في ذلك الشريط المطاطي)
NEB6029	قناع البالغين (بما في ذلك الشريط المطاطي)
NEB6030	مهاوى الدعم لقناع الأطفال
NEB6014	دش للأنف

## الأجزاء الاختيارية/قطع الغيار الأخرى

الطرز	وصف المنتج
3AC459	سلك الطاقة مع القابس الأوروبي
3AC460	سلك الطاقة مع قابس المملكة المتحدة
3AC458	مجموعة مرشح الهواء (المحتويات: ٥ قطع)

معلومات هامة تتعلق بالتوافق الكهرومغناطيسي (EMC)  
 تم تصنيع هذا الجهاز بواسطة شركة 3A HEALTH CARE S.r.l. وهو متوافق مع معيار التوافق الكهرومغناطيسي (EMC) 2015:2-1-EN60601.  
 يتوافر المزيد من الوثائق طبقاً لمعيار متطلبات التوافق الكهرومغناطيسي (EMC) في شركة OMRON HEALTHCARE EUROPE على العنوان المذكور في هذا الدليل المخصص للإرشادات أو على موقع [www.omron-healthcare.com](http://www.omron-healthcare.com)

**إجراءات التخلص من الجهاز (توجيه 2012/19/EU-WEEE)**  
 لا ينبغي التعامل مع هذا المنتج باعتباره أحد النفايات المنزلية العادية لكن يجب إعادته إلى نقطة تجميع لإعادة تدوير الأجهزة الكهربائية والإلكترونية. تتوفر المزيد من المعلومات من مركز البلدية التابع له، أو من خدمات التخلص من النفايات الخاصة بمركز البلدية التابع له، أو من متجر البيع بالتجزئة حيث قمت بشراء المنتج الخاص بك.



## الضمان

شكراً لشراكتك منتج OMRON. صُنِعَ هذا المنتج من مواد عالية الجودة مع العناية الفائقة أثناء تصنيعه. صُمم لتحقيق أعلى درجات الراحة، شريطة التشغيل بشكل سليم واتباع إرشادات الصيانة الواردة في دليل الإرشادات. هذا المنتج يضمنه OMRON لمدة 3 سنوات منذ تاريخ الشراء. يضمن OMRON صحة التركيب، وجودة الصناعة والمواد المصنوع منها هذا المنتج. وأثناء فترة الضمان هذه، سيقوم المختصون في OMRON بإصلاح أو استبدال المنتج المعيب أو أي أجزاء بها خلل، دون أي نفقات للعمل أو الأجزاء المستبدلة. لا يغطي الضمان ما يلي:

- أ. تكاليف النقل ومخاطره.
- ب. تكاليف أعمال الإصلاح و/أو العيوب الناتجة عن أعمال الإصلاح التي يقوم بها أشخاص غير معتمدين.
- ج. الفحوصات وأعمال الصيانة الدورية.
- د. تلف أو بلى الأجزاء الاختيارية أو المرفقات الأخرى بخلاف الجهاز الرئيسي نفسه، ما لم يتم النص على ضمان ذلك صراحةً.
- هـ. التكاليف الناتجة عن عدم قبول دعوى قضائية (سيتم المحاسبة على تلك التكاليف).
- و. التعويضات من أي نوع ومنها الناتجة عن الأخطاء البشرية أو سوء الاستخدام.

إذا تطلب الأمر استخدام خدمة الضمان يُرجى الرجوع إلى البائع الذي تم شراء المنتج منه أو موزع معتمد من OMRON. للحصول على العنوان راجع عبوة المنتج / المطبوعات الخاصة بالمنتج أو ارجع إلى المتجر المتخصص.

لا يؤدي الإصلاح أو الاستبدال بموجب هذا الضمان إلى مد فترة الضمان أو تجديدها. لا تُمنح خدمة الضمان إلا في حال رد المنتج كاملاً مع الفاتورة الأصلية / بطاقة الدفع الصادرة من المتجر للعميل. تحتفظ OMRON بحق رفض تقديم خدمة الضمان في حال تقديم أية معلومات غير واضحة.











## تحري الأخطاء وإصلاحها

في حالة ظهور أي من المشاكل التالية أثناء الاستخدام، تحقق أولاً من عدم وجود أي جهاز كهربائي آخر في نطاق ٣٠ سم. إذا استمرت المشكلة، يرجى الرجوع إلى الجدول التالي.  
الجهاز لا يعمل

- تحقق من أن قابس الطاقة متصل تماماً بمنفذ الطاقة ومن توصيل سلك الطاقة بمنفذ الضاغط.
- تحقق من تعيين زر التشغيل على وضع التشغيل (ON).
- الجهاز يعمل ولكنه لا يقوم بإخراج البخار
- تأكد من أن رأس المبخار موصل بالجزء العلوي من حاوية الاستنشاق في طقم جهاز استنشاق البخار.
- تأكد من أن خرطوم الهواء غير مضغوط أو معوج.
- تحقق من عدم وجود انسداد وأتربة بمرشح الهواء. استبدله إذا لزم الأمر.
- تحقق من أنه قد تم وضع كمية كافية من الدواء في طقم البخاخة.
- يتوقف الجهاز فجأة عن العمل أثناء التشغيل.
- قامت وحدة الفصل الحرارية بإغلاق الجهاز نظراً لأحد الأسباب التالية:
  - الجهاز كان يعمل في بيئة درجات حرارتها أعلى من ٤٠ درجة مئوية؛
  - كانت فتحات التهوية مغطاة.

لا تحاول إصلاح الجهاز. لا تقم بفتح و/أو العبث بالجهاز. لا يوجد بالجهاز أية قطع يمكن صيانتها بواسطة المستخدم. أرجع الجهاز إلى منفذ بيع معتمد أو موزع تابع لشركة OMRON.

الرجاء إبلاغ الشركة المصنعة والسلطة المختصة في الدولة العضو التي تم تأسيس شركتكم فيها بشأن أي حوادث خطيرة حدثت فيما يتعلق بهذا الجهاز.

شرح الرموز			
حدود الرطوبة المناسبة		حاجة المستخدم إلى الرجوع إلى إرشادات الاستعمال	
حدود الضغط الجوي المناسب		الجزء المطبق - نوع BF درجة الحماية ضد الصدمات الكهربائية (التيار المتسرب)	
حدود درجة الحرارة المناسبة		الفئة الثانية الحماية ضد الصدمات الكهربائية	
تشغيل/إيقاف التشغيل (ON/OFF) (بالضغط)		درجة حماية الدخول المقدمة بواسطة معيار IEC 60529	IP XX
التيار المتردد		علامة التوافق مع الاتحاد الأوروبي	CE
جهاز طبي		رقم التشغيل	LOT
تاريخ التصنيع		الرقم التسلسلي	SN

ملاحظات عامة:

- إن تصنيف IP هو درجات الحماية المقدمة عن طريق المرفقات طبقاً لمعيار IEC 60529. هذا الضاغظ به حماية ضد الأجسام الغريبة الصلبة التي يبلغ قطر ها ١٢ ملم أو أكبر مثل الإصبع، وضد قطرات الماء المتساقطة رأسياً والتي قد تسبب مشاكل خلال التشغيل العادي.
- هذه المواصفات عرضة للتعديل الفني دون إخطار مسبق.
- قد لا يعمل الجهاز إذا كانت درجة الحرارة وظروف الجهد تختلف عن تلك المحددة في المواصفات.
- قد يتفاوت الأداء عند استخدام عقاقير تحتوي على مواد معلقة أو نسب لزوجة عالية. راجع صفحة بيانات موزع الدواء لمزيد من التفاصيل.

نتيجة قياسات الرذاذ المتتالي على حجم الجسيمات  
نسبة الحجم التراكمي لكثافة جسيمات طوريد الصوديوم بالغة الصغر

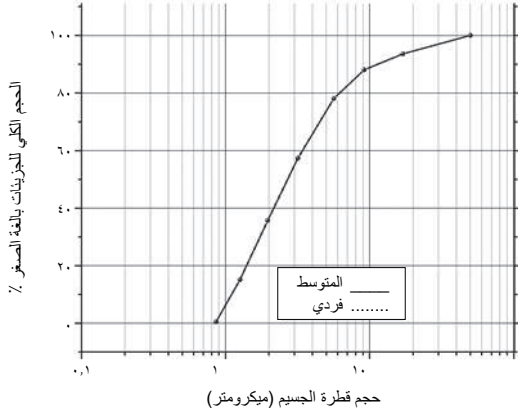

CE 0051

## البيانات الفنية

فئة المنتج:	جهاز لعلاج الجهاز التنفسي
وصف المنتج:	ضواغط الرزاز
رمز الطراز:	C28P (NE-C105-E)
التصنيف:	٢٣٠ فولت ~ ٥٠ هرتز
استهلاك الطاقة:	١٤٠ فولت أمبير
وضع التشغيل:	الاستخدام المستمر
درجة الحرارة/الرطوبة/ضغط الهواء عند التشغيل:	من ٥+ درجة مئوية إلى ٤٠+ درجة مئوية / من ١٥٪ إلى ٨٥٪ من الرطوبة النسبية / ٧٠٠ إلى ١٠٦٠ هكتوباسكال
درجة الحرارة/الرطوبة/ضغط الهواء عند التخزين والنقل:	من -٢٠ درجة مئوية إلى ٦٠+ درجة مئوية / ٥٪ إلى ٩٥٪ من الرطوبة النسبية / ٥٠٠ إلى ١٠٦٠ هكتوباسكال
التصنيف:	النوع BF (الجزء المطبق): جزء الفم، والأقنعة الفئة الثانية (الحماية ضد الصدمات الكهربائية)
تصنيف IP:	IP21
وزن الضاغط:	حوالي ١,٣ كجم (الضاغط فقط)
أبعاد الضاغط:	Ø ١٨٠ × ١٠٤ (الارتفاع) ملم تقريباً
المحتويات:	الضاغط، وسلك الطاقة مع القابس الأوروبي، طقم جهاز استنشاق البخار، انبوب الهواء (١٥٠ سم)، مجموعة جزء الفم، المهام، قناع البالغين، قناع الأطفال، حقيبة الحمل، ٥ مرشحات هواء إضافية، دليل الإرشادات
كميات الدواء الملائمة:	٢ مل كحد أدنى - ١٠ مل كحد أقصى
الكمية المترسبة من الدواء:	تقريباً ٠,٧ مل
الصوت: مستوى الضوضاء (من مسافة متر واحد)	٥٥ ديسيبل تقريباً
حجم الجسيمات (MMAD):	٢,٦٥ ميكرومتر تقريباً
خرج الرذاذ (٢ مل، ١٪ فلوريد الصوديوم):	تقريباً ٠,٧ مل
معدل خرج الرذاذ (٢ مل، ١٪ فلوريد الصوديوم):	تقريباً ٠,١٢ مل/الدقيقة
MMAD = (القطر الإيروديناميكي لمتوسط الكتلة)	

AR

● **تطهير طقم جهاز استنشاق البخار والأقنعة وجزء الفم (بما في ذلك كل الأجزاء) والمهائى:**  
 إذا كانت الأجزاء ملطخة بشدة، فاستبدلها بأجزاء جديدة. يمكن تعقيم جهاز استنشاق البخار والأقنعة وجزء الفم (بما في ذلك كل الأجزاء) والمهائى باستخدام مادة تعقيم كيميائية مثل الإيثانول، وهيبوكلوريت الصوديوم (محلول ميلتون Milton)، وذلك بالالتزام بإرشادات المنتج وشطفها بمياه داخنة نظيفة. اترك الجهاز في الهواء حتى يجف.  
**ملاحظة:** لا تستخدم البنزين أو سائل تخفيف الدهان (الثر) أو أية مادة كيميائية قابلة للاشتعال في التنظيف أبداً. لا يمكن تعقيم الأشرطة المطاطية المرنة (غير المصنوعة من مادة اللاتكس). قم بإزالتها عند تعقيم الأقنعة.

● **الغليان:**  
 يمكن أيضاً تعقيم طقم البخاخة، وجزء الفم (بما في ذلك كل الأجزاء)، والأقنعة، والمهائى من خلال الغليان في كمية كبيرة من الماء لمدة تتراوح من ١٥ إلى ٢٠ دقيقة. بعد الغلي، قم بإزالة القطع بحذر، ثم تخلص من المياه الزائدة واركها في الهواء حتى تجف في بيئة نظيفة.  
**ملاحظة:** لا تقم بغلي خرطوم الهواء.

### تغيير مرشح الهواء

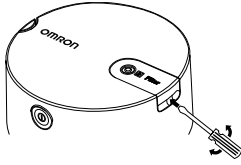

إذا تغير لون مرشح الهواء، أو تم استخدامه لأكثر من ٦٠ يوماً، فاستبدله واستخدم مرشحاً جديداً. لشراء المرشحات، انظر قسم الأجزاء الاختيارية/قطع الغيار الأخرى.  
 قم بإزالة غطاء مرشح الهواء باستخدام مفك براغي برأس مسطحة كما هو موضح بالشكل؛ قم بإزالة المرشح وتركيب المرشح الجديد كما هو موضح.  
 أعد غطاء مرشح الهواء إلى مكانه مرة أخرى.

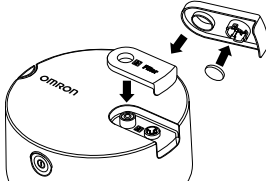

**ملاحظة:** لا تقم بغسل مرشح الهواء أو تنظيفه. إذا أصبح مرشح الهواء مبللاً، فقم باستبداله.  
 قد تتسبب مرشحات الهواء الرطبة في حدوث انسدادات



## التنظيف والتعقيم اليومي

- يرجى مراعاة القواعد الواردة أدناه أثناء تنظيف أو تعقيم الأجزاء. قد يؤدي التقصير في الالتزام بتلك القواعد إلى تلف الجهاز، أو عدم فعالية البخار أو حدوث العدوى.
- اغسل يديك بعناية قبل تنظيف وتعقيم قطع جهاز استنشاق البخار.
- قم بتنظيف طقم جهاز استنشاق البخار والأجزاء المكونة له والإكسسوارات الملحقة به (الأقنعة وجزء الفم والمهاين) وتطهيره / تطهيرها قبل استخدامها كما يلي:
- في المرة الأولى بعد الشراء (التنظيف والتطهير)
  - إذا لم يتم استخدام الجهاز لفترة طويلة (التنظيف والتطهير)
  - إذا استخدم شخص آخر نفس الجهاز (التنظيف والتطهير)
  - بعد كل استخدام (التنظيف)
  - بعد آخر مرة علاج في اليوم (التنظيف والتطهير)

- **تنظيف طقم جهاز استنشاق البخار والأقنعة وجزء الفم (بما في ذلك كل الأجزاء) والمهاين:**  
قم بتفكيك طقم البخاخة. قم بإزالة الصمامات من جزء الفم. اغسل الأجزاء بمياه دافئة ومنظف خفيف ومحيد. واشطفها بشكل كامل بماء الصنبور النظيف الساخن، وامسحها برفق للتخلص من الماء الزائد، واتركها في الهواء حتى تجف في مكان نظيف. يُنصح باستبدال طقم جهاز استنشاق البخار وجزء الفم بعد استخدامهما في إجراء العلاج من ١٠٠ إلى ١٢٠ مرة أو بعد ٢٠ دورة غليان تقريبًا.

### ● تنظيف الضاغط:

تأكد من أن قابس الطاقة مفصول من منفذ الطاقة.

التنظيف باستخدام قطعة قماش ناعمة مبللة بالماء أو منظف خفيف ومحيد.

### ● إزالة التكثف من خرطوم الهواء:

إذا بقت الرطوبة في خرطوم الهواء، فاتبع الإجراء الموضح أدناه. تأكد من توصيل خرطوم الهواء بالضاغط. افصل خرطوم الهواء عن طقم الاستنشاق. قم بتشغيل الضاغط وتجفيف انبوب الهواء من خلال الضغط على الهواء لإخراجه منه.

١٠. قم بتشغيل الضاغط من خلال الضغط على زر الطاقة؛ يضيء مؤشر الطاقة أزرق اللون. مع بدء عمل الضاغط، تبدأ عملية التبخير، ويتم إنتاج الرذاذ. استنشق الدواء بهدوء. أخرج الزفير من خلال جزء الفم.

١١. عندما يكتمل العلاج، اضغط على زر الطاقة مرة أخرى لإيقاف تشغيل الجهاز. ثم افصل الضاغط من منفذ الطاقة.

## استخدام قناع البالغين

٤د. قم بتوصيل قناع البالغين بطقم البخاخ.

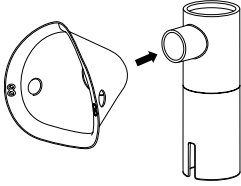

## استخدام قناع الأطفال والمهائى

٧هـ. قم بتركيب قناع الأطفال

بمهائى الدعم، وقم  
بتوصيله بطقم جهاز  
استنشاق البخار.

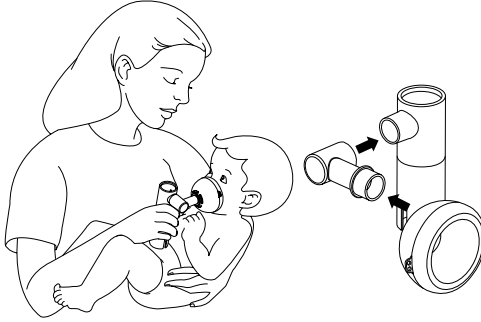

٨هـ. قم بتوصيل خرطوم الهواء. أثناء لي قايـس  
خرطوم الهواء قليلاً، ادفعه بإحكام ناحية  
موصل انبوب الهواء.

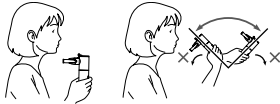
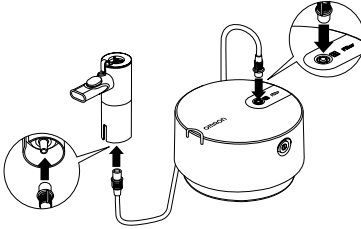

٩هـ. أمسك طقم الإستنشاق كما هو موضح على  
اليمين.  
اتبع إرشادات طبيبك المعالج أو المختص في  
معالجة الجهاز التنفسي.

**⚠ تنبيه:**

لا تقم بإمالة طقم البخاخة بدرجة ميل تزيد عن ٣٠ درجة في جميع الاتجاهات. قد يتدفق الدواء في الفم، أو قد يتسبب في عدم إجراء البخ بشكل فعال.

AR

٦. أعد وضع الجزء العلوي من حاوية الاستنشاق مرة أخرى فوق خزان الدواء.  
 (١) قم بإزالة الجزء العلوي من حاوية الاستنشاق فوق خزان الدواء.  
 (٢) قم بلف الجزء العلوي من حاوية الاستنشاق في اتجاه عقارب الساعة.

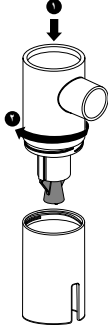

### استخدام جزء الفم

- ٧أ. قم بتجميع جزء الفم.  
 تأكد من توصيل الصمامات بشكل صحيح.  
 ارجع إلى هذا الرسم.

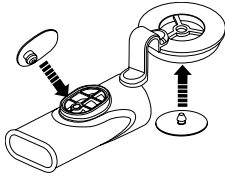

- ٧ب. قم بتوصيل جزء الفم بطقم جهاز  
 استنشاق البخار واضغط على الغطاء  
 ليستقر فوق الجزء العلوي من حاوية  
 الاستنشاق.

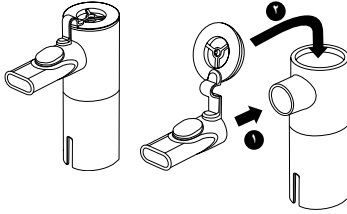

- ٧ج. اجعل جزء الفم مستقرًا في الفم أثناء  
 الاستنشاق والزفير للحصول على أقصى  
 فائدة ممكنة من نظام الصمام.

**ملاحظة:** بالنسبة للأطفال الرضع أو أي مرضى من أصحاب الاحتياجات الخاصة، يجب عليهم استخدام القناع بدلاً من جزء الفم. أثناء استخدام القناع، تحقق من إزالة الغطاء من على الجزء العلوي من حاوية الاستنشاق.

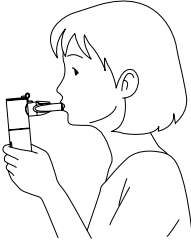

### **⚠ تنبيه:**

لإزالة جزء الفم من طقم جهاز استنشاق البخار، من الضروري فصل الجزء العلوي أولاً عن الجزء العلوي من حاوية الاستنشاق ثم سحبه للخارج. لا تعكس هذا الترتيب!

## كيفية الاستخدام

١. تحقق من تعيين زر التشغيل على وضع إيقاف التشغيل (OFF). (مؤشر الطاقة منطفأ).

٢. أدخل سلك الطاقة في فتحة الضاغط ثم صل قابس الطاقة بمنفذ للطاقة.  
ملاحظة: لا تضع الجهاز في مكان يصعب فيه فصل سلك الطاقة.

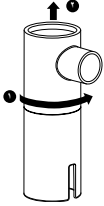

٣. أزل الجزء العلوي من حاوية الاستنشاق من خزان الدواء.  
١) قم بلف الجزء العلوي من حاوية الاستنشاق عكس اتجاه عقارب الساعة.  
٢) ارفع الجزء العلوي من حاوية الاستنشاق من خزان الدواء.

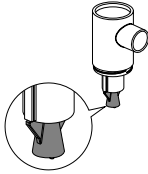

٤. تأكد من أن رأس المبخار موصل بالجزء العلوي من حاوية الاستنشاق.



٥. أضف كمية مناسبة من الدواء الموصوف إلى صهريج الدواء. تحقق من اتباع الارشادات المتعلقة بالحد الأدنى والحد الأقصى لكميات التعبئة (انظر البيانات الفنية). إذا كان طقم جهاز استنشاق البخار يحتوي على قدر قليل للغاية أو كثير للغاية من الدواء؛ تتم إعاقعة عملية البخ، وبالتالي العلاج، بشدة.

## إرشادات هامة من أجل السلامة

⚠️ قم بقراءة الإرشادات بعناية قبل الاستخدام.

تحذير:

١. استخدم الجهاز فقط باعتباره جهاز استنشاق يُستخدم لأغراض علاجية. يعد استخدام الجهاز بأية طريقة أخرى تصرفاً غير سليم وقد يمثل خطورة على حياتك. لن تتحمل الشركة المصنعة مسؤولية الاستخدامات الخاطئة للجهاز.
٢. لا تستخدم الجهاز في دوائر التخدير أو التنفس الصناعي.
٣. أفضل قابس الطاقة دائماً بعد الانتهاء من استخدام الجهاز.
٤. لا تقم بتغطية فتحات التهوية أثناء الاستخدام. قد يصبح الضاغط ساخناً، وهناك خطر محتمل في أن يسبب الحرق إذا تمت ملامسته.
٥. فالضاغط وقابس الطاقة ليسا مقاومين للماء. لذا، لا يجب سكب المياه أو أية سوائل أخرى على هذه الأجزاء. وفي حالة انسكاب سائل على هذه القطع، فغليك بفصل قابس الطاقة في الحال ومسح السائل.
٦. لا تحاول إصلاح الجهاز. راجع قسم "تحري الأخطاء وإصلاحها".
٧. احفظ الجهاز بعيداً عن متناول الرضع والأطفال غير الخاضعين للرقابة. فربما يحتوي الجهاز على قطع صغيرة قد يبتلعها الأطفال.
٨. احرص على التواجد باستمرار عند استخدام هذا الجهاز من قبل أو بقرب الأطفال أو الأشخاص ذوي القدرات المحدودة.
٩. اتبع إرشادات الطبيب المعالج أو المختص في معالجة جهازك التنفسي لتحديد نوع ونظام العلاج والجرعات المناسبة لك.
١٠. يجب عدم استخدام هذا المنتج مع المرضى الغائبين عن الوعي أو الذين لا يتنفسون بشكل طبيعي.
١١. بعد الانتهاء من إجراء العلاج، لا تنس أن تفصل خرطوم الهواء من طقم البخاخة ومن الضاغط.
١٢. قد يشكل سلك الطاقة وخرطوم الهواء خطورة لحدوث اختناق نظراً لطولهما.
١٣. تأكد من استخدام الضاغط في مكان يمكن الوصول فيه إلى قابس الطاقة بسهولة أثناء العلاج.
١٤. إذا شعرت بأي تفاعلات أرجية أو أية صعوبات أخرى أثناء الاستخدام، فتوقف عن استخدام الجهاز على الفور واستشر طبيبك.
١٥. أثناء استخدام الجهاز، تأكد من عدم وجود أي هاتف جوال أو أية أجهزة كهربائية أخرى تتبعث منها مجالات مغناطيسية في نطاق ٣٠ سم. فقد يؤدي ذلك إلى تدهور في أداء الجهاز.
١٦. لا تستخدم الزيوت والمستخلصات والصبغات من الأعشاب للاستنشاق في ضاغط الرزاز.

## تعرف على الجهاز

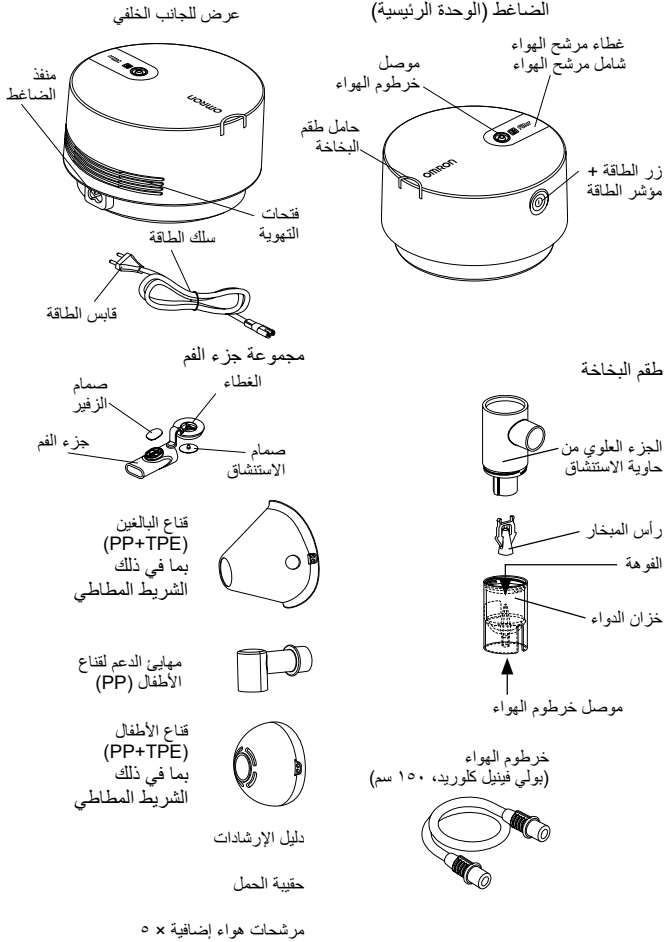

AR

## طقم جهاز استنشاق البخار مع تقنية (AVT) متقدمة

جهاز استنشاق البخار C28P مزودة بنظام صمام لتحسين التنفس يسمح للمريض باستنشاق الحد الأقصى من الدواء. وهي تحسن تدفق الدواء أثناء الاستنشاق وتقلل من الفاقد من الأدوية أثناء الزفير. ومن خلال مزامنة تدفق الرذاذ مع التنفس، يتم الوصول إلى أقصى تأثير علاجي للدواء الذي يتم استنشاقه. ملاحظة: لا يمكن تمكين الوظيفة المتزامنة ل جهاز استنشاق البخار إلا عند استخدام جزء الفم!

### مرحلة الاستنشاق

أثناء الاستنشاق، يتم فتح صمام الاستنشاق (أ) ويدخل الهواء إلى جهاز استنشاق البخار. يتم خلط الهواء بالرذاذ الذي يتم إنتاجه (ب) ويستنشقه المريض عبر جزء الفم (ج). في هذه المرحلة، يبقى صمام الزفير (د) مغلقاً بما يمنع إهدار الرذاذ.

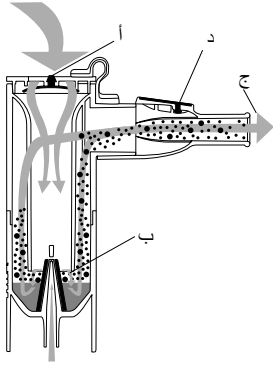

### مرحلة الزفير

عند الزفير عبر جزء الفم، يتم إغلاق صمام الاستنشاق (أ) في جهاز استنشاق البخار، بما يمنع الرذاذ من مغادرة جهاز استنشاق البخار. يبقى الرذاذ الذي يتم إنتاجه في جهاز استنشاق البخار، ويصبح متاحاً لمرحلة الاستنشاق التالية. يغادر هواء الزفير جزء الفم عبر صمام الزفير (د).

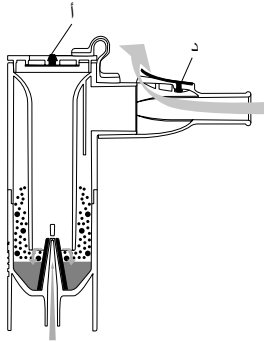



## طريقة عمل طقم البخاخة

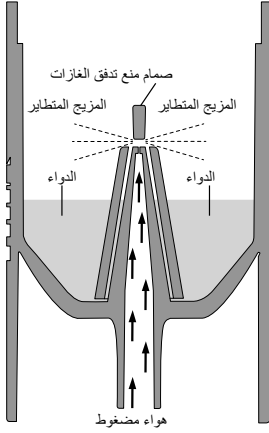

يمتزج الدواء الذي يتم ضخه خلال قناة الدواء مع الهواء المضغوط الناتج من مضخة الضاغطة. يتم تحويل الهواء المضغوط الممتزج بالدواء إلى جسيمات دقيقة ثم يخرج في صورة رذاذ عند ملاسته لصمام منع تدفق الغازات.

## دواعي الاستخدام

### الغرض الطبي:

هذا المنتج مخصص للاستخدام في علاج التنفس لحالات اضطراب الجهاز التنفسي.

### المستخدم المستهدف:

- الخبراء الطبيون المعتمدون قانونيًا، مثل الطبيب أو الممرض والمعالج أو العاملين في الرعاية الصحية أو المريض تحت توجيه الخبراء الطبيين المؤهلين.
- يجب أيضًا أن يكون المستخدم قادرًا على فهم التشغيل العام للبخاخة C28P ومحتويات دليل الإرشادات هذا.

### المرضى المستهدفون:

المصابون باضطرابات في الجهاز التنفسي الذين في حاجة إلى استنشاق الأدوية.

### البيئة:

هذا المنتج مخصص للاستخدام في منشأة طبية، مثل المستشفى والعيادة ومكتب الطبيب والمنزل العام.

### فترة التحمل:

فيما يلي بيان فترات التحمل، شريطة استخدام المنتج للبخ ٣ مرات في اليوم لمدة ١٠ دقائق في كل مرة وفي درجة حرارة غرفة تبلغ (٢٣ درجة مئوية).  
قد تختلف فترة التحمل تبعًا لبيئة الاستخدام.

٧,٥ أعوام

٧,٥ أعوام

الضاغط (الوحدة الرئيسية):

سلك الطاقة:

طقم جهاز استنشاق البخار / جزء الفم /

قناع الطفل / قناع البالغين /

انبوب الهواء / المهائى:

مرشح الهواء:

عام واحد (١)

٦٠ يومًا

قد يؤدي الاستخدام المتكرر للمنتج إلى تقصير فترة التحمل.

## جدول المحتويات

٣	دواعي الاستخدام.....
٤	طريقة عمل طقم البخاخة.....
٥	طقم جهاز استنشاق البخار مع تقنية (AVT) Advanced Valve Technology.....
٦	تعرف على الجهاز.....
٧	إرشادات هامة من أجل السلامة.....
٨	كيفية الاستخدام.....
١٢	التنظيف والتعقيم اليومي.....
١٣	تغيير مرشح الهواء.....
١٤	البيانات الفنية.....
١٧	تحري الأخطاء وإصلاحها.....
١٨	الضمان.....
١٩	ملحقات طبية اختيارية.....
١٩	الأجزاء الاختيارية/قطع الغيار الأخرى.....

نشكرك على شراء جهاز استنشاق البخار OMRON C28P. تم تطوير هذا المنتج بالتعاون مع مختصي علاج الجهاز التنفسي لتقديم علاج فعال لمرض الربو، والانسداد الرئوي المزمن (COPD)، والتهاب الشعب الهوائية المزمن، والحساسية وأمراض الجهاز التنفسي الأخرى. يدخل هذا الجهاز في تصنيف الأجهزة الطبية. ومن ثم يجب استخدامه تحت إشراف الطبيب و/أو المختص بعلاج الجهاز التنفسي فقط.

# OMRON

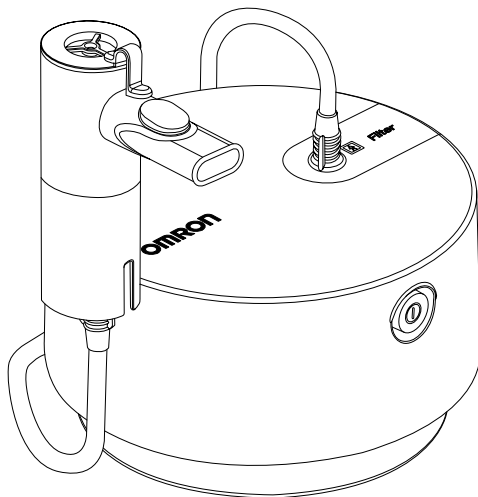

ضاغط الرزاز  
**C28P**  
**(NE-C105-E)**  
دليل الإرشادات

EN

FR

DE

IT

ES

NL

RU

TR

AR

All for Healthcare