



 **FAUTEUIL PLIANT MOTORLIGHT**  
*Notice d'utilisation*  
 DISPOSITIF MEDICAL

 **MOTORLIGHT FOLDING WHEELCHAIR**  
*Instructions manual*  
 MEDICAL DEVICE

 **SILLA PLEGABLE MOTORLIGHT**  
*Manual de instrucciones*  
 DISPOSITIVO MEDICO

REF. 875025



**Symbole figurant sur l'étiquette ou dans la notice d'utilisation**

**Symbol appearing on the label or in the instruction manual**

**En la etiqueta o en el manual de instrucciones**

	Adresse du fabricant Manufacturer address Dirección del fabricante		Invitation à consulter le manuel d'utilisation Invitation to consult the user manual Invitación a consultar el manual de usuario
	Date de fabrication Date of production Fecha de fabricación		Respecter les consignes de sécurité Follow the safety instructions Observe las instrucciones de seguridad
	Numéro de lot Batch number Número de lote		Conformité CE CE conformity Conformidad CE
	Référence du produit Product reference Referencia del producto		Craint l'humidité Does not tolerate dampness Protéger de la humedad
	Poids maximum de l'utilisateur Maximum user weight Peso máximo del usuario		

Les annotations et les illustrations de ce manuel peuvent être légèrement différentes des parties réelles en raison d'une amélioration de la qualité ou d'un changement de conception. Veuillez faire prévaloir le texte en nature. En cas d'ambiguïté ou de question, veuillez contacter votre revendeur. L'utilisation incorrecte de tout véhicule peut entraîner des blessures. Une conduite dangereuse peut vous blesser et blesser d'autres personnes.

## IMPORTANT

Lire attentivement la notice avant toute utilisation de ce produit et la conserver en cas de besoin.

Utilisateur : si vous êtes dans l'incapacité de lire ou de comprendre les avertissements, précautions ou instructions, veuillez contacter votre professionnel de santé ou distributeur avant d'utiliser ce produit sous peine de risques et de dommages.

Consulter votre médecin ou spécialiste de santé avant d'utiliser un dispositif d'aide à la mobilité. Il vous conseillera et informera sur l'utilisation la plus appropriée à votre cas.

Distributeur : cette notice doit être remise aux utilisateurs de ce produit.

## DESTINATION DU PRODUIT

Les Fauteuils pliant Motorlight sont des dispositifs médicaux. C'est une aide technique destinée à transporter confortablement les personnes à mobilité réduite.

Ils sont conçus pour transporter une seule personne.

Ils sont destinés aux personnes handicapées et aux personnes âgées (moins de 135kg) et servent de véhicule de marche. Ils sont adaptés à une utilisation en extérieur sur une distance moyenne.

Cette série de fauteuils roulants électriques est alimentée par une batterie, entraînée par un moteur. Les utilisateurs contrôlent la direction et ajustent la vitesse à l'aide d'une manette. Il est adapté à l'application d'une faible vitesse, d'un bon état de la route et d'une petite pente.

## DESCRIPTION DU PRODUIT



## Structure principale

Cette série de fauteuils roulants électriques est principalement composée de deux parties :

- 1) Partie cadre : cadre, roue, repose-pieds, accoudoir, dossier, etc.
- 2) Partie électrique : contrôleur, moteur, batterie.

## PRÉCAUTIONS D'EMPLOI



Le non-respect des précautions d'emploi peut entraîner des risques de blessures graves.

- Ne dépassez pas la limite maximale de poids de 135 Kg.
- Assurez-vous que toutes les pièces soient bien fixées et en bon état de fonctionnement.
- Utilisez uniquement les accessoires et les pièces fournies par le fabricant.
- Contrôler le bon fonctionnement des freins avant utilisation.
- Pendant l'utilisation, verrouillez les freins pour toutes actions.
- Toutes les roues doivent toujours être en contact avec le sol.
- Lorsque le produit est en position stationnaire, les freins doivent être verrouillés. Ne pas tenter de déplacer le produit si les freins sont verrouillés.
- Assurez-vous que les repose-pieds soient bien enclenchés.
- Assurez-vous que l'axe de démontage soit bien enclenché dans les roues arrière et le châssis du fauteuil.
- Ne vous tenez pas debout sur les repose-pieds du produit car il y a un risque de renversement du produit.
- La vitesse maximale de ce fauteuil roulant électrique n'est pas supérieure à 7 km/h.

## Précautions générales de conduite

- Veuillez garder vos mains sur l'accoudoir pour contrôler le fauteuil roulant.
- Veuillez-vous entraîner dans les parcs ou autres lieux ouverts sûrs jusqu'à ce que vous puissiez utiliser le fauteuil roulant avec habileté.
- Pratiquez pleinement la conduite dans un endroit sûr, pour maîtriser le principe d'avancer, de s'arrêter et de faire des cercles.
- Avant de prendre la route, veuillez-vous faire accompagner par des aides-soignants et confirmer que la route est sûre.
- Veuillez suivre strictement les règles de circulation du piéton, ne vous considérez pas comme un conducteur de véhicule.
- Veuillez conduire sur le trottoir et le passage piéton. Ne conduisez pas sur la voie réservée aux véhicules.
- Conduisez prudemment, pour éviter de conduire en ligne droite ou dans un virage serré.
- Vérifiez la pression des pneus régulièrement. Une pression anormale des pneus peut entraîner une conduite instable ou une perte de courant excessive.
- Ne pas rouler sur les autoroutes.
- Vous devez être accompagnés par des aides-soignants ou évitez de conduire lorsque vous conduisez :
  - en cas de mauvais temps, de pluie, de brouillard épais, vent fort, neige, etc...
  - sur une route en mauvais état (par exemple boueuse, sentier, route de sable, gravier, etc..)
  - sur une toute encombrée
  - sur un fossé, un étang, etc...
  - de chaque côté de la voie ferrée
- Lorsque vous devez traverser une voie ferrée, arrêtez-vous à la sortie de la voie pour vous assurer que c'est sans danger et que les pneus ne seront pas coincés par la voie ferrée.
- Le fauteuil roulant électrique est réservé à un usage personnel, ne transporte ni personnes ni marchandises, et ne sert pas à la traction.

## Précautions pour les montées et les descentes

- Évitez de rouler sur les lieux suivants : collines abruptes, endroits inclinés, marches hautes, canaux, etc.
- Évitez de conduire sur les pentes raides ; la pente doit être inférieure à 9 degrés. Veuillez utiliser le contrôleur avec précaution lorsque vous conduisez sur des pentes.
- Continuez d'avancer dans les montées ou les descentes.
- Ralentissez la vitesse en descente.
- Évitez de conduire sur les côtés dans les pentes raides.
- Ne conduisez pas dans les escaliers et évitez de franchir les marches hautes.
- Évitez de traverser de larges fossés.
- Pendant la traversée des fossés, maintenez un angle de 90° entre les pneus et les fossés.



Ne mettez pas le fauteuil roulant en mode manuel dans les montées et les descentes.

En cas de dysfonctionnement du fauteuil roulant au niveau d'un passage à niveau, veuillez demander immédiatement de l'aide aux passants. Et mettez le fauteuil roulant en mode manuel, puis poussez le fauteuil roulant pour quitter les lieux, ou l'utilisateur pour qu'il s'éloigne immédiatement du site vers un endroit sûr.

### **Précautions pour les aidants**

Les aidants doivent confirmer que les pieds des utilisateurs sont bien placés sur les repose-pieds et s'assurer que les vêtements ne s'attachent pas aux roues.

Les aidants doivent pousser le fauteuil roulant pour qu'il avance afin d'être en sécurité sur une pente raide ou une longue pente.

En cas de pièces abimées, cassées, usées ou manquantes, contactez le revendeur.

## **MONTAGE ET UTILISATION**

### **Pliage du fauteuil roulant**

Étape 1 : Allumez le fauteuil en direction du haut.

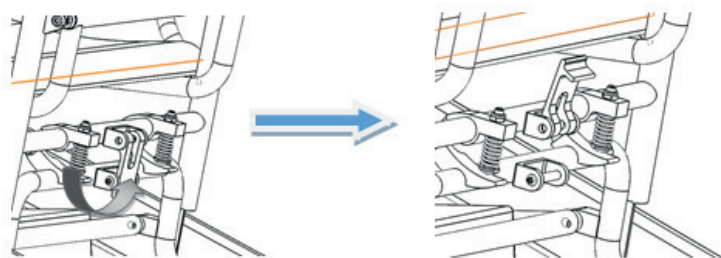

Étape 2 : Allumez le fauteuil en direction du haut.

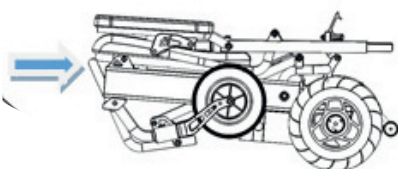
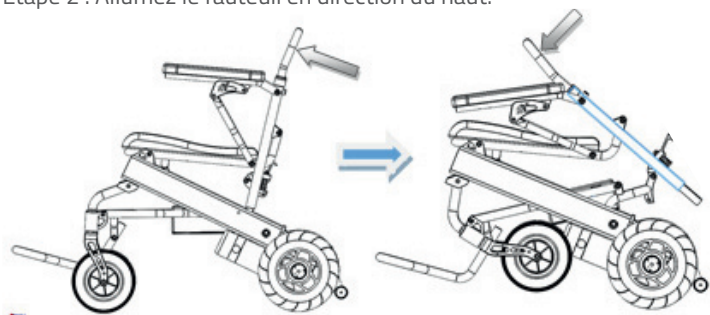

### **Utilisation des accoudoirs**

Étape 1 : Tournez le loquet vers le bas

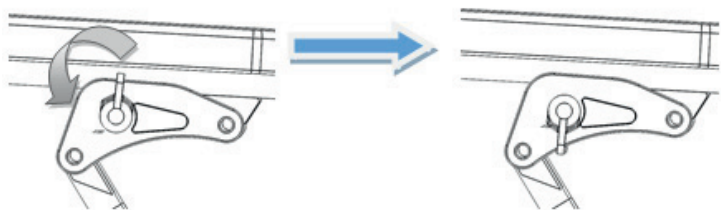

Étape 2 : Relevez l'accoudoir

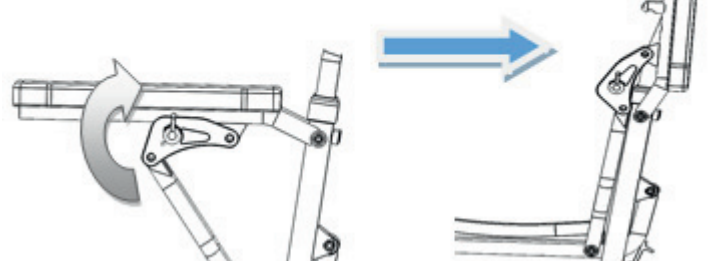

### **Ajustement de la manette**

Mettez le tube sous le contrôleur dans le tube sous l'accoudoir. Ajustez la commande en position parfaite en vissant l'écrou dans le sens inverse des aiguilles d'une montre. Vissez l'écrou lorsque le réglage est terminé.



### **Passage du mode manuel au mode électronique**



Lors du passage du mode manuel au mode électrique, veuillez confirmer que les deux embrayages latéraux se trouvent à l'intérieur des rainures. Tout embrayage latéral n'est pas entièrement dans la rainure, ce qui peut entraîner un risque de renversement.

**Interrupteur de mode manuel et de mode électrique** : coupez le courant et arrêtez le fauteuil roulant, faites tourner les leviers de réglage.



Ne pas faire passer le fauteuil roulant en mode manuel lorsque l'utilisateur conduit dans les pentes



### **Batterie et Chargeur**

#### **BATTERIE**

Les batteries sont déjà assemblées. Le fauteuil est pliable sans avoir à déplacer les batteries.

#### **EXIGENCES RELATIVES AUX CHARGEURS**

Le chargeur sert à charger les batteries. N'utilisez pas le fauteuil roulant électrique quand il est en charge.

#### **DONNÉES TECHNIQUES DU CHARGEUR**

Tension alimentation : AC220V ±10%

Tension de sortie : 24V/DC

Courant de sortie : 3A

#### **UTILISATION DU CHARGEUR**

Pour charger la batterie, il faut brancher le chargeur avec l'alimentation électrique et la prise du boîtier de la batterie. Suivez les instructions ci-dessous pour terminer le processus de chargement :

- Étape 1 : Assurez-vous que la rainure de chargement ne soit pas bloquée.
- Étape 2 : Assurez-vous que le fauteuil roulant électrique soit hors tension.
- Étape 3 : Débranchez les fiches qui relient le boîtier de batterie et le contrôleur.
- Étape 4 : Branchez la fiche de sortie du chargeur à la fiche d'alimentation du boîtier de batterie.
- Étape 5 : Branchez la fiche principale du chargeur à l'alimentation électrique et le voyant rouge s'allumera. Une charge complète nécessite 8 à 10 heures, ne pas surcharger plus de 24 heures.
- Étape 6 : Afin d'éviter de réduire la durée de vie de la batterie, veuillez la charger au moins une fois par mois lorsque le fauteuil roulant n'est pas utilisé.

⚠ N'arrêtez pas la charge avant la fin du processus de charge. L'utilisation répétée de la batterie, qui n'est pas complètement chargée, réduira la durée de vie de la batterie, donc la batterie doit être chargée complètement autant que possible.

⚠ Lorsque la batterie est complètement chargée, le voyant d'alimentation passe au vert. N'arrêtez pas la charge avant qu'elle ne soit complètement chargée.

Une fois la charge terminée, coupez l'alimentation électrique, sinon la batterie se déchargera lentement. Ne rechargez pas la batterie pendant plus de 24 heures. Une surcharge est dangereuse.

⚠ Les utilisateurs doivent suivre les règles suivantes pour éviter les dangers de la charge :

Le fauteuil roulant électrique n'inclut pas le chargeur, veuillez utiliser un chargeur conforme aux normes nationales dont la tension de sortie est de 24V, 3A.

Il doit être bien ventilé lors de la charge. N'exposez pas le fauteuil roulant à la lumière du soleil et à un environnement humide.

⚠ La plage de température de l'environnement de chargement est comprise entre 10 et 50°C. Si elle est en dehors de la plage de température ambiante, la batterie ne peut pas bien fonctionner et peut facilement l'endommager. Il est normal que le ventilateur émette un son pendant la charge. C'est pour refroidir le chargeur, ne vous inquiétez pas.

⚠ Empêchez le liquide d'entrer dans le chargeur pendant la charge. De plus, ne placez pas le chargeur sur des objets inflammables, tels que du carburant, un repose-pied ou un coussin de siège.

## UTILISATION ET ENTRETIEN DE LA BATTERIE

Le mauvais fonctionnement de la batterie de remplacement peut provoquer un danger d'explosion. Seul le type de batterie identique ou recommandé est approprié pour le remplacement. En outre, veuillez-vous assurer que les pôles de la batterie soient corrects. Points clés pour prolonger la durée de vie de la batterie : chargez fréquemment, pour garder la batterie à pleine puissance. Il est préférable de charger complètement la batterie si le fauteuil roulant n'est pas utilisé. En cas d'arrêt prolongé, il est préférable de recharger la batterie deux fois par mois.

⚠ **Attention** Veuillez-vous tenir à l'écart des flammes lorsque vous chargez la batterie. Les flammes peuvent provoquer un incendie ou une explosion de la batterie.

La charge produit de l'hydrogène. Ne fumez pas pendant la charge.

Ne débranchez pas l'alimentation électrique lorsque la prise ou vos mains sont mouillées, cela peut provoquer un choc électrique.

En cas d'accident imprévisible, qui pourrait blesser l'utilisateur, n'utilisez pas le fauteuil roulant électrique et ne vous asseyez pas dessus pendant la charge.

## Diagnostic du système

Lorsque les voyants LED clignotent, cela signifie que le fauteuil roulant présente des anomalies. Les anomalies peuvent se produire dans les parties suivantes : moteurs, freins, batterie, connexions de fils, etc.

Grâce à la consultation des informations internes du produit, la propriété de l'état anormal peut être détectée par le signal de diagnostic. La situation anormale peut être détectée sans autres outils de service.

### INDICATION DU SIGNAL AUDIO

Description de la lumière LED	La signification de la lumière LED	Explication et solution
Tous les voyants DEL sont éteints sans aucun son.	L'alimentation est coupée, le fauteuil roulant est en mode veille ou en sommeil. Le courant est mal branché. Le fusible est déclenché ou brûlé.	

Tous les voyants LED sont allumés	Le courant est allumé, et l'autodiagnostic est passé, le fauteuil roulant électrique peut bien fonctionner.	Moins de voyants LED sont allumés, moins il reste de batterie.
Le voyant rouge LED le plus à gauche est allumé	La batterie est extrêmement faible.	Recharger immédiatement. Ou la batterie fonctionne mal et ne peut pas se recharger.
Deux bips courts avec cinq voyants clignotent deux fois	Le moteur du côté gauche fonctionne mal.	Le moteur de gauche est mal connecté ou le fil est débranché.
Quatre bips courts et cinq voyants clignotent quatre fois	Le moteur de droite ne fonctionne pas.	Le moteur de droite est mal connecté ou le fil est débranché.
Six bips courts et six voyants clignotent six fois	Le contrôleur est en état de protection contre les surintensités.	Vérifiez les freins, et vérifiez si le mécanisme d'entraînement du moteur est bloqué. Vérifiez le courant par ampèremètre, s'il ne s'agit pas d'un courant excessif, peut-être que le contrôleur fonctionne mal.
Sept bips courts avec cinq voyants lumineux clignotent sept fois	La manette fonctionne mal	La manette ne se réinitialise pas, ou le connecteur est desserré.
Huit bips courts avec cinq voyants lumineux clignotent huit fois	Le contrôleur ne fonctionne pas correctement	Veuillez consulter votre revendeur pour l'entretien.
Neuf bips courts avec cinq voyants lumineux clignotent neuf fois	Le contrôleur ne fonctionne pas correctement.	Veuillez consulter votre centre de service pour l'entretien.

## Contrôleurs

### PANEL DE CONTRÔLEURS

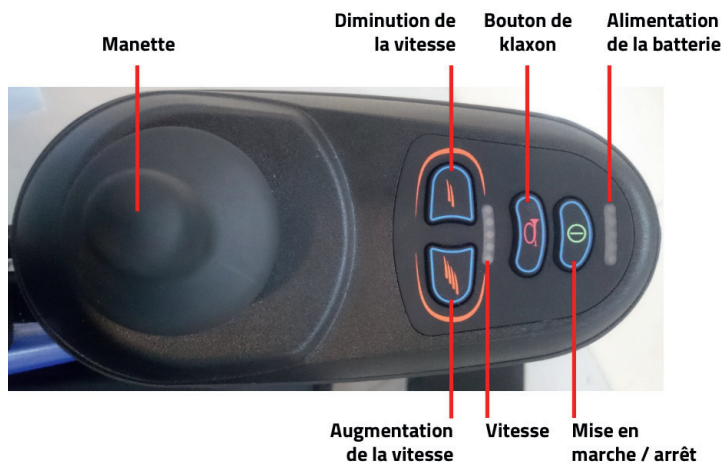

### UTILISATION DU CONTRÔLEUR



#### Interrupteur

Appuyez sur ce bouton, les voyants de l'indicateur de charge de la batterie s'allument de gauche à droite. Appuyez à

nouveau sur ce bouton, tous les voyants DEL sont éteints.



En cas d'urgence, vous pouvez directement éteindre l'alimentation en appuyant sur le bouton d'alimentation.

### Mode veille

Si la manette ne fonctionne pas pendant plus de 20 minutes, l'alimentation se coupe automatiquement et le système se réveille en appuyant sur le bouton d'alimentation.



### Réglage de la Vitesse

Selon les habitudes de l'utilisateur et les circonstances, la vitesse de conduite du fauteuil roulant est réglable.

Ajustez la vitesse en appuyant sur le bouton de diminution ou d'augmentation.

La vitesse est divisée en cinq sections, qui correspondent à 20 %, 40 %, 60 %, 80 % et 100 % de la vitesse maximale.

Première vitesse : 20 % de la vitesse maximale.

Cinquième vitesse : 100 % de la vitesse maximale.



### Bouton de l'avertisseur sonore

Appuyez sur le bouton du klaxon, le klaxon retentira jusqu'à ce que vous relâchiez le bouton.



### Jauge de puissance de la batterie

Après avoir mis l'appareil sous tension, la jauge de charge de la batterie fonctionne. La jauge de puissance de la batterie indique également la capacité de puissance restante de la batterie.

Comme le montre l'image, la batterie est pleine.

Lorsque seul le voyant LED rouge ou jaune est allumé, la batterie doit être chargée. Et pour une longue distance, la batterie doit être complètement chargée. Si seul le voyant LED rouge est allumé, la puissance de la batterie est extrêmement insuffisante, les utilisateurs doivent recharger la batterie dès que possible.



### Utilisation de la manette

Le sens de déplacement du fauteuil roulant est contrôlé par un joystick. L'étendue du mouvement de la manette contrôle également la vitesse de déplacement.



Veillez allumer ou éteindre le courant lorsque la manette est en position centrale. Sinon, le contrôleur émettra

un mauvais signal de fonctionnement. Relâchez la manette en position centrale et cette erreur s'arrêtera. Si l'erreur se poursuit, il s'agit peut-être d'un dysfonctionnement, n'utilisez pas cette pièce et contactez votre revendeur pour l'entretien.

## ENTRETIEN - MAINTENANCE



L'absence d'entretien et de maintenance de votre produit peut entraîner des risques de blessures graves.

L'entretien du fauteuil roulant comprend le nettoyage du fauteuil, la vérification de la roue et de la batterie, et la charge de la batterie.

Pour tout autre entretien, veuillez contacter votre revendeur.

Nous vous suggérons de vérifier le fauteuil roulant tous les six mois et de le réviser chaque année.

### Nettoyage et entretien de la batterie

#### NETTOYAGE DU FAUTEUIL ROULANT

Nettoyez le fauteuil roulant régulièrement.

Nettoyez les parties qui sont fréquemment en contact avec le corps de l'utilisateur (telles que le coussin, l'accoudoir, la commande) à l'aide d'un chiffon propre et légèrement humide. N'utilisez pas de solvants organiques pour le nettoyage.

S'il s'agit d'un utilisateur patient, le fauteuil roulant doit être nettoyé une fois par semaine. Si le fauteuil roulant est utilisé par une victime infectieuse, il doit être nettoyé et désinfecté à l'aide de désinfectants.

### ROUES

Vérifiez régulièrement la pression d'air des pneus et leur état d'usure. Lorsque la profondeur des sculptures du pneu diminue à 1 mm, veuillez remplacer le pneu neuf.

### BATTERIE

Assurez-vous que la batterie soit complètement chargée. Afin de prolonger la durée de vie de la batterie, nous recommandons vivement aux utilisateurs de ne pas la charger avant qu'elle ne soit totalement déchargée.

### DYSFONCTIONNEMENT ET VERIFICATION DU FAUTEUIL ROULANT

Lorsque des dysfonctionnements se produisent pendant que le fauteuil roulant fonctionne, veuillez couper l'alimentation électrique avant de procéder à la vérification.

Symptôme : perte complète de l'alimentation, et tous les voyants DEL du panneau de commande sont éteints.

#### Vérifiez les différentes étapes ci-dessous :

Étape 1 : Vérifiez si la prise du contrôleur est desserrée.

Étape 2 : Vérifiez si la connexion entre la prise du contrôleur et le boîtier de la batterie est desserrée. Veuillez réinstaller le connecteur (tenez la fiche lorsque vous la retirez). Ne tirez pas sur le fil pour éviter d'endommager inutilement le câble). Après la vérification ci-dessus, si le fauteuil roulant n'est toujours pas en mesure de rétablir le courant, ou si les utilisateurs ont des questions concernant la vérification ci-dessus, veuillez vous adresser à votre revendeur.



Le contrôleur dispose d'un système de diagnostic pour surveiller le contrôleur et le moteur. Tout dysfonctionnement de ces pièces est signalé par le contrôleur. Pour plus de détails, veuillez vous référer au chapitre sur l'indication du signal audio.

### Vérification de l'entretien

Voici une liste de contrôle. Le fauteuil roulant électrique doit être vérifié selon notre suggestion. Lorsque vous montez ou descendez du fauteuil roulant, un certain nombre d'autocontrôles sont effectués automatiquement. Pour plus d'attention, nous énumérons ces éléments d'autocontrôle en particulier dans la zone A.

### Réparation et réforme

Si la réparation et la modification sont nécessaires, veuillez contacter votre revendeur. Ne modifiez pas vous-même, cela pourrait entraîner un accident ou un dysfonctionnement.

Ne remplacez pas les pièces ou les matériaux au hasard.

N'ajoutez pas de poids au hasard, au cas où cela provoquerait un déséquilibre.

N'utilisez pas d'autre véhicule pour tirer ou pousser le fauteuil roulant lorsque quelqu'un s'y assied ou que le fauteuil est en mode manuel.

En cas de bruit anormal, contactez immédiatement le service après-vente.

## CHANGEMENT DE PROPRIÉTAIRE

Le produit peut être réutilisé. Il doit d'abord être nettoyé et désinfecté en respectant les consignes d'hygiène. Lors du transfert du produit, pensez à remettre tous les documents techniques nécessaires au nouvel utilisateur. Au préalable, le produit devra être inspecté par un spécialiste autorisé.

## RECYCLAGE

Lorsque le produit sera devenu inutilisable et que vous devrez le jeter : veuillez contacter votre revendeur spécialisé. Si vous souhaitez effectuer le recyclage pour vous-même, demandez à la société locale de gestion des déchets pour les directives d'élimination.

## STOCKAGE



Le non-respect des conditions de stockage peut entraîner une détérioration du produit et donc des risques de blessures graves.

- Ne pas stocker votre produit pendant une période prolongée près d'une source de chaleur ou au soleil (ex : derrière une fenêtre ou près

d'un radiateur) ou près d'une source de froid.

- Conserver à l'écart de toute flamme et source d'étincelle.
- Respecter les conditions pour ranger et stocker votre produit :
  - Dans un endroit sec et tempéré. Ne rangez pas le fauteuil roulant dans un endroit humide, comme une salle de bain à proximité. Si le fauteuil roulant a été mouillé par la pluie, essuyez immédiatement l'eau.
  - Protéger votre produit par un emballage de la poussière, de la corrosion (ex : éléments abrasifs, sable, eau de mer, air salin)
  - Stockez toutes les pièces retirées ensemble, au même endroit (ou repérez-les si nécessaire) pour éviter de les mélanger avec d'autres produits lors du remontage.
  - Tous les composants doivent être stockés sans la moindre charge (ne pas déposer d'objets trop lourds sur les éléments du produit, ne rien coincer...).

### **Protection contre les interférences électromagnétiques**

Le fauteuil roulant doit être éloigné des champs magnétiques puissants et des gros équipements électriques inductifs, tels que les stations de radio, les chaînes de télévision, les stations de radio souterraines, les stations de radio émettant des téléphones portables. Faites attention à cela s'il y a des sources d'interférences électromagnétiques à proximité, aussi loin que possible de ces sources pour éviter les interférences électromagnétiques. Le fauteuil roulant électrique doit éviter les interférences électromagnétiques.

## **CARACTÉRISTIQUES TECHNIQUES**

Dimensions hors tout	larg.67 cm x Prof. 105 cm x haut. 94 cm
Dimensions assise	Larg.45 cm x prof.42 cm x haut.43 cm
Largeur du siège	45 cm
Profondeur du siège	42 cm
Hauteur du sol au siège	51 cm
Hauteur du dossier	43 cm
Largeur pliée	67 cm
Diamètre des roues avant	20.32 cm
Diamètre des roues arrière	30.48 cm
Structure	Structure en aluminium
Poids	Poids Brut 38 kg et Poids net 31 kg
Maximum Poids autorisé	135 kg

<b>875025</b>	<b>CARACTERISTIQUES</b>
Cadre	Structure en Aluminium, peinture en poudre noir
Controlleur	PG-VSI controlleur/ Micon
Moteur	180W*2 LINIX CHINA
Batterie	Lithium 20Ah
Chargeur	HP 24V 3A Taiwan
Vitesse maximale	7 KM/H
Kilométrage	10-15 KM
Capacité d'évaluation	8 degree
Roue avant	20.32 cm PU petite roue
Roue arrière	30.48 cm Pneu solide moyeu de roue en alliage d'aluminium
Accoudoir	Accoudoir rabattable
Repose-pieds	Pivote vers l'intérieur et l'extérieur
Siège	Coussin de siège amovible
Option	Anti-basculement, panier de shopping

## **DURÉE D'UTILISATION**

La durée de vie prévue de ce produit est de 5 ans en conditions d'utilisation, de sécurité et d'entretien normales. Au-delà de cette période, le produit peut être utilisé aussi longtemps tant qu'il est toujours en bon état.

En cas d'accident imprévisible, l'utilisateur ne doit pas dépasser la durée de vie utile.

## **GARANTIE**

Ce produit est garanti deux ans à partir de la date d'achat par l'utilisateur. IDENTITÉS fournira des pièces de rechange pour toute pièce qui a cassé en raison d'un défaut de fabrication, de conception ou de matériau. Contactez le distributeur chez qui vous avez acheté le produit au cas où vous auriez besoin de faire une réclamation. Les défaillances résultant de dommages accidentels, d'une mauvaise utilisation, de modifications ou d'une usure ne sont pas couvertes par cette garantie. Contactez le revendeur chez qui vous avez acheté le produit pour appliquer la garantie.



# INSTRUCTIONS MANUAL EN

The annotations and illustrations in this manual might be slightly different with the real parts due to quality improvement or changing design. Please in kind prevail.

Contact with your dealer if there is any ambiguity or question.

Improper use of any vehicle may lead to injury. Unsafe driving could harm yourselves and others.

## IMPORTANT

Read the instructions carefully before using this product and keep them if necessary.

User: If you are unable to read or understand any warnings, precautions or instructions, please contact your health care professional or distributor before using this product or risk and damage may result.

Consult your doctor or health care professional before using a mobility aid. He or she will advise and inform you about the most appropriate use in your case.

Distributor: this leaflet must be given to the users of this product.

## PRODUCT DESTINATION

Motorlight Folding Chairs are medical devices. It is a technical aid designed to comfortably transport people with reduced mobility.

This electric wheelchairs are designed to transport 1 person only. They are intended for disabled and elderly people (less than 136 kg) and serve as a walking vehicle. They are suitable for outdoor use over a medium distance. This series of electric wheelchairs are powered by battery, driven by motor. Users control direction and adjust speed by joystick controller. It is suitable for application of low speed, good road condition and small slope.

## PRODUCT DESCRIPTION



### Main Structure

This series of electric wheelchairs are mainly composed of two parts:

1) Frame Part: frame, wheel, footrest, armrest, backrest etc.

2) Electrical Part: controller, motor, battery.

## SAFETY PRECAUTIONS



Failure to follow the safety precautions may result in the risk of serious injury.

- Do not exceed the maximum weight limit of 135 Kg.
- Make sure that all parts are well fixed and in good working order.
- Only use the accessories and parts supplied by the manufacturer.

- Check the correct operation of the brakes before use.
- During use, lock the brakes for all actions.
- All wheels must always be in contact with the ground.
- When the product is in a stationary position, the brakes must be locked. Do not attempt to move the product if the brakes are locked.
- Make sure that the footrests are properly engaged.
- Make sure the removal pin is securely engaged in the rear wheels and frame of the chair.
- Do not stand on the footrests of the product as there is a risk of the product tipping over.
- The maximum speed of this electric wheelchair is not more than 7 km/h

### General Driving Cautions

- Please keep your hands on the armrest to control the wheelchair.
- Please practice in parks or other safe open places until you can use the wheelchair skillfully.
- Fully practice driving in a safe place, to master principle of moving forward, stopping and turning circles.
- Before driving to the road, please be accompanied by caregivers and confirm it is safe.
- Please strictly follow traffic rules of the pedestrian, do not regard yourself as vehicle driver.
- Please drive on the sidewalk and the zebra crossing. Do not drive on vehicle lane.
- Steadily drive, to avoid driving in 'Z' line or sharp turn.
- Please keep pressure of pneumatic tire properly. The abnormal tire pressure may cause unsteady driving or excessive lost of current.
- Do not run on the motorways.
- Accompanied by caregivers or avoid driving in these conditions :
  - Drive in bad weather, such as rainy day, heavy fog, strong wind, snow, etc.
  - In case of wheelchair is wet out, wipe the water immediately.
  - Drive on the bad road condition, such as muddy, trail, sand road, gravel, etc.
  - Drive on crowded road.
  - Drive on no fence side ditch, pond, etc.
  - Across the railway.
- When you have to across railway, pause at turnoff to confirm it is safe, and make sure that the tires will not be stuck by railway.
- The electric wheelchair is only for personal use, do not carry people or goods, and do not for a traction purposes.

### Precautions for uphill and downhill

- Avoid driving on following places: steep hills, tilt places, high steps, channels etc.
- Avoid driving on steep slopes; the slope range should be less than 9 degrees. Please carefully operate the controller when drive on slopes.
- Keep moving forward during uphill or downhill.
- Slow down speed during downhill.
- Avoid driving sideways on the steep.
- Forbid driving on the stairs place and avoid crossing high steps.
- Avoid crossing wide ditches.
- During crossing ditches, keep 90° angels between tires and the ditches.



Do not set the wheelchair to manual mode during uphill and downhill

When the wheelchair is malfunction at traffic crossing, please immediately ask passerby for help. And set wheelchair to manual mode, then push wheelchair to leave the scene, or user to get away from the site to a safe place immediately.

### Precautions for the Caregivers

Caregivers should confirm that the users' feet are on the footrests' proper position and ensure clothes do not attach to the wheels.

Caregivers should push the wheelchair to move forward to keep safe on steep slope or long slope.  
If any parts are damaged, broken, worn, or missing, contact your distributor.

## MOUNTING AND USE

### Fold Wheelchair

Step 1: Switch on in upward direction

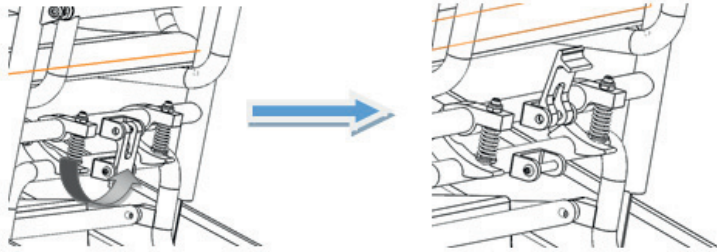

Step 2: Compress the backrest tube to be completely folded

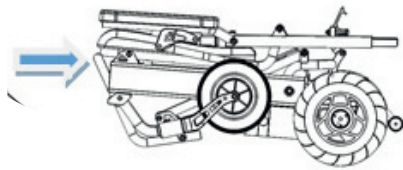
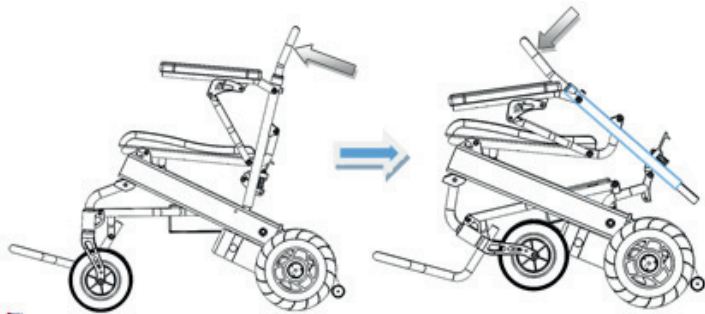

### Armrest Usage

Step 1: Turn the knob switch down

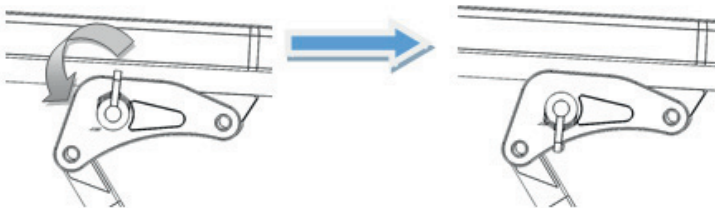

Step 2 : Uplift the armrest

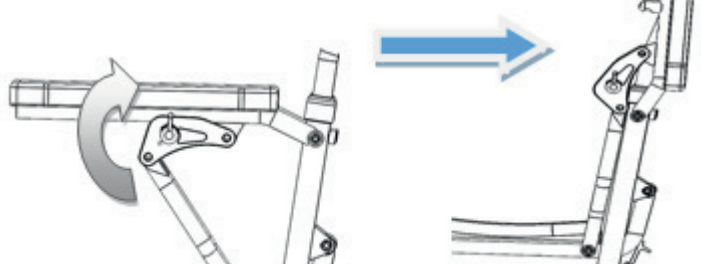

### Adjustment of Joystick

Put the tube below the controller into the tube below armrest. Adjust the controller to perfect position by screwing the nut counterclockwise (picture 3). Screw tight the nut when adjustment is done.

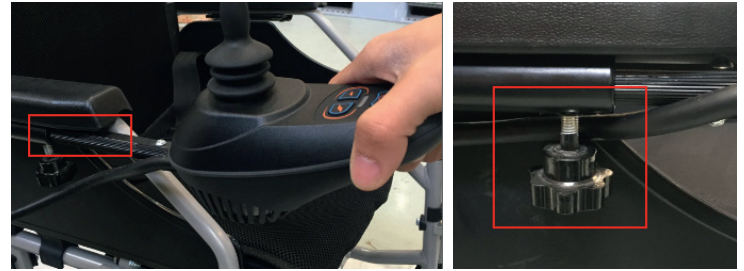

### Switch between Manual Mode and Electric Mode



When changing from manual mode to electric mode, please confirm both side clutches are inside the grooves. Any side clutch is not fully into groove, may cause danger of rollover.

**Manual mode and power mode switch:** turn off power and stop the wheelchair, spin the adjusting levers.



Do not make wheelchair into manual mode when user is driving on slopes



### Battery and Charger

#### BATTERY

The batteries are assembled already. It's foldable without moving the batteries.

#### CHARGER REQUIREMENTS

The charger is used for battery charging. During electric wheelchair is charging, do not use it.

#### CHARGER TECHNICAL DATA

Input voltage: AC220V  $\pm$ 10%

Output voltage: 24V/DC

Output current: 3A.

#### USAGE OF CHARGER

In order to charge the battery, connect the charger with power supply and battery box's plug. Do as following instructions to complete charging process :

- Step 1: Make sure the charger groove is not blocked.
- Step 2: Make sure the electric wheelchair is power off.
- Step 3: Unplug the plugs that connect the battery box and controller.
- Step 4: Connect the charger's output plug to the battery box's power plug.
- Step 5: Connect the charger's main plug to the power supply and the red light will be alight. Fully charging needs 8 to 10 hours, do not overcharge more than 24 hours.
- Step 6: As to prevent cut short battery life, please charge the battery at least once per month when the wheelchair is not being used.



Do not stop charging until charge process is finished. Repeat using the battery, which is not fully charged, will shorten the battery life, so the battery should be fully charged as much as possible.





When battery is fully charged, the power indicator will turn to green. Do not stop charging before fully charged. After finish charging, turn off the power supply, otherwise the battery will discharge slowly. Do not charge more than 24 hours. Over-charging is dangerous



 Users should follow the following rules to avoid charging dangers:

The electric wheelchair does not include the charger, please use national standard charger that the output voltage is 24V, 3A. It should be well ventilated when charging. Do not expose the wheelchair to sunlight and humid environment.

 The charging environment temperature range is from 10 to 50°C. If it is out of the environment temperature range, the battery is unable to function well, and can easily make battery damaged. It is normal for the fan making a sound during charging. It is for cooling the charger, please do not worry about it.

 Prevent liquid go into the charger during charging. Moreover, do not place charger on the flammable items, such as fuel, footrest or seat cushion.

**THE USAGE AND MAINTENANCE OF BATT**

Wrong operation of replacing battery may cause danger of explosion. Only the same or recommended type of battery is suitable for replacement. In addition, please make sure the battery poles are correct. Key points for prolong the battery life: charge frequently, to keep battery power full. It is better to fully charge the battery if the wheelchair is not being used. If stop using for a long time, it is better to charge twice per month.

 Please stay away from the flames when charging the battery. The flames may cause battery fire or explosion. Charging makes hydrogen. Do not smoke while charging. Do not unplug the power supply when the socket or your hands are wet, it may cause electric shock. In case of unpredictable accident will happen and hurt the user, do not use or sit on the electric wheelchair when charging.

**System Diagnose**

When the indicator LED lights are blinking, it means the wheelchair has abnormalities. The abnormalities may occur in following parts: motors, brakes, battery, wire connections, etc. Through the product's inner information consultation, the property of the abnormal condition can be detected by the diagnosis signal. The abnormal situation can be detected without other service tools.

**AUDIO SIGNAL INDICATION**

Description of LED light	The meaning of LED light	Explanation & Solution
All LED lights are unlit with no sound	The power is off, wheelchair in standby or sleep mode. Power is poor contacted. Fuse is tripped or burned out.	
All LED lights are lit	The power is turned on, and self diagnose is passed, the electric wheelchair can work well.	Less LED lights lit, less battery power remaining.
The leftmost red LED light is lit	The battery power is extremely inadequate.	To charge immediately. Or battery is malfunction, and is not able to charge.
Two short beeps with five indicator lights blink twice	The left side motor is malfunction.	The left side motor is poor connected or the wire is disconnected.
Four short beeps with five indicator lights blink four times	The right side motor is malfunction.	The right side motor is poor connected or the wire is disconnected.

Six short beeps with five indicator lights blink six times	Controller is in over-current protection status.	Check the brakes, and check if the motor drive mechanism is stuck. Check the current by ammeter, if it is not excessive current, maybe the controller is malfunction.
Seven short beeps with five indicator lights blink seven times	Joystick is malfunction	Joystick does not reset, or the connector is loose.
Eight short beeps with five indicator lights blink eight times	Controller is malfunction	Please consult your dealer for maintenance.
Nine short beeps with five indicator lights blink nine times	Controller is malfunction.	Please consult service center for maintenance.

**Controller**

**CONTROLLER PANEL**



**CONTROLLER USAGE**



**Power Switch**

Press this button, the battery power gauge lights will turn on from left to right. Press again, all the LED lights are off.



In some emergency, you can directly turn off power by press power button.

**Sleep mode**

If the joystick has no operation more than 20 minutes, the power turn off automatically, and the system in the sleep mode, system will be woken up from sleep mode by press power button.



**Speed adjustment**

According to user's habits and the circumstances, the wheelchair driving speed is adjustable.

Adjust speed by press decrease button or increase button. Speed is divided into five sections, ranged by 20%, 40%, 60%, 80%, and 100% of the max speed. First gear of speed: 20% of the max speed. Fifth gear of speed: 100% of the max speed.



**Horn Button**

Press the horn button, the horn will sound until you release the button.



### Battery Power Gauge

After turn on the power, the battery power gauge is working. The battery power gauge also shows the battery remaining power capacity.

As the picture shown, the battery power is full.

When there is only the red or yellow LED light lit, the battery should be charged. And for a long distance driving, the battery should be fully charged. If only the red LED light is lit, the battery power is extremely inadequate, users need to charge battery as soon as possible.



### Use of joystick

The wheelchair moving direction is controlled by joystick. The moving extent of joystick also controls the moving speed.



Please turn on or turn off the power when the joystick is in the middle position. Otherwise, the controller will let out wrong operation signal.

Release the joystick to middle and this mistake will stop. If the mistake is continuing, perhaps this part is malfunction, do not use it and contact with your dealer for maintenance.

## CARE AND MAINTENANCE



Failure to care for and monitor your product may result in the risk of serious injury.

Maintenance of wheelchair includes clean wheelchair, check wheel and battery, and charge battery. For further maintenance, please contact with your dealer. Our suggestion is checking the wheelchair every half year, annually overhaul.

### Clean and Battery Maintenance

#### CLEAN WHEELCHAIR

Please clean the wheelchair regularly.

Clean the parts, which are frequently touched with user's body (such as set cushion, armrest, controller) by a clean and slight wet cloth. Do not use organic solvents to clean.

If it is a patient user, the wheelchair should be cleaned once per week. If the wheelchair is used by an infectious victim, it should be cleaned and disinfected by disinfectants.

#### WHEELS

Check the tires' air pressure and their wear condition regularly. When the tire tread pattern depth reduces to 1mm, please replace new tire.

#### BATTERY

To make sure that the battery is fully charged frequently. In order to prolong battery life, we strongly recommend users do not to charge until battery run out of power totally.

#### WHEELCHAIR MALFUNCTION AND CHECKING

When malfunctions happen during the wheelchair is working, please turn off the power before check.

Symptom: completely lose power, and all the LED lights on the controller panel are off.

#### Check Step :

Step 1: To check if the controller's plug is loose.

Step 2: To check if the connection of controller's plug and battery box is loose. Please reinsert the plug connector (hold the plug when pull out the plug. Do not pull the wire to avoid unnecessary damage to the wire line). After above checking, if the wheelchair is still not able to restore the power, or if users have any question for above checking, please connect with your dealer.



The controller has a diagnosing system to monitor the controller and motor. Any malfunction of these parts is indicated by the controller. For more details, please kindly refer to chapter of audio signal indication.

### Maintenance Checking

The following is a checking list. Electric wheelchair should be ordinal checked according to our suggestion. When you get on or get off the

wheelchair, some self checking is done automatically. For more your attention, we particularly list these self-checking items in A area.

## Repair and Reform

If the repair and modification is necessary, please contact your dealer. Do not modify by yourself, it may lead to accident or malfunction.

Do not replace parts or material randomly.

Do not add weight randomly, in case to cause imbalance.

Do not use other vehicle to pull or push the wheelchair when somebody sits on the wheelchair or the wheelchair is in manual mode.

When there is abnormal sound, contact service immediately.

## CHANGE OF OWNERSHIP

The product can be reused. It must first be cleaned and disinfected in accordance with hygiene instructions. When transferring the product, remember to hand over all the necessary technical documents to the new user. Beforehand, the product must be inspected by an authorised specialist.

## RECYCLING

When the product has become unusable and you have to throw it away: please contact your specialist dealer. If you wish to carry out recycling for yourself, ask your local waste management company for disposal guidelines.

## STORAGE



Failure to observe the storage conditions may lead to deterioration of the product and thus to the risk of serious injury.

- Do not store your product for an extended period of time near a heat source or in the sun (e.g. behind a window or near a radiator) or near a cold source.
- Keep away from all flames and sources of sparks.
- Observe the conditions for storing and stowing your product:
  - In a dry and temperate place. Do not storage wheelchair in damp condition, such as near-by bathroom. If wheelchair got wet in the rain, wipe the water immediately.
  - Protect your product by packaging it from dust, corrosion (e.g. abrasive elements, sand, sea water, salty air).
  - Store all removed parts together in the same place (or locate them if necessary) to avoid mixing them with other products when reassembling.
  - All components must be stored without any load (do not place any objects that are too heavy on the product elements, do not jam anything...).

### Protection from electromagnetic interference

The wheelchair should away from strong magnetic fields and large inductive electrical equipment, such as radio station, TV station, underground radio station, cell phone transmitting radio station. Pay attention to that if there are sources of electromagnetic interference nearby, as far as away from those sources to avoid electromagnetic interference. The electric wheelchair should avoid electromagnetic interference.

## TECHNICAL SPECIFICATIONS

Overall dimensions	Width. 67 cm x Depth. 105 cm x Height 94 cm
Seat dimensions	Width 45 cm x Depth. 42 cm x Height 43 cm
Seat Width	45 cm
Seat Depth	42 cm
Floor to seat Height	51 cm
Backrest Height	43 cm

Folded Width	67 cm
Front Caster Size	20.32 cm
Rear Caster Size	30.48 cm
Structure	Aluminium Frame
Weight	G.W : 38 kg/N.W. 31 kg
Maximum weight supported	135 kg

<b>875025</b>	<b>SPECIFICATION</b>
Frame	Aluminum frame, powder coating black
Controller	Chinese Made controller
Motor	180W*2 LINIX CHINA with electromagnetic brake
Battery	Lithium battery 24 V, 20Ah, quick-release battery box
Charger	HP 24V 3A Taiwan
Max speed	7 KM/H
Travel mileage	10-15 KM
Gradeability	8 degree
Front wheel	20,32 PU caster
Rear wheel	30,48 solid tire, aluminum alloy wheel hub
Armrest	Flip back armrest
Footrest	Left up and down
Seat	Detachable seat cushion
Optional	Anti-tip, shopping bag

## PERIOD OF USE

The life expectancy of this product is 5 years under normal use, safety and maintenance conditions. Beyond this period, the product can be used for as long as it is still in good condition. User should do not overuse more than service lifetime in case of unpredictable accident.

## WARRANTY

This product is guaranteed for two years from the date of purchase by the user. IDENTITIES will provide replacement parts for any part that has broken due to a manufacturing, design or material defect. Contact the distributor from whom you purchased the product in case you need to make a claim. Failures resulting from accidental damage, misuse, alteration, or wear and tear are not covered by this warranty. Contact the dealer from whom you purchased the product to apply the warranty.



# FOLLETO DE INSTRUCCIONES ES

Las anotaciones e ilustraciones de este manual pueden diferir ligeramente de las piezas reales debido a una mejora en la calidad o a un cambio en el diseño. Por favor, dé preferencia al texto en especie.

En caso de ambigüedad o preguntas, póngase en contacto con su distribuidor. El uso incorrecto de cualquier vehículo puede provocar lesiones. La conducción insegura puede perjudicarle a usted y a los demás

## IMPORTANTE

Lea el manual cuidadosamente antes de usar este producto y guárdelo en caso de necesidad.

Usuario: Si no puede leer o comprender alguna advertencia, precaución o instrucción, póngase en contacto con su profesional de la salud o con su distribuidor antes de utilizar este producto o se pueden producir riesgos y daños.

Consulte a su médico o profesional de la salud antes de usar un andador. Él o ella le aconsejará e informará sobre la técnica de caminar más apropiada para usted.

Distribuidor: este manual debe ser entregado a los usuarios de este producto.

## INDICACIONES DEL PRODUCTO

Las sillas plegables Motorlight son dispositivos médicos. Es una ayuda técnica diseñada para transportar cómodamente a las personas con movilidad reducida.

Están diseñados para llevar a una sola persona.

Se destinan a personas discapacitadas y de edad avanzada (menos de 135 kg) y se utilizan como vehículos de paseo. Son adecuados para su uso en el exterior a una distancia media.

Esta serie de sillas de ruedas eléctricas funciona con una batería, impulsada por un motor. Los usuarios controlan la dirección y ajustan la velocidad con un joystick. Es adecuado para baja velocidad, buenas condiciones de la carretera y una pequeña pendiente.

## DESCRIPCIÓN DEL PRODUCTO



### Estructura principal

Esta serie de sillas de ruedas eléctricas se compone principalmente de dos partes:

- 1) Parte de la estructura: bastidor, rueda, reposapiés, apoyabrazos, respaldo, etc.
- 2) Parte eléctrica: controlador, motor, batería.

## PRECAUCIONES DE SEGURIDAD



Si no se siguen las precauciones de seguridad, se corre el riesgo de sufrir lesiones graves.

- No exceda el límite de peso máximo de 135 Kg.
- Asegúrese de que todas las piezas estén bien sujetas y en buen estado de funcionamiento.
- Utilice únicamente los accesorios y piezas suministradas por el fabricante.
- Compruebe que los frenos funcionan correctamente antes de usarlos.
- Durante el uso, bloquee los frenos para todas las acciones.
- Todas las ruedas deben estar siempre en contacto con el suelo.
- Cuando el producto está en posición estacionaria, los frenos deben estar bloqueados. No intente mover el producto si los frenos están bloqueados.
- Asegúrese de que los reposapiés estén bien colocados.
- Asegúrese de que el pasador de desmontaje esté bien encajado en las ruedas traseras y en el armazón de la silla de ruedas.
- No se ponga de pie sobre los reposapiés del producto ya que existe el riesgo
- La velocidad máxima de esta silla de ruedas eléctrica no supera los 7 km/h.

### Precauciones generales de conducción

- Por favor, mantenga las manos en el reposabrazos para controlar la silla de ruedas.
- Por favor, practique en parques u otras áreas abiertas seguras hasta que pueda usar la silla de ruedas con habilidad.
- Practique la conducción completa en un lugar seguro para dominar el principio de avanzar, detenerse y dar vueltas.
- Antes de salir iniciar la conducción en el área en el que se mueva, por favor, acompañese de personal sanitario y confirme que el camino es seguro.
- Por favor, siga estrictamente las normas de tráfico peatonal, no se considere un conductor de vehículos.
- Por favor, conduzca por la acera y el cruce de peatones. No conduzcas en el carril de los vehículos.
- Conduzca con cuidado, evite hacer eses o hacer giros cerrados.
- Compruebe la presión de los neumáticos con regularidad. La presión anormal de los neumáticos puede causar una conducción inestable o una pérdida excesiva de potencia.
- No conduzcas por las autopistas.
- Debe ir acompañado de asistentes sanitarios o evitar conducir mientras lo hace :
  - en caso de mal tiempo, lluvia, niebla espesa, viento fuerte, nieve, etc...
  - en un camino en malas condiciones (por ejemplo, fangoso, sendero, arena, camino de grava, etc.).
  - sobre una zona concurrida
  - en una zanja, un estanque, etc...
  - cruzar la vía férrea.
- Cuando tenga que cruzar la vía férrea, deténgase en el desvío para confirmar que es seguro y asegúrese de que los neumáticos no se atascan en la vía férrea.
- La silla de ruedas eléctrica es sólo para uso personal, no para transportar personas o mercancías, y no para fines de tracción.

### Precauciones para los ascensos y descensos

- Evite conducir en los siguientes lugares: pendientes pronunciadas, zonas peraltadas, escalones altos, canales, etc.
- Evite conducir en pendientes pronunciadas; la inclinación debe ser inferior a 9 grados. Por favor, use el controlador con cuidado cuando conduzca en las pendientes.
- No se detenga mientras vaya subiendo o bajando una pendiente.
- Reduzca la velocidad de descenso.
- Evite conducir de lado en pendientes pronunciadas.
- No conduzca por las escaleras y evite los escalones altos.

- Evite cruzar zanjas anchas.
- Al cruzar zanjas, mantenga un ángulo de 90° entre los neumáticos y las zanjas.



No ponga la silla de ruedas en modo manual cuando suba y baje.

En caso de que una silla de ruedas funcione mal en un paso a nivel, por favor pida ayuda a los transeúntes inmediatamente. Y poner la silla de ruedas en modo manual, luego empujar la silla de ruedas para salir del sitio, o que el usuario se aleje inmediatamente del sitio a un lugar seguro.

### Precauciones para los cuidadores

Los cuidadores deben confirmar que los pies de los usuarios estén bien colocados en los reposapiés y asegurarse de que la ropa no se enganche en las ruedas.

Los cuidadores deben empujar la silla de ruedas para avanzar y estar seguros en una pendiente empinada o larga.

Si alguna pieza está dañada, rota, desgastada o falta, póngase en contacto con su distribuidor.

## MONTAJE & USO

### Plegado de la silla

Paso 1: Tire hacia arriba

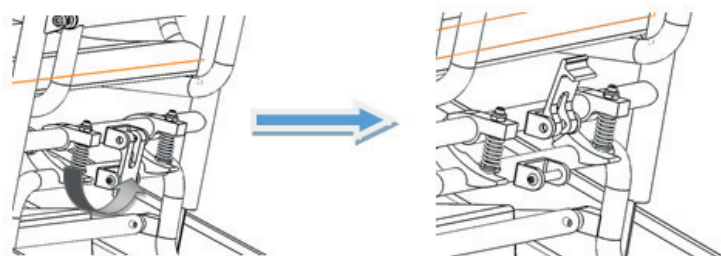

Paso 2: Comprimir el tubo del respaldo para que esté completamente plegado.

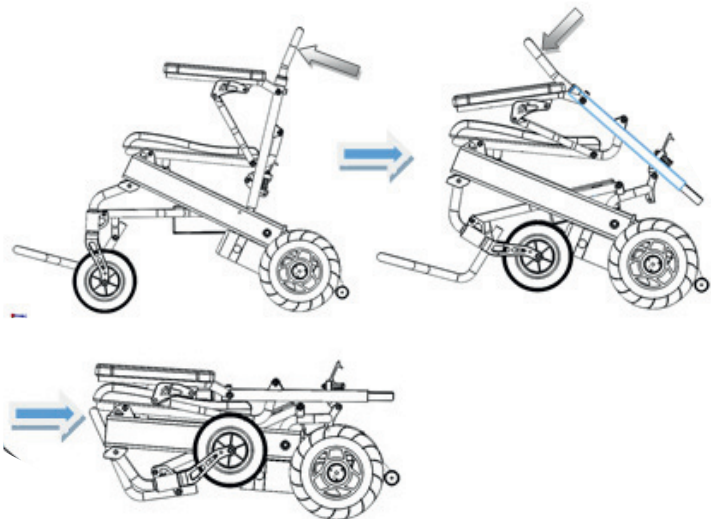

### Uso de los apoyabrazos

Paso 1: Baje la palanca

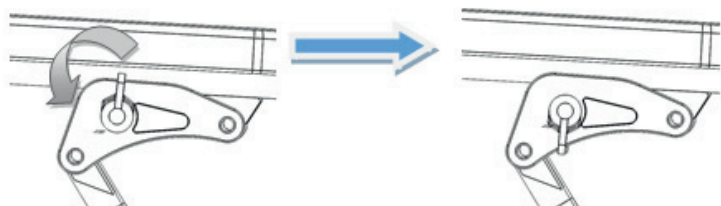

Paso 2: Abata el reposabrazos

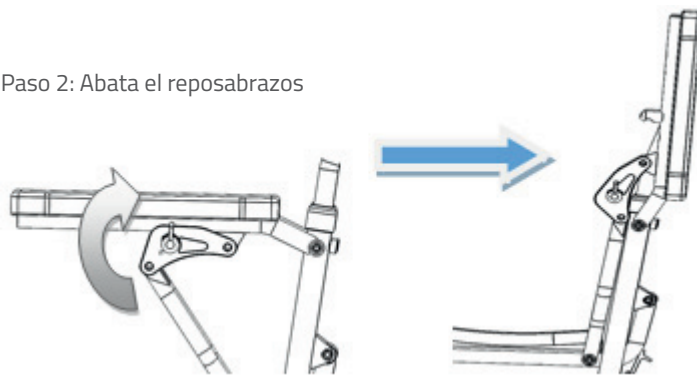

### Ajuste del joystick (controlador)

Ponga el tubo bajo el controlador en el tubo bajo el apoyabrazos. Ajuste el controlador a la posición perfecta apretando la tuerca en el sentido contrario a las agujas del reloj (imagen 3). Priete el pomo cuando el ajuste esté completo.



### Cambiar de modo manual a modo electrónico



Al cambiar del modo manual al eléctrico, por favor confirme que ambos embragues laterales están dentro de las ranuras. Cualquier embrague lateral no está completamente en la ranura, lo que puede dar lugar a un riesgo de vuelco.

**Interruptor de modo manual y modo eléctrico:** apague el controlador y detenga la silla de ruedas, gire las palancas de ajuste.



No cambie la silla de ruedas al modo manual cuando conduzca por pendientes.



### Batería y cargador

#### BATERÍA

Las baterías ya están ensambladas. La silla se puede plegar sin tener que mover las baterías.

#### REQUISITOS DEL CARGADOR

El cargador se utiliza para cargar las baterías. No utilice la silla de ruedas eléctrica mientras se está cargando.

#### DATOS TÉCNICOS DEL CARGADOR

Tensión de alimentación: AC220V ±10%

Tensión de salida: 24V/DC

Corriente de salida : 3A

#### USO DEL CARGADOR

Para cargar la batería, el cargador debe estar conectado a la fuente de alimentación y al enchufe de la caja de la batería. Siga las siguientes

instrucciones para completar el proceso de carga:

- Paso 1: Asegúrese de que la ranura de carga no esté bloqueada.
- Paso 2: Asegúrese de que la silla de ruedas eléctrica esté apagada.
- Paso 3: Desconecte los enchufes que conectan la caja de la batería y el controlador.
- Paso 4: Conecte el enchufe de salida del cargador al enchufe de alimentación de la caja de la batería.
- Paso 5: Conecta el enchufe principal del cargador a la fuente de alimentación y la luz roja se encenderá. Una carga completa necesitará de 8 a 10 horas, no sobrecargue por más de 24 horas.
- Paso 6: Para evitar acortar la vida de la batería, por favor cargue la batería al menos una vez al mes cuando la silla de ruedas no esté en uso.



No deje de cargar hasta que el proceso de carga esté completo. El uso repetido de la batería, que no está completamente cargada, reducirá la vida de la misma, por lo que la batería debe estar completamente cargada tanto como sea posible.



Cuando la batería está completamente cargada, la luz indicadora de energía se vuelve verde. No deje de cargar hasta que la batería esté completamente cargada.

Cuando la carga esté completa, apague la fuente de alimentación, de lo contrario la batería se descargará lentamente. No cargue la batería durante más de 24 horas. La sobrecarga es peligrosa..



Los usuarios deben seguir las siguientes reglas para evitar los peligros de la carga:

La silla de ruedas eléctrica no incluye el cargador, por favor use un cargador que cumpla con los estándares nacionales con un voltaje de salida de 24V, 3A.

Debe estar bien ventilado durante la carga. No exponga la silla de ruedas a la luz del sol o a ambientes húmedos.



El rango de temperatura del entorno de carga está entre 10 y 50°C. Si está fuera del rango de temperatura ambiente, la batería puede no funcionar correctamente y puede dañarse fácilmente. Es normal que el ventilador haga un sonido durante la carga. Esto es para enfriar el cargador, no te preocupes.



Evite que entre líquido en el cargador durante la carga. Además, no coloque el cargador sobre objetos inflamables como el combustible, un reposapiés o un cojín de asiento.

### USO Y MANTENIMIENTO DE LA BATERÍA

El mal funcionamiento de la batería de repuesto puede causar un riesgo de explosión. Sólo el tipo de batería idéntica o recomendada es apta para ser reemplazada. Además, por favor, asegúrese de que los polos de la batería son correctos. Puntos clave para prolongar la vida de la batería: Cargar con frecuencia para mantener la batería a pleno rendimiento. Es mejor cargar completamente la batería cuando la silla de ruedas no está en uso. En caso de una parada prolongada, es mejor recargar la batería dos veces al mes.



#### ATENCIÓN

Por favor, manténgase alejado de las llamas cuando cargue la batería. Las llamas pueden causar un incendio o una explosión de la batería.

La carga produce hidrógeno. No fume durante la carga.

No desenchufe la fuente de alimentación cuando el enchufe o sus manos estén mojadas, ya que esto puede causar una descarga eléctrica.

Para evitar un accidente imprevisible, que pueda lesionar al usuario, no utilice la silla de ruedas eléctrica ni se siente en ella mientras se carga.

### Diagnóstico del sistema

Cuando las luces LED parpadean, significa que la silla de ruedas presenta alguna incidencia. Las anomalías pueden ocurrir en las siguientes partes: motores, frenos, batería, conexiones de cables, etc.

Consultando la información interna del producto, la propiedad del estado anormal puede ser detectada por la señal de diagnóstico. La condición anormal puede ser detectada sin herramientas de servicio adicionales.

### INDICACIÓN DE LA SEÑAL DE AUDIO

Descripción de la luz LED	Significado de la luz LED	Explicación y solución
Todas las luces LED están apagadas sin ningún sonido.	La silla está apagada, la silla de ruedas está en modo de espera o de sueño. La energía está mal conectada. El fusible se ha disparado o se ha fundido.	
Todas las luces LED están encendidas	La silla está encendida, y el autodiagnóstico ha pasado, la silla de ruedas eléctrica puede funcionar bien.	Cuanto menos LEDs estén encendidos, menos energía de la batería queda.
El LED rojo más a la izquierda está encendido.	La batería está extremadamente baja.	Recargue inmediatamente. O la batería está funcionando mal y no puede ser recargada.
Dos pitidos cortos con cinco luces que parpadean dos veces	El motor del lado izquierdo está funcionando mal.	El motor izquierdo está mal conectado o el cable está desconectado.
Cuatro pitidos cortos y cinco luces parpadean cuatro veces	El motor de la derecha no funciona.	El motor derecho está mal conectado o el cable está desconectado.
Seis pitidos cortos y cinco luces que parpadean seis veces	El controlador está en estado de protección de sobrecorriente.	Revisa los frenos y comprueba si el mecanismo de accionamiento del motor está bloqueado. Comprueba la corriente con el amperímetro, si no es una corriente excesiva, quizás el controlador esté funcionando mal.
Siete pitidos cortos con cinco luces indicadoras que parpadean siete veces	El controlador funciona mal	El joystick no se reajusta, o el conector está suelto.
Ocho pitidos cortos con cinco luces indicadoras que parpadean ocho veces	El controlador no funciona correctamente	Por favor, consulte a su distribuidor para el mantenimiento.
Nueve pitidos cortos con cinco luces indicadoras que parpadean nueve veces	El controlador no funciona correctamente	Por favor, consulte a su centro de servicio para el mantenimiento.

## Controlador

### PANEL DE CONTROL



### USO DEL CONTROLADOR



#### Botón encendido/apagado

Presione este botón, los indicadores del indicador de carga de la batería se iluminan de izquierda a derecha. Presiona este botón de nuevo, todos los indicadores LED están apagados.



En caso de emergencia, puedes apagar directamente la energía pulsando el botón de encendido.

#### Modo de descanso...

Si el joystick no funciona durante más de 20 minutos, la alimentación se apagará automáticamente y el sistema se despertará al pulsar el botón de encendido.

#### Ajuste de la velocidad



Dependiendo de los hábitos y circunstancias del usuario, la velocidad de conducción de la silla de ruedas es ajustable. Ajuste la velocidad pulsando el botón de disminución o aumento.

La velocidad se divide en cinco secciones, que corresponden al 20%, 40%, 60%, 80% y 100% de la velocidad máxima.

Primera marcha: 20% de la velocidad máxima.

Quinta marcha: 100% de la velocidad máxima.



#### Botón de la bocina

Presiona el botón de la bocina, la bocina sonará hasta que sueltes el botón.



#### Medidor de la batería

Después de encender la energía, el indicador de carga de la batería funcionará. El medidor de la batería también indica la capacidad de energía restante de la batería.

Como se muestra en la imagen, la batería está llena.

Cuando sólo el LED rojo o amarillo está encendido, la batería debe ser cargada. Y para una larga distancia, la batería debe estar completamente cargada. Si sólo el LED rojo está encendido, la energía de la batería es extremadamente baja, los usuarios deben recargar la batería lo antes posible.



#### Uso del joystick

La dirección del movimiento de la silla de ruedas se controla con un joystick. El rango de movimiento del joystick también controla la velocidad de desplazamiento.



Por favor, encienda o apague la energía cuando el joystick esté en la posición central. De lo contrario, el controlador

dará una señal de mal funcionamiento.

Suelte el joystick en la posición y este error se detendrá. Si el error

continúa, puede ser un mal funcionamiento, no lo utilice y póngase en contacto con su distribuidor para que la repare.

## CUIDADO Y MANTENIMIENTO



Si no se cuida y mantiene el producto, puede haber riesgo de lesiones graves.

El mantenimiento de la silla de ruedas incluye la limpieza de la silla de ruedas, la revisión de la rueda y la batería, y la carga de la batería.

Para cualquier otro mantenimiento, por favor, póngase en contacto con su distribuidor.

Sugerimos que revise la silla de ruedas cada seis meses y anualmente.

### Limpieza y mantenimiento de la batería

#### LIMPIEZA DE LA SILLA DE RUEDAS

Limpie la silla de ruedas regularmente.

Limpie las partes que entran en contacto frecuentemente con el cuerpo del usuario (como el cojín, el reposabrazos, la unidad de control) con un paño limpio y ligeramente húmedo. No utilice disolventes orgánicos para la limpieza.

Si el usuario es un paciente, la silla de ruedas debe ser limpiada una vez a la semana. Si la silla de ruedas es usada por una víctima infecciosa, debe ser limpiada y desinfectada con desinfectantes.

#### RUEDAS

Compruebe regularmente la presión del aire y el desgaste de los neumáticos. Cuando la profundidad del dibujo del neumático disminuye a 1 mm, por favor, cambie el neumático nuevo.

#### BATERÍA

Para prolongar la vida de la batería, recomendamos encarecidamente a los usuarios que siempre carguen la batería completamente y también es adecuado dejar descargar la batería a menudo hasta el nivel rojo y luego hacer una carga completa.

#### MAL FUNCIONAMIENTO Y VERIFICACIÓN DE LA SILLA DE RUEDAS

Si se producen fallos de funcionamiento mientras la silla de ruedas está en funcionamiento, por favor, apague la fuente de alimentación antes de comprobarlo.

Síntoma: Pérdida total de energía, y todos los LEDs del panel de control están apagados.

#### Revise los diferentes pasos a continuación:

Paso 1: Compruebe si el enchufe del controlador está suelto.

Paso 2: Compruebe si la conexión entre el enchufe del controlador y la caja de la batería está suelta. Por favor, vuelva a instalar el conector (sujete el enchufe al retirarlo). No tire del cable para evitar daños innecesarios en el mismo). Después de la comprobación anterior, si la silla de ruedas sigue sin poder restablecer la energía o si los usuarios tienen alguna pregunta sobre la comprobación anterior, póngase en contacto con su distribuidor.



El controlador tiene un sistema de diagnóstico para chequear el controlador y el motor. Cualquier mal funcionamiento de estas partes es señalado por el controlador. Para más detalles, consulte el capítulo sobre las indicaciones de pitidos y parpadeos de las luces.

#### Comprobación de mantenimiento

Aquí hay una lista de control. La silla de ruedas eléctrica debe ser revisada como se sugiere. Al subirse o bajarse de la silla de ruedas, se realizan automáticamente una serie de autocontroles.

#### Reparación y reforma

Si es necesario hacer reparaciones o modificaciones, por favor, póngase en contacto con su distribuidor. No haga personalmente ninguna modificación, ya que esto podría resultar en un accidente o un mal funcionamiento.

No reemplace partes o materiales al azar.

No añada peso al azar, en caso de que cause un desequilibrio.

No utilice ningún otro vehículo para tirar o empujar la silla de ruedas cuando alguien esté sentado en ella o cuando la silla de ruedas esté en modo manual.

En caso de ruido anormal, contacte con el servicio de atención al cliente inmediatamente.

## CAMBIO DE USUARIO

El producto puede ser reutilizado. Primero debe ser limpiado y desinfectado de acuerdo con las normas de higiene. Al transferir el producto, recuerde dar todos los documentos técnicos necesarios al nuevo usuario. El producto debe ser inspeccionado primero por un especialista autorizado.

## RECICLAJE

Cuando el producto se haya vuelto inutilizable y tenga que desecharlo: póngase en contacto con su distribuidor especializado. Si desea llevar a cabo el reciclaje por sí mismo, pregunte a su empresa local de gestión de residuos las directrices de eliminación.

## ALMACENAMIENTO



Si no se respetan las condiciones de almacenamiento, el producto puede resultar dañado y, por tanto, existe el riesgo de que se produzcan lesiones graves.

- No guarde su producto durante un período prolongado de tiempo cerca de una fuente de calor o al sol (por ejemplo, detrás de una ventana o cerca de un radiador) o cerca de una fuente de frío.
- Manténgase alejado de toda llama y chispa.
- Observe las condiciones de almacenamiento y estiba de sus productos :
  - En un lugar seco y templado
  - Proteja su producto embalándolo contra el polvo, la corrosión (por ejemplo, elementos abrasivos, arena, agua de mar, aire salado).
  - Almacene todas las piezas retiradas juntas en el mismo lugar (o ubíquelas si es necesario) para evitar que se mezclen con otros productos durante el reensamblaje.
  - Todos los componentes deben ser almacenados sin ninguna carga (no coloque objetos demasiado pesados sobre los elementos del producto, no atasque nada...).

### Protección contra las interferencias electromagnéticas

La silla de ruedas se mantendrá alejada de los campos magnéticos fuertes y de los grandes equipos eléctricos inductivos, como las estaciones de radio, los canales de televisión, las estaciones de radio subterráneas, las estaciones de radio que transmiten los teléfonos móviles. Tenga cuidado si hay fuentes de interferencia electromagnética cerca, permanezca lo más lejos posible de estas fuentes para evitar la interferencia electromagnética. La silla de ruedas eléctrica debe evitar las interferencias electromagnéticas.

## CARACTERÍSTICAS TÉCNICAS

Dimensiones generales	anchura 67 cm x profundidad 105 cm x altura 94 cm
Dimensiones del asiento	profundidad
Ancho del asiento	45 cm.
Profundidad del asiento	42 cm
Altura desde el suelo hasta el asiento	51 cm.
Altura del respaldo	43 cm.
Anchura de plegado	67 cm
Diámetro de la rueda delantera	20,32 cm
Diámetro de la rueda trasera	30,48 cm.
Estructura	Estructura de aluminio
Peso	Peso bruto 38 kg y peso neto 31 kg
Peso máximo usuario	135 kg.

875025	CARACTERÍSTICAS
Estructura	Chasis de aluminio, recubrimiento epoxi negro
Controlador	Controlador PG-VSI/ Micon
Motor	180W*2 LINIX CHINA con freno electromagnético
Batería	Litio 20Ah
Cargador	HP 24V 3A Taiwan
Velocidad máxima	7 KM/H
Alcance	10-15 km
Pendiente	8 grados
Rueda delantera	20,32 cm de PU
Rueda trasera	30,48 cm cubierta maciza
Apoyabrazos	Apoyabrazos plegables
Reposapiés	Abatible hacia arriba
Asiento	Cojín de asiento desmontable
Opción	Antivuelco, cesta de la compra

## VIDA UTIL

La vida útil prevista de este producto es de 5 años en condiciones normales de uso, seguridad y mantenimiento. Más allá de este período, el producto puede ser utilizado siempre y cuando esté en buenas condiciones.

## GARANTÍA

Este producto tiene una garantía de dos años a partir de la fecha de compra por parte del usuario. IDENTITÉS proporcionará piezas de repuesto para cualquier pieza que se haya roto debido a un defecto de fabricación, diseño o material. Contacte con el distribuidor al que compró el producto en caso de que necesite hacer una reclamación. Los problemas que resulten de daños accidentales, mal uso, alteración o desgaste no están cubiertas por esta garantía. Contacte con el distribuidor al que compró el producto para hacer cumplir la garantía.



Identités - ZA Pôle 49  
Bd de la Chanterie  
49124 Saint Barthélémy d'Anjou



Poids maximum autorisé  
Maximum weight authorized  
Peso máximo permitido  
135 kg

